

lenovo

מדריך למשתמש

ThinkPad USB 3.0 Dock

הערה: לפני התקנת המוצר, קראו את המידע בנוגע לאחריות: נספח B "אחריות מוגבלת של Lenovo" בעמוד 21

מהדורה ראשונה (מאי 2012)

© Copyright Lenovo 2012.

הודעת זכויות מוגבלות: במקרה של מסירת נתונים או תוכנות מחשב במסגרת חוזה ניהול שירותים כלליים (GSA), שימוש, שכפול או חשיפה יהיו כפופים להגבלות המוגדרות בחוזה מס' GS-35F-05925.

תוכן העניינים

14	הגדרת הרזולוציה של הצג החיצוני
14	מעבר בין מצבי יציאת הווידאו
14	הרזולוציות וקצבי הרענון הנתמכים
17	פרק 5. פתרון בעיות
19	נספח A. שירות ותמיכה
19	תמיכה טכנית מקוונת
19	תמיכה טכנית בטלפון
21	נספח B. אחריות מוגבלת של Lenovo
21	חלק 1 - תנאים כלליים
23	חלק 2 - תנאים ייחודיים לכל מדינה
24	חלק 3 - מידע על שירות האחריות
25	Suplemento de Garantía para México
27	נספח C. הודעות לגבי פליטה אלקטרונית
27	הצהרת תאימות של הוועדה האמריקאית הפדרלית לתקשורת (FCC)
29	נספח D. הודעות
29	סימנים מסחריים
29	מידע אודות מיתוזור
29	מידע אודות מיתוזור בברזיל
31	נספח E. ההנחיה להגבלת חומרים מסוכנים (RoHS)
31	RoHS של סין
31	הצהרת תאימות טורקית
31	ההנחיה להגבלת חומרים מסוכנים (RoHS) של אוקראינה

1	פרק 1. אודות ThinkPad USB 3.0 Dock
1	תיאור מוצר
2	איתור הפקדים
2	דרישות מערכת
5	פרק 2. התקנת תחנת העבודה
5	חיבור תחנת העגינה למחשב הנייד
6	התקנת מנהל ההתקן במערכות ההפעלה של Windows
7	הסרת ההתקנה של מנהל ההתקן ממערכות ההפעלה של Windows
9	פרק 3. שימוש בתחנת העגינה
9	שימוש בשקע המשולב לאוזניות ומיקרופון
9	שימוש במחבר האתרנט ג'יגה ביט
9	שימוש במחברי ה-USB
9	שימוש במחבר ה-USB 3.0 עם פונקציית טעינת סוללה
9	שימוש במחברי יציאת הווידאו
11	פרק 4. עבודה עם תחנת העגינה
11	זיהוי הצגים
11	הבנת מצבי יציאת הווידאו
11	מצב הרחבה
12	מצב מראה
12	מצב תצוגה יחידה
12	עבודה עם תוכנית השירות של תחנת העגינה
12	חיפוש אחר עדכונים
13	הפעלת השקע המשולב לאוזניות ומיקרופון באופן ידני
13	מיטוב איכות הפעלת הווידאו
13	סיבוב תצוגת הצג החיצוני
14	הגדרת איכות הצבע של הצג החיצוני

פרק 1. אודות ThinkPad USB 3.0 Dock

פרק זה מכיל את תיאור המוצר, מיקומי הפקדים ודרישות מערכת עבור ThinkPad USB 3.0 Dock (המכונה להלן תחנת העגינה).

תיאור מוצר

תחנת העגינה היא מודול הרחבה נייד שמאפשר לכם לחבר בקלות את המחשב הנייד לאתרנט ולהתקנים מרובים, כגון אוזניות, מיקרופון והתקני Universal Serial Bus (USB). היא תומכת בו-זמנית בעד שני צגים חיצוניים עם רזולוציה מרבית של 2048 x 1152 פיקסלים, ומעמידה לרשותכם חמישה מחברי USB 3.0, להגדלת רוחב הפס ולשיפור הביצועים. תחנת העגינה תומכת גם במהירות של אתרנט ג'יגה ביט כאשר היא מחוברת לרשתות.

ניתן להגדיר את אזור העבודה על-ידי חיבור המחשב הנייד לתחנת העגינה באמצעות כבל ה-USB 3.0 המצורף, חיבור התקנים מרובים לתחנת העגינה והגדרת תחנת העגינה במחשב הנייד; לאחר מכן, תוכלו להשתמש בהתקנים המרובים בכל פעם שתחברו את המחשב הנייד לתחנת העגינה.

אריזת התוספת האופציונלית מכילה את הבאים:

- ThinkPad USB 3.0 Dock
- מתאם מתח
- כבל חשמל
- כבל USB 3.0
- מתאם DVI-I ל-VGA
- תעודת אחריות
- *Software and User Guide CD*

פנו למקום הרכישה אם פריט כלשהו חסר או פגום. הקפידו לשמור על הוכחת הרכישה ועל חומר האריזה. ייתכן שתזדקקו להם כדי לקבל שירות אחריות.

איזור הפקדים

האיור הבא מציג את המיקומים של הפקדים בתחנת העגינה.

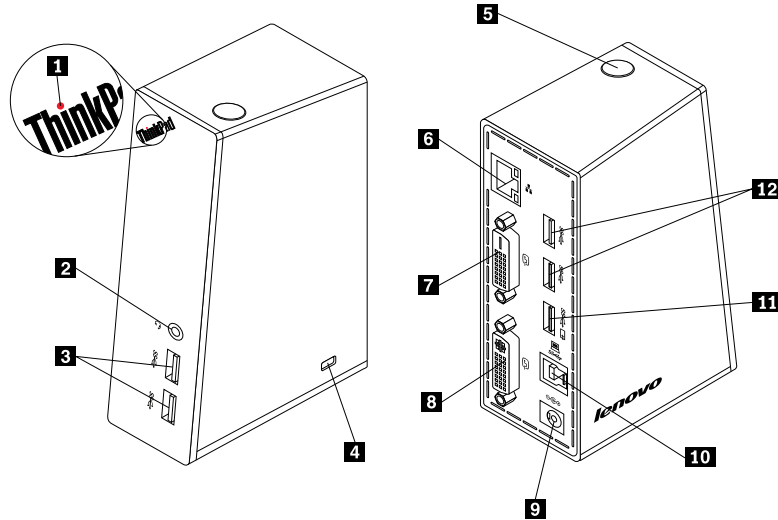

איור 1. סקירה כללית של תחנת העגינה

- | | |
|---|--|
| מציין אם תחנת העגינה פועלת. | 1 מחוון הפעלה וחיבור |
| משמש לחיבור מיקרופון, אוזניות או רמקולים. | 2 שקע משולב לאוזניות ומיקרופון |
| משמש לחיבור התקני USB (תואמים ל-USB 1.0, USB 1.1, USB 2.0 ו-USB 3.0) | 3 מחבר USB 3.0 במהירות גבוהה בלוח הקדמי |
| משמש לאבטחת תחנת העגינה. | 4 חור למנעול אבטחה |
| משמש להפעלה או לכיבוי תחנת העגינה. | 5 מתג הפעלה |
| משמש לחיבור כבל רשת תקשורת מקומית (LAN). | 6 מחבר אתרנט ג'יגה ביט |
| משמש לחיבור צג חיצוני לכבל DVI. | 7 ממשק וידאו דיגיטלי - דיגיטלי (DVI-D) - מחבר יציאת וידאו. |
| משמש לחיבור צג חיצוני לכבל DVI. תוכלו גם לחבר מתאם DVI-I ל-VGA (Video Graphics Array) למחבר יציאת הווידאו מסוג DVI-I, ולחבר את הצג החיצוני באמצעות כבל VGA למתאם ה-DVI-I ל-VGA. | 8 ממשק וידאו דיגיטלי - משולב (DVI-I) - מחבר יציאת וידאו. |
| משמש לחיבור מתאם המתח. | 9 שקע חשמל DC |
| משמש לחיבור מחשב נייד. | 10 מחבר USB 3.0 upstream |
| משמש לטעינת התקני USB כאשר המחשב במצב המתנה או שינה, או כאשר הוא מנותק מתחנת העגינה. | 11 מחבר USB 3.0 עם פונקציית טעינת סוללה |
| משמש לחיבור התקני USB (תואמים ל-USB 1.0, USB 1.1, USB 2.0 ו-USB 3.0) | 12 מחבר USB 3.0 במהירות גבוהה בלוח האחורי |

דרישות מערכת

לפני השימוש בתחנת העגינה, ודאו שבמחשב הנייד שלכם מותקנת אחת ממערכות ההפעלה הבאות:

- Microsoft® Windows® XP (32 סיביות)
- Microsoft Windows Vista® (32 או 64 סיביות)

- Microsoft Windows 7 (32 או 64 סיביות)

לפני השימוש בתחנת העגינה, ודאו שהמחשב הנייד שלכם עומד בדרישות הבאות, לכל הפחות:

- כונן תקליטורים או כונן DVD זמין
- מחבר USB 2.0 או USB 3.0 זמין
- כרטיס גרפי Intel[®], ATI או NVIDIA מותקן
- GB1 זיכרון
- יחידת עיבוד מרכזית (CPU) בעלת ליבה כפולה ומהירות 1.6 ג'יגה הרץ (GHz)
- שטח פנוי בגודל MB30 בכונן הדיסק הקשיח שבו תרצו להתקין את מנהל ההתקן.

פרק 2. התקנת תחנת העבודה

פרק זה מספק מידע אודות אופן החיבור של תחנת העגינה למחשב הנייד ואודות אופן ההתקנה והסרת ההתקנה של מנהל ההתקן.

חיבור תחנת העגינה למחשב הנייד

סעיף זה מספק הוראות לחיבור תחנת העגינה למחשב הנייד באמצעות מתאם מתח ה-AC, כבל החשמל וכבל ה-USB 3.0 המצורפים.

כדי לחבר את תחנת העגינה למחשב הנייד, בצעו את הפעולות הבאות:

1. חברו את מתאם המתח וכבל החשמל.

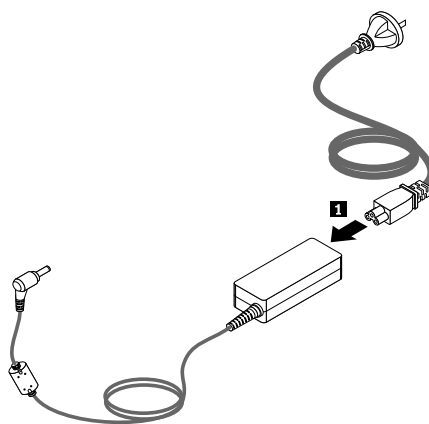

איור 2. חיבור מתאם המתח וכבל החשמל

2. חברו את מחבר ה-DC של מתאם המתח לתחנת העגינה.
 3. חברו את התקע של כבל החשמל לשקע חשמל. לחצו על מתג ההפעלה כדי להפעיל את תחנת העגינה.
- הערה:** הקפידו לחבר כהלכה את תחנת העגינה לספק הכוח. אם תחנת העגינה אינה מופעלת, לא תוכלו להשתמש בה.
4. חברו את תקע ה-USB B של כבל ה-USB 3.0 למחבר ה-USB 3.0 upstream שבתחנת העגינה.
 5. חברו את תקע ה-USB A של כבל ה-USB 3.0 למחבר USB זמין במחשב הנייד.

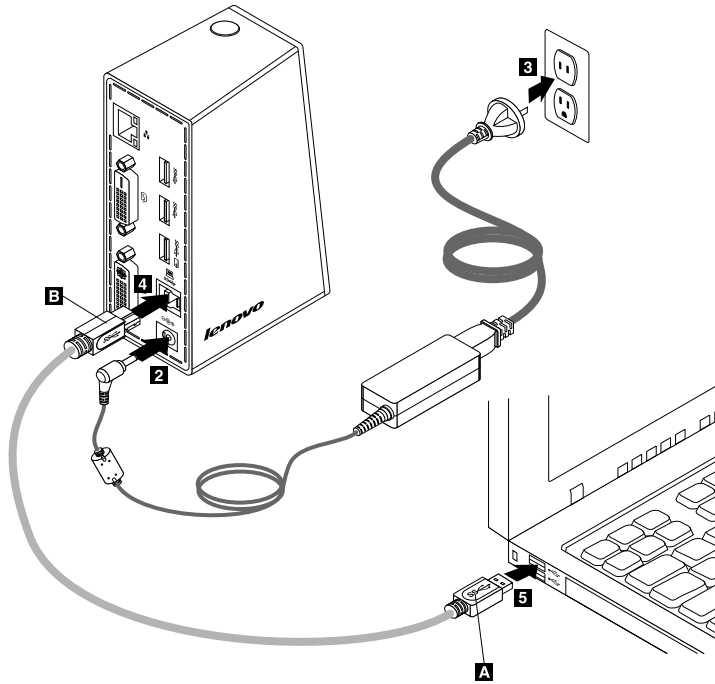

איור 3. חיבור תחנת העגינה לספק הכוח ולמחשב הנייד

הערות:

- תחנת העגינה לא תספק מתח למחשב הנייד כאשר היא מחוברת למחשב הנייד.
- חיבור תחנת העגינה למחבר שאינו מסוג USB 3.0, או שימוש בכבל USB שאינו מסוג USB 3.0 עלולים לפגוע בביצועי תחנת העגינה, בייחוד בהפעלת הווידאו ובביצועי האתרנט. עם זאת, הרזולוציה המרבית הנתמכת לא תפחת.

התקנת מנהל ההתקן במערכות ההפעלה של Windows

לאחר שתחברו את תחנת העגינה למחשב הנייד, תוכלו להתקין את מנהל ההתקן מתוך *Software and User Guide CD*.

כדי להתקין את מנהל ההתקן במערכת ההפעלה של Windows XP, Windows Vista או Windows 7, בצעו את הפעולות הבאות:

1. שמרו מסמכים פתוחים וצאו מכל היישומים.
2. הכניסו את *Software and User Guide CD* ובצעו אחת מהפעולות הבאות:
 - אם התקליטור מתחיל לפעול באופן אוטומטי, עברו לשלב 3.
 - אם החלון "הפעלה אוטומטית" נפתח, לחצו על **Run start.bat**. לאחר מכן, עברו לשלב 3.
 - אם התקליטור אינו מופעל באופן אוטומטי, עברו אל **המחשב שלי** או אל **מחשב**, עיינו בכונן התקליטורים/DVD ולחצו לחיצה כפולה על **Start.bat**.
3. בחרו בשפה הרצויה לכם.
4. בצד השמאלי של החלון, לחצו על **תוכנה**.
5. פעלו בהתאם להוראות המופיעות על-גבי המסך.

6. הפעילו מחדש את המחשב לאחר הופעת הודעת הסיום. המערכת תזהה באופן אוטומטי את תחנת העגינה ותקבע את תצורתה. פונקציית יציאת הווידאו של תחנת העגינה תופעל באופן אוטומטי לאחר השלמת התצורה.

הסרת ההתקנה של מנהל ההתקן ממערכות ההפעלה של Windows

פרק זה מספק הוראות לגבי הסרת ההתקנה של מנהל ההתקן ממערכות ההפעלה של Windows XP, Windows Vista או Windows 7.

כדי להסיר את התקנת מנהל ההתקן, בצעו את הפעולות הבאות:

1. צאו מכל היישומים שמשמשים בתחנת העגינה.
2. לחצו על התחל ← כל התוכניות ← ThinkPad USB 3.0 Dock ← הסרת ההתקנה של ThinkPad USB 3.0 Dock.
3. בצעו את ההוראות שעל המסך כדי להסיר את התקנת מנהל ההתקן.
4. הפעילו מחדש את המחשב בעת הצורך.

פרק 3. שימוש בתחנת העגינה

פרק זה מספק מידע אודות השימוש בשקע המשולב לאוזניות ומיקרופון, במחבר אתרנט ג'יגה ביט, במחברי ה-USB ובמחברי יציאת הווידאו שבתחנת העגינה. ניתן לחבר התקנים למחברים המתאימים בתחנת העגינה כאשר המחשב הנייד מופעל. בדרך כלל יעברו מספר שניות עד שהמחשב הנייד יזהה את ההתקנים החדשים.

שימוש בשקע המשולב לאוזניות ומיקרופון

השקע המשולב לאוזניות ומיקרופון שבתחנת העגינה הוא שקע יציאת סטריאו בגודל 3.5 מ"מ, בו משולב מיקרופון. הוא פועל עם האוזניות והמיקרופון הסטנדרטיים, בעלי תקע 3.5 מ"מ, בלבד.

כדי להשתמש בשקע המשולב לאוזניות ומיקרופון שבתחנת העגינה, חברו אליו אוזניות, מיקרופון או רמקולים.

הערה: השקע המשולב לאוזניות ומיקרופון שבתחנת העגינה מופעל באופן אוטומטי לאחר חיבור תחנת העגינה למחשב הנייד והתקנת מנהל ההתקן. עם זאת, אם אינכם שומעים דבר מהאוזניות המחוברות לשקע המשולב לאוזניות ומיקרופון שבתחנת העגינה, תוכלו להפעיל באופן ידני את השקע המשולב לאוזניות ומיקרופון שבתחנת העגינה. לקבלת מידע נוסף, ראו "הפעלת השקע המשולב לאוזניות ומיקרופון באופן ידני" בעמוד 13.

שימוש במחבר האתרנט ג'יגה ביט

כדי להשתמש במחבר האתרנט ג'יגה ביט שבתחנת העגינה, חברו את תחנת העגינה לרשת סטנדרטית במהירות של 10 מגה-בתים לשנייה, 100 מגה-בתים לשנייה או 1000 מגה-בתים לשנייה (Mbps), והמתינו עד שמערכת ההפעלה Windows תקבע באופן מלא את התצורה של תחנת העגינה.

חיבור האתרנט ג'יגה ביט שבתחנת העגינה תומך באופן מלא בתוכנית® Access Connections ThinkVantage.

שימוש במחברי ה-USB

כדי להשתמש במחברי ה-USB, חברו התקן USB לאחד מחמשת מחברי ה-USB בתחנת העגינה, באמצעות כבל USB.

כאשר התקן ה-USB מחובר כהלכה למחבר USB בתחנת העגינה, יוצג חלון מידע באזור ההודעות של Windows, ויציין שהתקן ה-USB חובר למחשב.

שימוש במחבר ה-USB 3.0 עם פונקציית טעינת סוללה

מחבר ה-USB 3.0 עם פונקציית טעינת סוללה מאפשר לכם לטעון התקני USB כאשר המחשב במצב המתנה או שינה, או כאשר הוא מנותק מתחנת העגינה.

הערות:

1. באמצעות מחבר ה-USB 3.0 עם פונקציית טעינת סוללה ניתן לטעון את רוב ההתקנים הניידים, מלבד התקנים מסוימים בעלי תצורה מיוחדת.
2. משך הטעינה משתנה בהתאם לתצורת ההתקן והסביבה.

שימוש במחברי יציאת הווידאו

מחברי יציאת הווידאו בתחנת העגינה כוללים מחבר יציאת וידאו מסוג DVI-D אחד ומחבר יציאת וידאו מסוג DVI-I אחד. ניתן לחבר בו-זמנית שני צגים חיצוניים לתחנת העגינה, באמצעות שני מחברי יציאת הווידאו. אין צורך לנתק את תחנת העגינה מהמחשב הנייד בכל פעם שאתם מחברים את הצגים החיצוניים למחברי יציאת הווידאו.

כדי להשתמש במחברי יציאת הווידאו, חברו את כבל ה-DVI של הצגים החיצוניים למחברי יציאת הווידאו בתחנת העגינה.

ניתן גם לחבר לתחנת העגינה צג חיצוני עם מחבר VGA, באמצעות מתאם DVI-I ל-VGA. לשימוש במתאם DVI-I ל-VGA, בצעו את הפעולות הבאות:

1. חברו את מתאם ה-DVI-I ל-VGA למחבר יציאת הווידאו מסוג DVI-I בתחנת העגינה.
2. הדקו את שני הברגים במתאם ה-DVI-I ל-VGA.

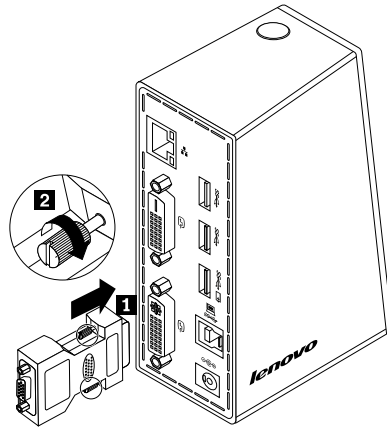

איור 4. שימוש במתאם DVI-I ל-VGA

3. חברו את מחבר ה-VGA של הצג החיצוני למתאם ה-DVI-I ל-VGA, באמצעות כבל VGA.

ניתן לכוונן הגדרות וידאו כדי להתאים אישית את השימוש בתחנת העגינה. לקבלת מידע נוסף, ראו "עבודה עם תוכנית השירות של תחנת העגינה" בעמוד 12.

הערה: לשיפור הביצועים, כווננו מדי פעם את הצג החיצוני כדי להתאים מחדש את ההגדרות שלו ליציאת הווידאו של תחנת העגינה. לקבלת מידע נוסף אודות הליך ההתאמה, עיינו בתיעוד שמצורף לצג החיצוני.

פרק 4. עבודה עם תחנת העגינה

פרק זה מספק מידע אודות פונקציית יציאת הווידאו של תחנת העגינה והוראות בנוגע לאופן העבודה עם תוכנית השירות של תחנת העגינה, שמאפשרת לכם לקבוע את תצורת תחנת העגינה בהתאם לצרכים שלכם.

זיהוי הצגים

אם אתם מחברים בו-זמנית שני צגים חיצוניים למחשב הנייד שלכם באמצעות תחנת העגינה, לחצו על הסמל של ThinkPad USB 3.0 Dock באזור ההודעות של Windows, וייתכן שיוצגו תפריטים בשם 2. ThinkPad USB 3.0 Dock או 4. ThinkPad USB 3.0 Dock. המספרים הסידוריים שמופיעים בתחילת שמות התפריטים מוקצים באופן אוטומטי ואקראי על-ידי מערכת ההפעלה Windows, והם יכולים לעזור לכם להתאים בין התפריטים והצגים התואמים. בחרו את הצג שברצונכם להגדיר ולאחר מכן תוכלו להגדיר את איכות הצבעים, סיבוב המסך, רוולוציית המסך ומצבי פלט הווידאו של הצג שנבחר, באמצעות אפשרויות תפריט המשנה שמוצגות תחת התפריט המתאים. לפני הגדרת הצג, תחילה עליכם לזהות את הצגים שלכם.

כדי לזהות את הצגים, בצעו את הפעולות הבאות:

1. לחצו על הסמל של ThinkPad USB 3.0 Dock באזור ההודעות של Windows. ייפתח תפריט מוקפץ.
2. בחרו באפשרות **הגדרת וידאו**. ייפתח חלון.
3. בחלונת העליונה, לחצו לחיצה ימנית על הסמל של מספר הצג הרצוי ובחרו באפשרות **זיהוי**. המספר של הצג שנבחר מוצג במסך של הצג המתאים. כדי לזהות את כל הצגים בפעולה אחת, בהתאם למערכת ההפעלה שבה אתם משתמשים, לחצו על **זיהוי** או על **זיהוי הכל** בפינה השמאלית העליונה של החלון.

הבנת מצבי יציאת הווידאו

תחנת העגינה פועלת בשלושה מצבי יציאת הווידאו הבאים:

- "מצב הרחבה" בעמוד 11
- "מצב מראה" בעמוד 12
- "מצב תצוגה יחידה" בעמוד 12

כברירת מחדל, תחנת העגינה פועלת במצב הרחבה.

מצב הרחבה

כאשר תחנת העגינה במצב הרחבה, היא מפצלת את התצוגה לצגים מרובים.

קיימות שלוש אפשרויות בעת שימוש במצב הרחבה:

- **הרחבה**: אם תבחרו באפשרות זו, צג המחשב הנייד יהפוך לתצוגה הראשית והצג(ים) החיצוני(ים) יהפכו לתצוגה משנית, ותצוגות הצג(ים) החיצוני(ים) ימוקמו מימין לצג המחשב הנייד כברירת מחדל.
- **הרחב ל**: אם תבחרו באפשרות זו, הצג של המחשב הנייד יהפוך לתצוגה הראשית והצג(ים) החיצוני(ים) יהפכו לתצוגה המשנית. תוכלו להקצות לכל צג מאגר מסגרת משלו באמצעות אפשרויות תפריט המשנה **ימין**, **שמאל**, **מעל ומתחת**, או באמצעות גרירה. שטח התצוגה יהיה שטח רציף, המאפשר הזזה של חלונות ואובייקטים בין תצוגות שונות, או פריסתם על פני תצוגות מרובות.
- **הגדר כצג ראשי**: אם תבחרו באפשרות זו, הצג(ים) החיצוני(ים) יהפכו לתצוגה הראשית והצג של המחשב הנייד יהפוך לתצוגה המשנית.

במצב הרחבה, ניתן לגרור ולשחרר חלונות מתצוגה אחת לאחרת. כמו-כן, ניתן לשפר את היעילות על-ידי ביצוע הפעולות הבאות:

- קריאת הודעות דוא"ל בתצוגה אחת ופתיחת קבצים מצורפים בתצוגה אחרת
- הרחבת גיליון אלקטרוני על-פני מספר תצוגות
- הגדלת אזור העבודה על-ידי העברת כל לוחות הצבעים וסרגלי הכלים לתצוגה אחרת, בעת ביצוע עריכה גרפית
- הצגת שולחן העבודה בתצוגה אחת וצפייה בסרטי וידאו בתצוגות אחרות.

כדי לעבור למצב הרחבה, בצעו את הפעולות הבאות:

1. לחצו על הסמל של ThinkPad USB 3.0 Dock באזור ההודעות של Windows. ייפתח תפריט מוקפץ.
2. בחרו באפשרות ThinkPad USB 3.0 Dock, ובחרו אחת מהאפשרויות הבאות:

- הרחבה
- הרחב ל
- הגדר כצג ראשי

כדי לצאת ממצב הרחבה, בצעו את הפעולות הבאות:

1. לחצו על הסמל של ThinkPad USB 3.0 Dock באזור ההודעות של Windows. ייפתח תפריט מוקפץ.
2. בחרו באפשרות ThinkPad USB 3.0 Dock ← כבוי.

מצב מראה

כאשר תחנת העגינה במצב מראה, היא משכפלת את מסך המחשב הנייד לצג(ים) החיצוני(ים). תחנת העגינה בוחרת באופן אוטומטי את ההגדרות (רזולוציית מסך, איכות צבע וקצב רענון) עבור הצג(ים) החיצוני(ים). שיאפשרו שימוש ברזולוציה הטובה ביותר על-סמך הגדרות המחשב הנייד.

כדי לעבור למצב מראה, בצעו את הפעולות הבאות:

1. לחצו על הסמל של ThinkPad USB 3.0 Dock באזור ההודעות של Windows. ייפתח תפריט מוקפץ.
2. בחרו באפשרות ThinkPad USB 3.0 Dock ← מראה.

כדי לצאת ממצב מראה, בצעו את הפעולות הבאות:

1. לחצו על הסמל של ThinkPad USB 3.0 Dock באזור ההודעות של Windows. ייפתח תפריט מוקפץ.
2. בחרו באפשרות ThinkPad USB 3.0 Dock ← כבוי.

מצב תצוגה יחידה

כאשר תחנת העגינה במצב תצוגה יחידה, ניתן להציג את שולחן עבודה במסך אחד בלבד.

קיימות שתי אפשרויות בעת שימוש במצב תצוגה יחידה:

- **צג מוניטור כבוי:** אם תבחרו באפשרות זו, תצוגת הצג של המחשב הנייד תבוטל, ותצוגת הצג החיצוני תופעל.

הערה: אפשרות זו זמינה כאשר מחובר צג אחד בלבד לתחנת העגינה.

- **כבוי:** אם תבחרו באפשרות זו, תצוגת הצג(ים) החיצוני(ים) תבוטל, ותצוגת הצג של המחשב הנייד תופעל. עם זאת, הפונקציות האחרות כגון שמע, אתרנט, וחייבור USB עדיין פועלות, למרות שהתצוגה כבוייה.

כדי לעבור למצב תצוגה יחידה, בצעו את הפעולות הבאות:

1. לחצו על הסמל של ThinkPad USB 3.0 Dock באזור ההודעות של Windows. ייפתח תפריט מוקפץ.
2. בחרו באפשרות ThinkPad USB 3.0 Dock ← צג מוניטור כבוי או כבוי.

כדי לצאת ממצב תצוגה יחידה, בצעו את הפעולות הבאות:

1. לחצו על הסמל של ThinkPad USB 3.0 Dock באזור ההודעות של Windows. ייפתח תפריט מוקפץ.
2. בחרו באפשרות ThinkPad USB 3.0 Dock ולאחר מכן בחרו במצב אחר.

עבודה עם תוכנית השירות של תחנת העגינה

תוכנית השירות של תחנת העגינה מאפשרת לכם לשנות את הגדרות התצוגה של תחנת העגינה.

הערה: ההגדרות שתקבעו עבור תחנת העגינה יישמרו בכל פעם שתחברו את המחשב הנייד לתחנת העגינה. מאפיין זה מאפשר לכם להשתמש במחשב הנייד עם תחנות עגינה מרובות. לדוגמה, אם אתם משתמשים במחשב נייד הן בבית והן בעבודה, תוכלו להגדיר את שני אזורי העבודה עם תחנות עגינה. לאחר מכן, תחברו את המחשב הנייד לתחנת העגינה בכל מיקום, ואתם מוכנים לעבוד.

חיפוש אחר עדכונים

תכונה זו מאפשרת לכם לבדוק אם קיימים עדכונים עבור מנהל ההתקן במערכת ההפעלה Windows 7.

כדי לבדוק אם קיימים עדכונים, בצעו את הפעולות הבאות:

1. לחצו על הסמל של ThinkPad USB 3.0 Dock באזור ההודעות של Windows. ייפתח תפריט מוקפץ.
2. בחרו באפשרות **חיפוש אחר עדכונים** ותוכנית השירות תחפש באופן אוטומטי ותבדוק אם קיימים עדכונים עבור מנהל ההתקן.

הערות:

- תכונה זו נתמכת במערכת ההפעלה Windows 7 בלבד.
- בעת השימוש בתכונה זו, ודאו שהמחשב הנייד מחובר לאינטרנט.

הפעלת השקע המשולב לאוזניות ומיקרופון באופן ידני

כדי להפעיל באופן ידני את השקע המשולב לאוזניות ומיקרופון שבתחנת העגינה, בהתאם למערכת ההפעלה שבה אתם משתמשים, בצעו את אחת מהפעולות הבאות:

עבור מערכת ההפעלה Windows XP:

1. לחצו על הסמל של ThinkPad USB 3.0 Dock באזור ההודעות של Windows. ייפתח תפריט מוקפץ.
2. בחרו באפשרות **הגדרת שמע**. נפתח החלון מאפייני התקני צליל ושמע.
3. לחצו על הלשונית **שמע**.
4. בחרו התקן יציאת שמע מהרשימה **השמעת קול**, ובחרו התקן כניסת שמע מסוג USB מהרשימה **הקלטת קול**.

עבור מערכות ההפעלה Windows Vista או Windows 7:

1. לחצו על הסמל של ThinkPad USB 3.0 Dock באזור ההודעות של Windows. ייפתח תפריט מוקפץ.
2. בחרו באפשרות **הגדרת שמע**. החלון "קול" מוצג.
3. לחצו על הלשונית **השמעה** כדי לבחור התקן יציאת שמע מסוג USB, ולחצו על הלשונית **הקלטה** כדי לבחור התקן כניסת שמע מסוג USB.
4. לחצו על **אישור**.

מיטוב איכות הפעלת הווידאו

במערכת ההפעלה Windows Vista או Windows 7, תחנת העגינה מאפשרת לכם למטב את איכות הפעלת הווידאו במקרה של בעיות איכות מסוימות, כמו קטע חסר או מפוצל. לאחר המיטוב, התצוגה תהיה חלקה וברורה יותר.

כדי למטב את איכות הפעלת הווידאו, בצעו את הפעולות הבאות:

1. לחצו על הסמל של ThinkPad USB 3.0 Dock באזור ההודעות של Windows. ייפתח תפריט מוקפץ.
2. בחרו באפשרות ThinkPad USB 3.0 Dock ← **מיטוב עבור וידאו**.

הערה: הגדרה זו אינה נתמכת במערכת ההפעלה Windows XP.

סיבוב תצוגת הצג החיצוני

תחנת העגינה מאפשרת לכם לסובב רק את תצוגה(1) הצג החיצוני כרצונכם.

כדי לסובב את תצוגת הצג החיצוני, בצעו את הפעולות הבאות:

1. לחצו על הסמל של ThinkPad USB 3.0 Dock באזור ההודעות של Windows. ייפתח תפריט מוקפץ.
2. בחרו באפשרות ThinkPad USB 3.0 Dock ← **סיבוב מסך**, ובחרו אחת מהאפשרויות הבאות:
 - **רגיל:** תצוגת הצג החיצוני תישאר זהה לתצוגת הצג של המחשב הנייד.
 - **סיבוב שמאלה:** תצוגת הצג החיצוני תסתובב ב-90 מעלות שמאלה.
 - **סיבוב ימינה:** תצוגת הצג החיצוני תסתובב ב-90 מעלות ימינה.
 - **הפוך:** תצוגת הצג החיצוני תתהפך.

הערה: עבור תצוגה רגילה, תוכלו ללחוץ על **סיבוב שמאלה** או על **סיבוב ימינה** ברצף, עד להפיכת התצוגה.

הגדרת איכות הצבע של הצג החיצוני

תחנת העגינה מאפשרת לכם לבחור איכות צבע המהווה יעד עבור תצוגת הצג החיצוני. האפשרויות הזמינות הן 16 סיביות או 32 סיביות. מספר הסיביות משפיע על עומק הצבע של התצוגה. הגדרת ברירת המחדל היא 32 סיביות, וזו ההגדרה המומלצת.

כדי להגדיר את איכות הצבע של הצג החיצוני, בהתאם למערכת ההפעלה שבה אתם משתמשים, בצעו אחת מהפעולות הבאות:

עבור מערכות ההפעלה Windows XP או Windows Vista:

1. לחצו על הסמל של ThinkPad USB 3.0 Dock באזור ההודעות של Windows. ייפתח תפריט מוקפץ.
2. בחרו באפשרות **הגדרת וידאו**. ייפתח הלון.
3. באזור **איכות צבע**, בחרו באפשרות **בינונית (16 סיביות)** או **גבוהה ביותר (32 סיביות)**.

עבור מערכת ההפעלה Windows 7:

1. לחצו על הסמל של ThinkPad USB 3.0 Dock באזור ההודעות של Windows. ייפתח תפריט מוקפץ.
2. בחרו באפשרות **הגדרת וידאו**. ייפתח הלון.
3. לחצו על **הגדרות מתקדמות**, ולחצו על הלשונית **צג**.
4. בחרו באפשרות **רמת צבע גבוהה (16 סיביות)** או **צבע מלא (32 סיביות)** מתוך תיבת הרשימה הנפתחת **צבעים**.
5. לחצו על **אישור** כדי לשמור את ההגדרה.

הגדרת הרזולוציה של הצג החיצוני

תחנת העגינה מאפשרת לכם להגדיר את הרזולוציה של הצג החיצוני.

במצב הרחבה ובמצב תצוגה יחידה, ניתן להגדיר את הרזולוציה של הצג החיצוני באמצעות הפעולות הבאות:

1. לחצו על הסמל של ThinkPad USB 3.0 Dock באזור ההודעות של Windows. ייפתח תפריט מוקפץ.
2. בחרו באפשרות **ThinkPad USB 3.0 Dock ← רזולוציית מסך**, ולאחר מכן בחרו את רזולוציית המסך הרצויה עבור הצג החיצוני. לדוגמה, "2048 x 1152" פירושו שהרזולוציה של יציאת הווידאו תהיה 2048 פיקסלים על 1152 פיקסלים.

במצב מראה, ניתן להגדיר את הרזולוציה של הצג החיצוני באמצעות הפעולות הבאות:

1. לחצו על הסמל של ThinkPad USB 3.0 Dock באזור ההודעות של Windows. ייפתח תפריט מוקפץ.
2. בחרו באפשרות **הגדרת וידאו**. ייפתח הלון.
3. בצעו אחת מהפעולות הבאות בהתאם למערכת ההפעלה שבה אתם משתמשים:
 - עבור מערכות ההפעלה Windows XP או Windows Vista:
 - באזור **רזולוציה**, הזיזו את המחווך ימינה כדי להגדיל את הרזולוציה של הצג החיצוני, או שמאלה כדי להקטין אותה.
 - עבור מערכת ההפעלה Windows 7:
 - בתיבת הרשימה הנפתחת **רזולוציה**, הזיזו את המחווך כלפי מעלה כדי להגדיל את הרזולוציה של הצג החיצוני או כלפי מטה כדי להקטין אותה.

מעבר בין מצבי יציאת הווידאו

כדי לעבור בין יציאות וידאו, בצעו את הפעולות הבאות:

1. לחצו על הסמל של ThinkPad USB 3.0 Dock באזור ההודעות של Windows. ייפתח תפריט מוקפץ.
2. בחרו באפשרות **ThinkPad USB 3.0 Dock** ולאחר מכן בחרו במצב יציאת הווידאו הרצוי.

לקבלת מידע נוסף אודות מצבי יציאת הווידאו, ראו "הבנת מצבי יציאת הווידאו" בעמוד 11.

הרזולוציות וקצבי הרענון הנתמכים

בטבלה הבאה מוצגים קצבי הרענון הנתמכים במגוון רזולוציות עבור יציאת הווידאו של תחנת העגינה.

טבלה 1. הרזולוציות וקצבי הרענון הנתמכים

קצב רענון (יחידה: Hz)	רזולוציה	SN
85, 75, 72, 67, 60	640 x 480	1
88, 85, 70	720 x 400	2
60, 50	720 x 480	3
60, 50	768 x 576	4
60	800 x 480	5
85, 75, 72, 60, 56	800 x 600	6
75	832 x 624	7
60	848 x 480	8
60	1024 x 600	9
85, 75, 70, 60	1024 x 768	10
75	1152 x 864	11
75	1152 x 870	12
60, 50	1280 x 720	13
85, 75, 60	1280 x 768	14
60	1280 x 800	15
85, 60	1280 x 960	16
75, 60	1280 x 1024	17
60	1360 x 768	18
60, 50	1366 x 768	19
60	1368 x 768	20
85, 75, 60	1400 x 1050	21
60	1440 x 900	22
60	1600 x 1200	23
60	1680 x 1050	24
60, 50	1920 x 1080	25
60	1920 x 1200	26
60	2048 x 1080	27
60	2048 x 1152	28

הערות:

1. רזולוציה מתייחסת למספר הפיקסלים שמוצגים באופן אופקי ואנכי על המסך.
2. קצב רענון (נקרא גם תדר אנכי) מודד את המהירות שבה המסך כולו נסרק מחדש.

פרק 5. פתרון בעיות

פרק זה מספק רמזים ועצות לפתרון בעיות, שיעזרו לכם במקרה שתתקלו בבעיות עם תחנת העגינה. בדקו תחילה את הפריטים הבאים כדי לנסות לפתור את הבעיה.

כללי

1. **מחווך ההפעלה והחיבור של תחנת העגינה אינו דולק.**
ודאו שספק הכוח מחובר כהלכה לתחנת העגינה ולשקע חשמל פעיל, ושלחצתם על מתג ההפעלה. יש להשתמש אך ורק בספק הכוח המצורף לתחנת העגינה.
2. **חיברתם את תחנת העגינה למחשב באמצעות כבל ה-USB 3.0 המצורף, אך תחנת העגינה אינה פועלת.**
 - a. ודאו שתחנת העגינה מקבלת מתח מספק כוח שלה. להפעלת תחנת העגינה נדרש תמיד ספק מתח חיצוני, כיוון שהיא אינה מקבלת מתח ממחבר ה-USB של המחשב הנייד.
 - b. ודאו שמנהל ההתקן של תחנת העגינה מותקן היטב. אם לא, התקינו את מנהל ההתקן והפעילו מחדש את המחשב.
 - c. ודאו שמחבר ה-USB של המחשב פועל היטב. אם לא, החליפו אותו במחברי USB אחרים.
3. **לא ניתן להפעיל את המחשב הנייד כאשר הוא מחובר לתחנת העגינה.**
ודאו שאתם משתמשים בכבל ה-USB 3.0 המצורף לתחנת העגינה.

יציאת וידאו

1. **מסכי הצג (ים) החיצוני (ים) ריקים.**
 - ודאו שהמחשב הנייד שמחובר לתחנת העגינה פועל כהלכה ושאינו במצב המתנה או מצב שינה. כאשר המחשב הנייד נמצא במצב המתנה או שינה, מסכי הצג (ים) החיצוני (ים) תמיד ריקים.
 - ודאו שמנהלי ההתקנים מותקנים בהתאם להוראות ההתקנה ושהסמל של תחנת העגינה מופיע באזור הודעות של Windows.
 - ודאו שפונקציית יציאת הווידאו אינה מושבתת.
 - ודאו שהחיבורים הבאים נכונים:
 - החיבור בין כבל ה-USB 3.0 והמחשב הנייד
 - החיבור בין כבל ה-USB 3.0 ותחנת העגינה
 - החיבור בין ספק הכוח, תחנת עגינה ושקע חשמל.
 - החיבור בין כבל הווידאו ומחברי יציאת הווידאו
2. **לא ניתן לצפות בווידאו בצג (ים) החיצוני (ים), אך ניתן לעשות זאת בצג המחשב הנייד.**

הערה: עבור חיבור מחבר ה-VGA, ודאו שמתאם ה-DVI-I ל-VGA גם מחווק על-ידי הברגים משני צידיו.

 - אם הבעיה נמשכת, נתקו את כל החיבורים של תחנת העגינה והסירו את התקנת מנהל ההתקן של תחנת העגינה. לאחר מכן, התקינו מחדש את תחנת העגינה ואת מנהל ההתקן.
3. **לא ניתן לגרור חלון של יישום אל הצג (ים) האחר (ים) במערכת ההפעלה Windows XP או Windows Vista.**

מחשבים ניידים מסוימים לא תומכים ב-Certified Output Protection Protocol (COPP), ולא תוכלו להציג סרטי ווידאו המוגנים באמצעות פרוטוקול זה בצגים החיצוניים שמחוברים לתחנת העגינה. גם לתוכנית Corel WinDVD 10 יש מגבלות בנוגע להפעלת וידאו במערכת ההפעלה Windows XP.

כדי לצפות בסרטי וידאו בצג (ים) החיצוני (ים), ניתן לחבר את הצג (ים) החיצוני (ים) למחבר (ים) ה-VGA במחשב הנייד ולהרחיב את התצוגה לצג (ים) החיצוני (ים). לקבלת מידע נוסף אודות קביעת הגדרות התצוגה, ראו "עבודה עם תוכנית השירות של תחנת העגינה" בעמוד 12.
3. **לא ניתן לגרור חלון של יישום אל הצג (ים) האחר (ים) במערכת ההפעלה Windows XP או Windows Vista.**

במערכת ההפעלה Windows XP או Windows Vista, לא ניתן לגרור חלון מוגדל מבלי להקטין אותו.

כדי לגרור חלון מצג אחד לאחר (ים), בצעו את הפעולות הבאות:

 - a. בחלון שברצונכם לגרור, לחצו על הלחצן **שחזר כלפי מטה** או לחצו פעמיים על שורת הכותרת כדי להוציא את החלון ממצב מוגדל.
 - b. גררו את שורת הכותרת של החלון לצג שבו ברצונכם להציג את החלון.
4. **התמונה בצג (ים) החיצוני (ים) רועדת.**

כדי לפתור את הבעיה, בצעו את הפעולות הבאות:

 - ודאו שהצג (ים) החיצוני (ים) מחוברים היטב למחברי יציאת הווידאו בתחנת העגינה.
 - בדקו את הגדרת הרזולוציה של מסך המחשב הנייד וודאו שהרזולוציה נתמכת על-ידי תחנת העגינה.
 - הקפידו לא לבחור באפשרות **מיטוב עבור וידאו** במערכת ההפעלה Windows Vista או Windows 7. אם תבחרו באפשרות זו, ייתכן שתוצג תמונה כפולה במצב מסך מלא כאשר תלחצו באמצעות לחצן העכבר הימני על המסך, כדי לפתוח את תפריטי ההגדרות.

5. צבעי התמונה בצג(ים) החיצוני(ים) משובשים.

כדי לפתור את הבעיה, בצעו את הפעולות שלהלן:

- a. ודאו שהצג(ים) החיצוני(ים) מחוברים היטב למחברי יציאת הווידאו בתחנת העגינה.
 - b. בדקו את הגדרת הרזולוציה של מסך המחשב וודאו שהרזולוציה נתמכת על-ידי תחנת העגינה.
6. ניתן להציג במחשב סרטוני מדיית הבזק (Flash). עם זאת, כאשר אתם גוררים את החלון לצג(ים) החיצוני(ים) ומגדילים אותו, הסרט נעצר. כדי לפתור את הבעיה, עדכנו את נגן מדיית הבזק Adobe Flash Player לגרסה האחרונה.

שמע

לא ניתן לשמוע דבר ברמקולים של המחשב הנייד או שלא ניתן להשתמש במחברי השמע במחשב הנייד.

כברירת מחדל, מחשבי ThinkPad ומחשבים ניידים אחרים מתוצרת Lenovo® עושים שימוש בשקע משולב לאוזניות ומיקרופון, ומשביתים את מחברי השמע המובנים כאשר הם מחוברים לתחנת עגינה.

כדי להפעיל את מחברי השמע המובנים במחשב הנייד, בהתאם למערכת ההפעלה שבה אתם משתמשים, בצעו את אחת מהפעולות הבאות:

עבור מערכת ההפעלה Windows XP:

1. לחצו באמצעות לחצן העכבר הימני על סמל עוצמת הקול באזור ההודעות של Windows.
2. בחרו באפשרות התאם מאפייני שמע והחלון "מאפיינים של התקני קול ושמע" יוצג.
3. לחצו על הלשונית שמע
4. בחרו התקן שמע מובנה מהרשימה השמעת קול, ובחרו התקן שמע מובנה נוסף מהרשימה הקלטת קול.

עבור מערכות ההפעלה Windows Vista או Windows 7:

1. לחצו באמצעות לחצן העכבר הימני על סמל עוצמת הקול באזור ההודעות של Windows.
2. בחרו באפשרות צלילים והחלון "צליל" יוצג.
3. לחצו על הלשונית השמעה כדי לבחור התקן שמע מובנה, ולחצו על הלשונית הקלטה כדי לבחור התקן שמע מובנה.

הערות:

1. כדי להחיל את ההגדרות החדשות, הפעילו מחדש את היישומים שמשתמשים בהתקני השמע.
2. ההגדרות ששיניתם יישמרו עד שתבצעו בהן שינויים פעם נוספת.

נספח A. שירות ותמיכה

במידע שלהלן מתוארת התמיכה הטכנית הזמינה עבור המוצר שלכם, במהלך תקופת האחריות או במשך חיי המוצר. עיינו באחריות המוגבלת של Lenovo לקבלת הסבר מלא אודות תנאי האחריות של Lenovo.

תמיכה טכנית מקוונת

תמיכה טכנית מקוונת זמינה במשך חיי המוצר בכתובת:
<http://www.lenovo.com/support>

סיוע בהחלפת המוצר או החלפה של רכיבים פגומים זמינים גם במהלך תקופת האחריות. בנוסף לכך, אם התוספת מותקנת במחשב של Lenovo, ייתכן שתהיו זכאים לשירות במיקום שלכם. נציגי התמיכה הטכנית של Lenovo יכול לסייע לכם בקבלת החלופה הטובה ביותר.

תמיכה טכנית בטלפון

תמיכה עבור התקנה ותצורה באמצעות מרכז התמיכה בלקוחות תהיה זמינה עד 90 ימים לאחר הפסקת השיווק של התוספת. לאחר תקופה זו, התמיכה מבוטלת או הופכת לזמינה בתשלום לפי שיקול דעתה של Lenovo. כמו-כן, תמיכה נוספת זמינה בתשלום סמלי.

לפני שתפנו לנציגי התמיכה הטכנית של Lenovo, על המידע שלהלן להיות זמין: שם ומספר התוספת, הוכחת רכישה, יצרן, דגם, מספר סידורי ומדריך של המחשב, תמלול מדויק של הודעות שגיאה, תיאור הבעיה ומידע התצורה של החומרה והתוכנה של המערכת.

ייתכן שנציגי התמיכה הטכנית ירצה לפתור יחד אתכם את הבעיה כשאתם נמצאים ליד המחשב במהלך השיחה.

מספרי הטלפון כפופים לשינויים ללא הודעה מראש. רשימת הטלפונים העדכנית ביותר של מרכזי התמיכה של Lenovo זמינה תמיד בכתובת <http://www.lenovo.com/support/phone>. אם מספר הטלפון עבור המדינה או האזור שלכם אינו מופיע, פנו למשווק או לנציגי שיווק של Lenovo.

נספח B. אחריות מוגבלת של Lenovo

L505-0010-02 08/2011

הצהרת אחריות מוגבלת זו של Lenovo מכילה את החלקים הבאים:

חלק 1 - תנאים כלליים

חלק 2 - תנאים ייחודיים לכל מדינה

חלק 3 - מידע על שירות האחריות

התנאים המופיעים בחלק 2 מחליפים או משנים את התנאים שבחלק 1 כמצוין עבור מדינה מסוימת.

חלק 1 – תנאים כלליים

אחריות מוגבלת זו של Lenovo חלה רק על מוצרי החומרה של Lenovo שרכשתם לשימושכם הפרטי ולא למכירה חוזרת. אחריות מוגבלת זו של Lenovo זמינה בשפות אחרות בכתובת www.lenovo.com/warranty.

נושאים שהאחריות חלה עליהם

Lenovo מבטיחה שכל מוצרי החומרה שאתם רוכשים אינם פגומים בכל הנוגע לחומרים ולאופן הביצוע בשימוש רגיל בתקופת האחריות. תקופת האחריות למוצר מתחילה בתאריך הרכישה המקורי כמופיע בקבלת הקניה או בחשבונית שלך, או אחרת כמפורסם על ידי Lenovo. תקופת האחריות וסוג שירות האחריות שחלים על המוצר שברשותך מפורטים בהמשך ב"חלק 3 - מידע על השירות הניתן במסגרת האחריות". אחריות זו חלה רק על מוצרים בארץ או באזור הרכישה.

אחריות זו היא האחריות היחידה שלך ומחליפה כל אחריות או תנאים אחרים, במפורש או מכללא, כולל וללא הגבלה, אחריות או תנאים מכללא הנוגעים לסחירות או להתאמה למטרה מסוימת. כיוון שמדינות או תחומי שיפוט מסוימים אינם מתירים הוצאה מן הכלל של אחריות מפורשת או אחריות מכללא, ייתכן שההוצאה מן הכלל זלעיל אינה חלה עליך. במקרה כזה, אחריות כזו תהיה תקפה רק במידה ולתקופה הנדרשת בחוק והינה מוגבלת למשך תקופת האחריות. כיוון שמדינות או תחומי שיפוט מסוימים אינם מתירים הגבלות על משך הזמן שבו חלה אחריות, ייתכן שההגבלה שלעיל על משך האחריות לא תחול עליך.

איך לקבל שירות אחריות

אם במהלך תקופת האחריות המוצר אינו פועל כמובטח, תוכל לקבל שירות אחריות על-ידי פניה אל Lenovo או אל ספק שירות מורשה של Lenovo. רשימה של ספקי שירות מורשים ומספרי הטלפון שלהם זמינה בכתובת: www.lenovo.com/support/phone.

ייתכן ששירות האחריות לא יהיה זמין בכל המיקומים וייתכן שישתנה מיקום למיקום. החיובים עשויים לחול מחוץ לאזור השירות הרגיל של ספק השירות. פנה לספק שירות מקומי לקבלת מידע ספציפי למיקומך.

אחריות הלקוח לשירות אחריות

- על מנת לקבל שירות אחריות, חובה עליך לנקוט בצעדים הבאים:
- לפעול בהתאם לנוהלי בקשת שירות שסיפק ספק השירות;
 - לגבות או לאבטח את כל התוכניות והנתונים שהמחשב מכיל;
 - למסור לספק השירות את כל המפתחות והסיסמאות של המערכת;
 - להעניק לספק השירות גישה חופשית נאותה ובטוחה למתקנים שלך כדי לבצע את השירות;
 - להסיר כל נתון, כולל מידע סודי, קנייני או אישי, מהמוצר או, באם אין ביכולתך להסיר מידע זה, לשנות את המידע כך שצד אחר לא יוכל לגשת אליו או כך שלא ייחשב כמידע אישי כהגדרתו בחוקים התקפים. ספק השירות אינו נושא באחריות בגין אובדן או מסירה של כל נתון שהוא, לרבות מידע סודי, קנייני או אישי שנמצא במוצר שהוחזר או שניתנה אליו גישה לצורך מתן שירות אחריות;
 - להסיר את כל המאפיניים, החלקים, האפציות, השינויים והאביזרים הנלווים שהאחריות אינה חלה עליהם;
 - לוודא שלא חלות על המוצר או החלק חובות והגבלות חוקיות המונעות את החלפתו;
 - באם אינך הבעלים של המוצר או החלק, לקבל אישור מהבעלים לכך שספק השירות יעניק שירות במסגרת האחריות.

מה יעשה ספק השירות שלך כדי לטפל בבעיות

בעת פנייה לספק שירות, עליך לפעול לפי נוהלי אבחון בעיות ופתרון המפורטים כאן.

ספק השירות ינסה לאבחן ולפתור את הבעיה בטלפון, בדוא"ל, או באמצעות סיוע מרחוק. ייתכן שספק השירות יפנה אותך להוריד ולהתקין עדכוני תוכנה ייעודיים.

ניתן לפתור בעיות מסוימות באמצעות יחידת החלפה שתתקין בעצמך, שנקראת "יחידה להחלפה עצמית" או "CRU". אם תרצה להשתמש ביחידה זו, ספק השירות ישלח אליך את ה-CRU להתקנה.

אם לא ניתן לפתור את הבעיה באמצעות הטלפון, באמצעות יישום עדכוני תוכנה או באמצעות התקנת CRU, ספק השירות ידאג למתן שירות לפי סוג שירות האחריות המצוין עבור המוצר תחת הסעיף "חלק 3 - מידע על שירות האחריות" שבהמשך.

אם ספק השירות קובע שאין ביכולתו לתקן את המוצר, ספק השירות יחליף אותו במוצר שווה ערך לפחות מבחינה תפקודית.

אם ספק השירות קובע שאין ביכולתו לתקן או להחליף את המוצר, הפתרון היחיד שלך במסגרת אחריות מוגבלת זו הוא להחזיר את המוצר למקום שבו רכשת אותו או ל-Lenovo ולקבל החזר כספי בערך עלות הרכישה.

החלפת מוצרים או חלקים

במקרה ששירות האחריות כרוך בהחלפה של המוצר או של חלק ממנו, הפריט שאותו ספק השירות יחליף הופך להיות רכוש Lenovo והפריט החלופי הופך להיות רכושך. ניתן להחליף רק מוצרים וחלקים של Lenovo שלא שוננו. המוצר החלופי המסופק על-ידי Lenovo אינו חייב להיות חדש, אולם הוא יהיה במצב עבודה תקין ושווה ערך לפחות מבחינה תפקודית למוצר או לחלק המקוריים. תקופת האחריות שנותרת עבור המוצר המקורי תחול על המוצר או החלק המחליף.

שימוש פרטי קשר אישיים

אם אתה מקבל שירות תחת אחריות זו, אתה מסמיך את Lenovo לאחסן, להשתמש ולעבד מידע אודות שירות האחריות ואודות פרטי הקשר האישיים שלך, לרבות שם, מספרי טלפון, כתובת וכתובת דואר אלקטרוני. Lenovo עשויה להשתמש במידע זה לביצוע שירות במסגרת אחריות זו. ייתכן שנפנה אליך כדי לבדוק את רמת שביעות הרצון שלך בנוגע לשירות האחריות שלנו או כדי להודיע לך אודות החזרת של מוצרים או אודות נושאי בטיחות. להשגת מטרות אלה, אתה מסמיך את Lenovo להעביר את המידע שלך לארץ שבה אנו פועלים ולספק את המידע לישויות הפועלות בשמנו. כמו כן, ייתכן שנחשוף את המידע אם נתבקש לכך בידי הרשויות על-פי חוק. מדיניות הפרטיות של Lenovo נמצאת בכתובת: www.lenovo.com/.

נושאים שהאחריות אינה חלה עליהם

- אחריות זו אינה מכסה את הנושאים שלהלן:
- פעולה רציפה או נקייה משגיאות של המחשב;
 - אובדן או נזק לנתונים שלך על ידי מוצר;
 - תוכנות כלשהן, בין אם סופקו עם המחשב, ובין אם הותקנו במועד מאוחר יותר;
 - תקלה או נזק כתוצאה משימוש לא נאות, ניצול, תאונה, ביצוע שינויים, סביבה פיזית או סביבת הפעלה לא מתאימות, אסונות טבע, נחשולי מתח, תחזוקה לא נאותה, או שימוש שלא על פי מסמכי פרטי המוצר;
 - נזק שנגרם על-ידי ספק שירות שאינו מורשה;
 - כשל או נזק שנגרמו על ידי מוצרים שאינם של Lenovo, לרבות מוצרים שאותם Lenovo עשויה לספק או לשלב במחשב של Lenovo, לפי בקשתך;
 - כל תמיכה טכנית או תמיכה אחרת, כגון מענה לשאלות מסוג "כיצד לבצע" ולשאלות בקשר להגדרה ולהתקנה של המחשב;
 - מוצרים או חלקים שתווית הזיהוי שלהם שונתה או הוסרה.

הגבלת החבות

Lenovo תהיה אחראית לאובדן המוצר או לנזק שיגרם למוצר, רק כאשר הוא נמצא בחזקתו של ספק השירות או בעת משלו, במקרים שבהם ספק השירות אחראי למשלוח.

אין Lenovo או ספק השירות אחראים לאובדן או להסגרת כל נתון שהוא, לרבות מידע סודי, קנייני או אישי שנמצא במוצר.

לא Lenovo, ולא סניפיה, ספקיה, מפיציה וספקי השירות שלה, לא יהיו אחראים, תחת שום נסיבות כלשהן, ולמרות כשלון מטרה חיונית של כל סעד שהוא המפורט כאן, לכל דבר מהדברים הבאים, אפילו אם ידעו על האפשרות לכך, וללא קשר להאם התביעה מבוססת על חוזה, אחריות, הזנחה, אחריות מלאה או תיאוריה משפטית אחרת: (1) טענות צד שלישי כנגדך לנזקים; (2) אובדן, נזק או מסירה של נתונים שלך; (3) נזקים מיוחדים, נלווים, ברי-ענישה, עקיפים או תוצאתיים, כולל אך לא מוגבל לאובדן רווחים, הכנסה עסקית, רצון טוב או הסכנות צפויים. בכל מקרה לא תעבור סך האחריות של Lenovo, סניפיה, ספקיה, מפיציה וספקי השירות שלה בגין נזקים מכל סיבה שהיא את סך הנזקים הישירים בפועל, ולא תעבור את הסכום ששולם עבור המוצר.

ההגבלות שלעיל לא חלות על פיצוי בגין נזקי גוף (כולל מוות) ונזק לרכוש מוחשי ולרכוש מוחשי אישי אשר לגביהם Lenovo נושאת באחריות על-פי חוק. מדינות או תחומי שיפוט מסוימים אינם מתירים הגבלה או הוצאה מן הכלל של נזק נלווה או תוצאתי, ולכן ייתכן שהגבלה או הוצאה מן הכלל דלעיל אינה חלה עליכם.

זכויות נוספות שלך

אחריות זו מעניקה לך זכויות חוקיות מסוימות. ייתכן כי יהיו לך זכויות נוספות על פי החוקים התקפים במדינתך או בתחום השיפוט שלך. ייתכן שיהיו ברשותך גם זכויות אחרות בהתאם להסכם בכתב עם Lenovo. כל הכתוב באחריות זו אינו משפיע על זכויות שמעוגנות בחוק, לרבות זכויות צרכנים תחת חוקים או תקנות המסדירים מכירת טובין לצרכנים שאינה ניתנת לביטול או להגבלה בחוזה.

חלק 2 – תנאים ייחודיים לכל מדינה

אוסטרליה

"Lenovo" משמעו Lenovo (אוסטרליה וניו-זילנד) Pty בע"מ מספר חברה 70 112 394 411. כתובת: Level 10, North Tower, 1-5 Railway Street, Chatswood, NSW, 2067. טלפון: +61 2 8003 8200. דואר אלקטרוני: lensityd_au@lenovo.com

המפורט להלן מחליף את הקטע הזה בחלק 1:

נושאים שהאחריות חלה עליהם:

Lenovo מבטיחה שכל מוצרי החומרה שאתה רוכש אינם פגומים בכל הנוגע לחומרים ולאופן הביצוע בשימוש רגיל ובתנאים רגילים במהלך תקופת האחריות. אם המוצר נכשל עקב פגם חבוי במהלך תקופת האחריות, Lenovo תספק לך סעד במסגרת אחריות מוגבלת זו. תקופת האחריות למוצר מתחילה בתאריך הרכישה המקורי והיא מצוינת בקבלת הקניה או בחשבונות, אלא אם Lenovo מפרסמת הודעה אחרת בכתב. תקופת האחריות וסוג שירות האחריות שחלים על המוצר שברשותכם מפורטים בהמשך בחלק 3 - מידע על שירות האחריות.

ההטבות הניתנות במסגרת אחריות זו הינן בנוסף ולסעדים שלהם אתם זכאים על פי חוק, כולל אלו האמורים בחוק הצרכן האוסטרלי.

המפורט להלן מחליף את הקטע הזה בחלק 1:

החלפת מוצרים או חלקים:

במקרה ששירות האחריות כרוך בהחלפה של המוצר או של חלק ממנו, הפריט שאותו ספק השירות יחליף הופך להיות רכוש Lenovo והפריט החלופי הופך להיות רכושך. ניתן להחליף רק מוצרים וחלקים של Lenovo שלא שוננו. המוצר החלופי המסופק על-ידי Lenovo אינו חייב להיות חדש, אולם הוא יהיה במצב עבודה תקין ושווה ערך לפחות מבחינה תפקודית למוצר או לחלק המקוריים. תקופת האחריות שנותרה עבור המוצר המקורי תחול על המוצר או החלק המחליף. מוצרים וחלקים המובאים לתיקון עשויים להיות מוחלפים על ידי מוצרים או חלקים משופצים מאותו הסוג במקום להיות מתוקנים. ניתן להשתמש בחלקים משופצים לתיקון המוצר; ותיקון המוצר עשוי להוביל לאובדן נתונים, אם המוצר יכול לשמור נתונים המיוצרים על ידי לקוח.

המפורט להלן מצטרף לקטע הזה בחלק 1:

שימוש בפרטי קשר אישיים:

Lenovo לא תוכל לספק את השירות שלנו במסגרת אחריות זו במידה ותסרב לספק את המידע שלך או במידה ואינך רוצה שנעביר את המידע שלך לסוכן או לקבלן שלנו. יש לך זכות לגשת לפרטי הקשר האישיים שלך ולבקש תיקון של טעויות בהם על פי חוק הפרטיות מ-1988 על ידי יצירת קשר עם Lenovo.

המפורט להלן מחליף את הקטע הזה בחלק 1:

הגבלת התבות:

Lenovo תהיה אחראית לאובדן המוצר או לנזק שיגרם למוצר, רק כאשר הוא נמצא בחזקתו של ספק השירות או בעת משלוח, במקרים שבהם ספק השירות אחראי למשלוח.

אין Lenovo או ספק השירות אחראים לאובדן או להסגרת כל נתון שהוא, לרבות מידע סודי, קנייני או אישי שנמצא במוצר.

ככל שמתיר החוק, לא Lenovo, ולא סניפיה, ספקיה, מפיצה וספקי השירות שלה, לא יהיו אחראים, תחת שום נסיבות כלשהן, ולמרות כשלון מטרה חיונית של כל סעד שהוא המפורט כאן, לכל דבר מהדברים הבאים, אפילו אם ידעו על האפשרות לכך, וללא קשר לאם התביעה מבוססת על חוזה, אחריות, הזנחה, אחריות מלאה או כל תיאוריה משפטית אחרת: (1) טענות צד שלישי כנגדך לנזקים; (2) אובדן, נזק או מסירה של נתונים שלך; (3) נזקים מיוחדים, נלווים, עונשיים, אגביים או תוצאתיים, כולל אך לא מוגבל לאובדן רווחים, הכנסה עסקית, רצון טוב או הסכנות צפויים. בכל מקרה לא תעבור סך האחריות של Lenovo, סניפיה, ספקיה, מפיצה וספקי השירות שלה בגין נזקים מכל סיבה שהיא את סך הנזקים הישירים בפועל, ולא תעבור את הסכום ששולם עבור המוצר.

ההגבלות שלעיל לא חלות על פיצוי בגין נזקי גוף (כולל מוות) ונזק לרכוש מוחשי ולרכוש מוחשי אישי אשר לגביהם Lenovo נושאת באחריות על-פי חוק.

המפורט להלן מחליף את הקטע הזה בחלק 1:

זכויות נוספות שלך:

אחריות זו מעניקה לך זכויות חוקיות מסוימות. יש לך זכויות אחרות על פי חוק, כולל תחת חוק הצרכן האוסטרלי. אין בתנאים המופיעים בכתב אחריות זה כדי לפגוע בזכויות על-פי חוק, כולל זכויות אשר אינן ניתנות לביטול או להגבלה באמצעות חוזה.

לדוגמה, המוצרים שלנו נמכרים עם אחריות שאינה יכולה להישלל תחת חוק הצרכן האוסטרלי. אתה זכאי להחלפה או להחזר כספי במקרה של כשל מרכזי ולפיצוי לכל אובדן או נזק הצפויים באופן סביר. כמו כן הנך זכאי לתיקון או החלפת מוצרים אם המוצרים אינם באיכות קבילה והכשל אינו מצטבר לכדי כשל מרכזי.

ניו זילנד

המפורט להלן מצטרף לקטע הזהה בחלק 1:

שימוש במידע אישי:

Lenovo לא תוכל לספק את השירות שלנו במסגרת אחריות זו במידה ותסרב לספק את המידע שלך או במידה ואינך רוצה שנעביר את המידע שלך לסוכן או לקבלן שלנו. יש לך זכות לגשת לפרטי הקשר האישיים שלך ולבקש תיקון של טעויות בהם על פי חוק הפרטיות משנת 1993, על ידי יצירת קשר עם Lenovo (אוסטרליה וניו-זילנד) Pty בע"מ מספר הברה 70 112 394 411. כתובת: Level 10, North Tower, 1-5 Railway Street, Chatswood, NSW, 2067. טלפון: 61 2 8200 8003. דואר אלקטרוני: lenosyd_au@lenovo.com

בנגלדש, קמבודיה, הודו, אינדונזיה, גפאל, פיליפינים, וייטנאם, וסרי לנקה

המפורט להלן מצטרף לחלק 1:

פתרון מחלוקת

מחלוקות הנובעות מכתב אחריות זה או הקשורות אליו יישבו סופית באמצעות בוררות שתקיים בסינגפור. אחריות זו תנוהל, תפורש, ותיושם בהתאם לחוקי סינגפור, ללא התייחסות להתנגשות חוקים. אם רכשתם את המחשב בהודו, מחלוקות הנובעות מכתב אחריות זה או הקשורות אליו יישבו סופית באמצעות בוררות שתקיים בבנגלור שבהודו. בוררות בסינגפור תקיים בהתאם לכללי הבוררות של מרכז הבוררות הבינלאומי של סינגפור ("כללי SIAC") התקפים באותה עת. בוררות בהודו ותקיים בהתאם לחוקי הודו התקפים באותה עת. פסיקת הבוררות תהיה סופית ומחייבת את הצדדים ללא אפשרות ערעור. פסיקת הבוררות תהיה בכתב ותפרט את ממצאי העובדות ואת מסקנות החוק. כל הליכי הבוררות, כולל כל המסמכים שיוצגו בהליכים אלה, יתנהלו בשפה האנגלית. גרסת השפה האנגלית של כתב אחריות זה גוברת על גרסת כל שפה אחרת בהליכים אלו.

האזור הכלכלי האירופי (EEA)

המפורט להלן מצטרף לחלק 1:

צרכנים ב-EEA יכולים לפנות ל-Lenovo בכתובת הבאה: EMEA Service Organisation, Lenovo (International) B.V., Floor 2, Einsteinova 21, Bratislava, Slovakia, 01 851. את השירות החל לפי אחריות זו עבור מוצרי החומרה של Lenovo שנרכשו במדינות EEA, ניתן לקבל בכל מדינת EEA שבה Lenovo הכריזה על המוצר והפכה אותו לזמין.

רוסיה

המפורט להלן מצטרף לחלק 1:

משך השירות של מוצר

משך השירות של המוצר הינו ארבע (4) שנים מתאריך הרכישה המקורי.

חלק 3 – מידע על שירות האחריות

סוג מוצר	מדינת או אזור הרכישה	תקופת אחריות	סוג שירות אחריות
ThinkPad USB 3.0 Dock	ברהבי העולם	שנה 1	4,1

במקרה הצורך, ספק השירות יספק שירות תיקון או החלפה בהתאם לסוג שירות האחריות שצוין עבור המחשב שלכם והשירות הזמין. זמן מתן השירות יהיה תלוי במועד הפנייה, זמינות החלקים וגורמים אחרים.

סוגים של שירות אחריות

1. שירות יחידות להחלפה עצמית ("CRU")

במסגרת שירות CRU, ספק השירות ישלח אליך יחידות להחלפה עצמית, כדי שתתקין אותן בעצמך. מידע והוראות החלפה עבור יחידות להחלפה עצמית מסופקים עם המוצר, והם זמינים לפי בקשתך מ-Lenovo בכל עת. יחידות להחלפה עצמית שהינן קלות להתקנה נקראות "CRUs בשירות עצמי". CRUs אחרים, תוכלו אופציונלית הינן יחידות להחלפה עצמית שעשויות לדרוש מיומנות טכנית וכלים מסוימים. התקנה של יחידות להחלפה עצמית בשירות עצמי הינה באחריותכם. תוכלו לבקש מספק השירות להתקין יחידות להחלפה עצמית בשירות אופציונלי, בהתאם לאחד מסוגי שירות האחריות האחרים שצוינו עבור המוצר שלכם. ייתכן כי תינתן

אפשרות לרכישה של שירות אופציונלי מספק שירות או מ-Lenovo, במסגרתו CRUs בשירות עצמי יותקנו עבורך. תוכלו למצוא רשימה של CRUs ואת הכינוי שלהן בפרסום שנשלח יחד עם המוצר שברשותכם או בכתובת: www.lenovo.com/CRUs. הדרישה להחזרה של CRU פגומה, במידה ותימצא כזו, תצוין בהוראות המצורפות ליחידת ה-CRU החלופית. כאשר יש להחזיר יחידות פגומות: (1) הוראות להחזרה, תווית משלוח חוזר ששולם מראש ואריזה יצורפו ל-CRU החלופית. (2) ייתכן שתחויבו עבור ה-CRU החלופית אם ספק השירות לא יקבל מכם את היחידה הפגומה בתוך שלושים (30) יום מתאריך קבלת היחידה החלופית לידכם.

2. שירות באתר הלקוח

במסגרת שירות באתר הלקוח, ספק השירות יתקן או יחליף את המוצר במקום שבו תבחר. עליך לספק שטח עבודה מתאים שיאפשר פירוק והרכבה מחדש של המוצר. ייתכן שיהיה צורך להשלים כמה תיקונים במרכז תיקונים. במקרה זה, ספק השירות יישלח את המוצר למרכז התיקונים על חשבונך.

3. שירות שליחות או מרכז שירות

במסגרת שירות שליחות או מרכז שירות, המוצר שלך יתוקן או יוחלף במרכז שירות ייעודי, כאשר ספק השירות ידאג לכיסוי עלות המשלוח. הנך אחראי לניתוק המוצר ולאריזתו בחומרי אריזה שיסופקו לך לצורך החזרת המוצר שלך למרכז שירות ייעודי. שליח יאסוף את המחשב ויעביר אותו למרכז השירות הייעודי. מרכז השירות יישלח את המוצר בחזרה אליך על חשבונך.

4. שירות הבאה על ידי הלקוח

במסגרת שירות הבאה על ידי הלקוח, המוצר שלך יתוקן או יוחלף לאחר שתמסור אותו למרכז שירות ייעודי על חשבונך ובאחריותך. לאחר תיקון או החלפת המוצר, תוכל לבוא ולאסוף אותו. במידה ולא תאסוף את המוצר, ייתכן שספק השירות יסלק אותו לפי ראות עיניו, ללא אחריות כלפיך.

5. שירות מסירה-בדואר

במסגרת שירות מסירה בדואר, המוצר שלך יתוקן או יוחלף במרכז שירות ייעודי לאחר שתמסור אותו על חשבונך ובאחריותך. לאחר שהמוצר תוקן או הוחלף, Lenovo תחזיר לכם אותו על חשבונך ובאחריותה, אלא אם ציין ספק השירות אחרת.

6. שירות מסירה והחזרה בדואר על ידי הלקוח

במסגרת שירות מסירה והחזרה בדואר על ידי הלקוח, המוצר שלך יתוקן או יוחלף לאחר שתמסור אותו למרכז שירות ייעודי על חשבונך ובאחריותך. לאחר שהמוצר תוקן או הוחלף, תוכל לקבל אותו במשלוח חוזר על חשבונך ובאחריותך. במידה ולא תדאג למשלוח חוזר, ייתכן שספק השירות יסלק אותו לפי ראות עיניו, ללא אחריות כלפיך.

7. שירות החלפת המוצר

בסוג שירות זה, Lenovo תשלח מוצר חלופי למקום שבו אתם נמצאים. אתם אחראים להתקנת המוצר ולוודא שהמוצר פועל. המוצר החלופי הופך לרכושכם בתמורה למוצר הפגום, שהופך לרכושה של Lenovo. עליך לארוז את המוצר הפגום באריזה שבה נשלח המוצר החלופי ולהחזיר אותו ל-Lenovo. Lenovo תשלם עבור עלויות ההובלה לשני הכיוונים. אם לא תצליח להשתמש באריזה שבה התקבל המוצר החלופי, אתה עלול להיות אחראי לנזק שנגרם למוצר הפגום בעת המשלוח. ייתכן שתחויבו בעלות המוצר החלופי אם Lenovo לא תקבל את המוצר הפגום בתוך שלושים (30) ימים מהיום שבו קיבלתם את המוצר החלופי.

Suplemento de Garantía para México

Este Suplemento se considera parte integrante de la Garantía Limitada de Lenovo y será efectivo única y exclusivamente para los productos distribuidos y comercializados dentro del Territorio de los Estados Unidos Mexicanos. En caso de conflicto, se aplicarán los términos de este Suplemento.

Todos los programas de software precargados en el equipo sólo tendrán una garantía de treinta (30) días por defectos de instalación desde la fecha de compra. Lenovo no es responsable de la información incluida en dichos programas de software y/o cualquier programa de software adicional instalado por Usted o instalado después de la compra del producto.

Los servicios no cubiertos por la garantía se cargarán al usuario final, previa obtención de una autorización.

-En el caso de que se precise una reparación cubierta por la garantía, por favor, llame al Centro de soporte al cliente al 001-866-434 donde le dirigirán al Centro de servicio autorizado más cercano. Si no existiese ningún Centro de servicio autorizado en su ciudad, población o en un radio de 70 kilómetros de su ciudad o población, la garantía incluirá cualquier gasto de entrega razonable relacionado con el transporte del producto a su Centro de servicio autorizado más cercano. Por favor, llame al Centro de servicio autorizado más cercano para obtener las aprobaciones necesarias o la información relacionada con el envío del producto y la dirección de envío.

Para obtener una lista de los Centros de servicio autorizados, por favor, visite:

<http://www.lenovo.com/mx/es/servicios>

Importado por:
Lenovo México S. de R.L. de C.V.
Av. Santa Fe 505, Piso 15
Col. Cruz Manca
Cuajimalpa, D.F., México
C.P. 05349
Tel. (55) 5000 8500

נספח C. הודעות לגבי פליטה אלקטרונית

המידע שלהלן נוגע ל-ThinkPad USB 3.0 Dock.

הצהרת תאימות של הוועדה האמריקאית הפדרלית לתקשורת (FCC)

A341930 - ThinkPad USB 3.0 Dock

This equipment has been tested and found to comply with the limits for a Class B digital device, pursuant to Part 15 of the FCC Rules.

These limits are designed to provide reasonable protection against harmful interference in a residential installation. This equipment generates, uses, and can radiate radio frequency energy and, if not installed and used in accordance with the instructions, may cause harmful interference to radio communications. However, there is no guarantee that interference will not occur in a particular installation. If this equipment does cause harmful interference to radio or television reception, which can be determined by turning the equipment off and on, the user is encouraged to try to correct the interference by one or more of the following measures:

- Reorient or relocate the receiving antenna
- Increase the separation between the equipment and receiver
- Connect the equipment into an outlet on a circuit different from that to which the receiver is connected
- Consult an authorized dealer or service representative for help

Lenovo is not responsible for any radio or television interference caused by using other than specified or recommended cables and connectors or by unauthorized changes or modifications to this equipment. Unauthorized changes or modifications could void the user's authority to operate the equipment.

This device complies with Part 15 of the FCC Rules. Operation is subject to the following two conditions: (1) this device may not cause harmful interference, and (2) this device must accept any interference received, including interference that may cause undesired operation.

:Responsible Party

Lenovo (United States) Incorporated
Think Place - Building One 1009
Morrisville, NC 27560
Phone Number: 919-294-5900



הצהרת תאימות לתקן התעשייה בקנדה בדבר פליטת לייזר Class B

.This Class B digital apparatus complies with Canadian ICES-003

Cet appareil numérique de la classe B est conforme à la norme NMB-003 du Canada.

האיחוד האירופי - תאימות להנחיית התאימות האלקטרוטכנית

This product is in conformity with the protection requirements of EU Council Directive 2004/108/EC on the approximation of the laws of the Member States relating to electromagnetic compatibility. Lenovo cannot accept responsibility for any failure to satisfy the protection requirements resulting from a non-recommended modification of the product, including the installation of option cards from other manufacturers.

This product has been tested and found to comply with the limits for Class B Information Technology Equipment according to European Standard EN 55022. The limits for Class B equipment were derived for typical residential environments to provide reasonable protection against interference with licensed communication devices.



הצהרת תאימות בנוגע ללייזר Class B - גרמניה

Deutschsprachiger EU Hinweis:

Hinweis für Geräte der Klasse B EU-Richtlinie zur Elektromagnetischen Verträglichkeit

Dieses Produkt entspricht den Schutzanforderungen der EU-Richtlinie 2004/108/EG (früher 89/336/EWG) zur Angleichung der Rechtsvorschriften über die elektromagnetische Verträglichkeit in den EU-Mitgliedsstaaten und hält die Grenzwerte der EN 55022 Klasse B ein.

Um dieses sicherzustellen, sind die Geräte wie in den Handbüchern beschrieben zu installieren und zu betreiben. Des Weiteren dürfen auch nur von der Lenovo empfohlene Kabel angeschlossen werden. Lenovo übernimmt keine Verantwortung für die Einhaltung der Schutzanforderungen, wenn das Produkt ohne Zustimmung der Lenovo verändert bzw. wenn Erweiterungskomponenten von Fremdherstellern ohne Empfehlung der Lenovo gesteckt/eingebaut werden.

Deutschland:

Einhaltung des Gesetzes über die elektromagnetische Verträglichkeit von Betriebsmitteln

Dieses Produkt entspricht dem „Gesetz über die elektromagnetische Verträglichkeit von Betriebsmitteln“ EMVG (früher „Gesetz über die elektromagnetische Verträglichkeit von Geräten“). Dies ist die Umsetzung der EU-Richtlinie 2004/108/EG (früher 89/336/EWG) in der Bundesrepublik Deutschland.

Zulassungsbescheinigung laut dem Deutschen Gesetz über die elektromagnetische Verträglichkeit von Betriebsmitteln, EMVG /vom 20. Juli 2007 (früher Gesetz über die elektromagnetische Verträglichkeit von Geräten), bzw. der EMV EG Richtlinie 2004 EC (früher 89/336/EWG), für Geräte der Klasse B./108

Dieses Gerät ist berechtigt, in Übereinstimmung mit dem Deutschen EMVG das EG-Konformitätszeichen - CE - zu führen.
-Verantwortlich für die Konformitätserklärung nach Paragraph 5 des EMVG ist die Lenovo (Deutschland) GmbH, Gropiusplatz 10, D 70563 Stuttgart.

Informationen in Hinsicht EMVG Paragraf 4 Abs. (1) 4:

Das Gerät erfüllt die Schutzanforderungen nach EN 55024 und EN 55022 Klasse B.

הצהרת תאימות בנוגע ללייזר Class B - קוריאה

B급 기기 (가정용 방송통신기자재)
이 기기는 가정용(B급) 전자파적합기기로서 주로 가정에서 사용하는 것을 목적으로 하며, 모든 지역에서 사용할 수 있습니다

הצהרת תאימות בנוגע ללייזר Class B - יפן

この装置は、クラスB情報技術装置です。この装置は、家庭環境で使用することを目的としていますが、この装置がラジオやテレビジョン受信機に近接して使用されると、受信障害を引き起こすことがあります。
取扱説明書に従って正しい取り扱いをして下さい。 VCCI-B

הצהרת תאימות יפנית למוצרים המתחברים לזרם של עד 20 אמפר לפאזה
日本の定格電流が 20A/相 以下の機器に対する高調波電流規制
高調波電流規格 JIS C 61000-3-2 適合品

מידע שירות מוצר של Lenovo עבור טאיוואן

台灣 Lenovo 產品服務資訊如下：
荷蘭商聯想股份有限公司台灣分公司
台北市信義區信義路五段七號十九樓之一
服務電話：0800-000-702

נספח D. הודעות

ייתכן ש-Lenovo אינה משווקת את המוצרים, השירותים או המאפיינים המוזכרים במסמך זה בכל המדינות. פנו אל נציג Lenovo המקומי לקבלת מידע אודות המוצרים והשירותים הזמינים כעת באזורכם. כל הפניה אל מוצר, תוכנית או שירות של Lenovo, אינה מרמזת או מהווה הצהרה שיש לעשות שימוש במוצר, תוכנית או שירות של Lenovo אלו בלבד. במקומם, ניתן להשתמש בכל מוצר, תוכנה או שירות בעלי תפקודיות שוות ערך, שאינם מפרים את זכויות הקניין הרוחני של Lenovo. עם זאת, באחריות המשתמש להעריך ולאמת את הפעולה של כל מוצר, תוכנית או שירות אחרים.

Lenovo עשויה להחזיק בפטנטים או בבקשות לפטנטים המכסים נושאים שמתוארים במסמך זה. קבלת מסמך זה אינה מקנה רשיון לפטנטים אלו. תוכלו לשלוח בקשות לרשיון, בכתב, אל:

Lenovo (United States), Inc.
1009 Think Place - Building One
Morrisville, NC 27560
U.S.A.
Attention: Lenovo Director of Licensing

LENOVO מספקת פרסום זה "כמות שהוא" ללא אחריות כלשהי, מפורשת או מכללא, ובכלל זה, ומבלי לפגוע בכלליות האמור לעיל, אחריות מכללא בנוגע לאי-הפרה, לסחירות או להתאמה למטרה מסוימת. תחומי שיפוט מסוימים אינם מתירים ויתור על אחריות מפורשת או אחריות מכללא בעסקאות מסוימות ולכן, ייתכן שהצהרה זו לא תחול עליכם.

מידע זה יכול לכלול אי דיוקים טכניים וטעויות טיפוגרפיות. המידע שלהלן מתעדכן מפעם לפעם. השינויים ישולבו במהדורות החדשות של פרסום זה. Lenovo עשויה לבצע שיפורים ו/או שינויים במוצר(ים) ו/או בתוכנית(ות) המתוארים במסמך זה בכל עת, ללא הודעה מראש.

סימנים מסחריים

המונחים שלהלן הם סימנים מסחריים של Lenovo בארצות הברית ו/או במדינות אחרות:

Lenovo
הלוגו של Lenovo
ThinkPad
ThinkVantage

Windows, Microsoft ו-Windows Vista הם סימנים מסחריים של קבוצת החברות של Microsoft.

Intel הוא סימן מסחרי של Intel Corporation בארצות הברית ו/או במדינות אחרות.

שמות חברות, מוצרים או שירותים נוספים עשויים להיות סימנים מסחריים או סימני שירות של גורמים אחרים.

מידע אודות מיחזור

Lenovo מעודדת משתמשים בצידוד טכנולוגיית המידע (IT) למחזור באופן אחראי את הציוד כאשר אין בו עוד צורך. Lenovo מציעה מגוון של תוכניות ושירותים כדי לסייע לבעלי הציוד במחזור מוצרי IT. לקבלת מידע בנושא מיחזור מוצרי Lenovo, בקרו בכתובת: <http://www.lenovo.com/recycling>

לקבלת מידע בנושא מיחזור וסילוק מוצרים עבור יפן, בקרו בכתובת: <http://www.lenovo.com/recycling/japan>

מידע אודות מיחזור בברזיל

Declarações de Reciclagem no Brasil
Descarte de um Produto Lenovo Fora de Uso

Equipamentos elétricos e eletrônicos não devem ser descartados em lixo comum, mas enviados à pontos de coleta, autorizados pelo fabricante do produto para que sejam encaminhados e processados por empresas especializadas no manuseio de resíduos industriais, devidamente certificadas pelos órgãos ambientais, de acordo com a legislação local

A Lenovo possui um canal específico para auxiliá-lo no descarte desses produtos. Caso você possua um produto Lenovo em situação de descarte, ligue para o nosso SAC ou encaminhe um e-mail para: reciclar@lenovo.com, informando o modelo, número de série e cidade, a fim de enviarmos as instruções para o correto descarte do seu produto Lenovo

נספח E. ההנחיה להגבלת חומרים מסוכנים (RoHS)

RoHS של סין

המידע בטבלה שלהלן ניתן להחלה על מוצרים שיוצרו בתאריך 1 במרץ, 2007 או מאוחר יותר למכירה ברפובליקה העממית של סין.

Lenovo 电脑选件	有毒有害物质或元素					
	铅 (Pb)	汞 (Hg)	镉 (Cd)	六价铬 (Cr(VI))	多溴联苯 (PBB)	多溴二苯醚 (PBDE)
扩展坞	X	O	O	O	O	O

O: 表示该有毒有害物质在该部件所有均质材料中的含量均在SJ/T 11363-2006标准规定的限量要求以下。
X: 表示该有毒有害物质至少在该部件的某一均质材料中的含量超出SJ/T 11363-2006标准规定的限量要求。
对于销往欧盟的产品, 标有“X”的项目均符合欧盟指令2002/95/EC 豁免条款。

 在中华人民共和国境内销售的电子信息产品上将印有“环保使用期”(EPUP)符号。圆圈中的数字代表产品的正常环保使用年限。

הצהרת תאימות טורקית

The Lenovo product meets the requirements of the Republic of Turkey Directive on the Restriction of the Use of Certain Hazardous Substances in Electrical and Electronic Equipment (EEE).

Türkiye EEE Yönetmeliğine Uygunluk Beyanı

Bu Lenovo ürünü, T.C. Çevre ve Orman Bakanlığı'nun "Elektrik ve Elektronik Eşyalarda Bazı Zararlı Maddelerin Kullanımının Sınırlanırılmasına Dair Yönetmelik (EEE)" direktiflerine uygundur.

EEE Yönetmeliğine Uygundur.

ההנחיה להגבלת חומרים מסוכנים (RoHS) של אוקראינה

Цим підтверджуємо, що продукція Леново відповідає вимогам нормативних актів України, які обмежують вміст небезпечних речовин

lenovo[®]