

lenovo

Guida per l'utente

ThinkPad USB 3.0 Dock

 <http://www.lenovo.com/safety>

Nota: Prima dell'installazione del prodotto, accertarsi di leggere le informazioni sulla garanzia in Appendice B “Garanzia limitata Lenovo” a pagina 23.

Prima edizione (maggio 2012)

© Copyright Lenovo 2012.

NOTA SUI DIRITTI LIMITATI: se i dati o il software sono distribuiti in base alle disposizioni che regolano il contratto “GSA” (General Services Administration), l'uso, la riproduzione o la divulgazione si basa su limitazioni previste dal contratto n. GS-35F-05925.

Contenuto

Capitolo 1. Informazioni su ThinkPad

USB 3.0 Dock	1
Descrizione del prodotto	1
Posizione dei controlli	2
Requisiti di sistema	3

Capitolo 2. Installazione del dock 5

Collegamento del dock al computer notebook	5
Installazione del driver di periferica su sistemi operativi Windows	6
Disinstallazione del driver di periferica da sistemi operativi Windows	7

Capitolo 3. Utilizzo del dock 9

Utilizzo del connettore combinato per cuffia e microfono	9
Utilizzo del connettore Gigabit Ethernet	9
Utilizzo dei connettori USB	9
Utilizzo del connettore USB 3.0 con la funzione di carica della batteria	9
Utilizzo dei connettori di output video	10

Capitolo 4. Utilizzo del dock 11

Identificazione dei monitor	11
Informazioni sulle modalità di output video	11
Modalità estesa	11
Modalità mirroring	12
Modalità visualizzazione singola	12
Utilizzo del programma di utilità del dock	13
Ricerca degli aggiornamenti	13
Abilitazione manuale del connettore combinato per cuffia e microfono	13
Ottimizzazione della qualità di riproduzione video	14
Rotazione del display del monitor esterno	14
Impostazione della qualità del colore del monitor esterno	14
Impostazione della risoluzione del monitor esterno	15

Alternanza delle modalità di output video	15
Risoluzioni e frequenze di aggiornamento supportate	16

Capitolo 5. Risoluzione dei problemi 17

Appendice A. Assistenza e supporto 21

Supporto tecnico in linea	21
Supporto tecnico per telefono	21

Appendice B. Garanzia limitata Lenovo 23

Parte 1 - Condizioni generali	23
Parte 2 - Condizioni specifiche per i paesi	26
Parte 3 - Informazioni sul servizio di garanzia	28
Suplemento de Garantía para México	30

Appendice C. Informazioni sulle emissioni elettromagnetiche 31

Dichiarazione di conformità FCC (Federal Communications Commission)	31
---	----

Appendice D. Informazioni particolari 35

Marchi	35
Informazioni sul riciclaggio	35
Informazioni sul riciclaggio per il Brasile	36

Appendice E. Direttiva RoHS (Restriction of Hazardous Substances) (RoHS). 37

China RoHS	37
Turkish statement of compliance	37
Ucraina RoHS	37

Capitolo 1. Informazioni su ThinkPad USB 3.0 Dock

Questo capitolo contiene la descrizione del prodotto, le posizioni dei controlli e i requisiti di sistema per ThinkPad® USB 3.0 Dock (d'ora in avanti denominato dock).

Descrizione del prodotto

Il dock è un modulo di espansione portatile che consente di collegare il computer notebook con facilità ai dispositivi Ethernet e ad altri dispositivi, tra cui una cuffia, un microfono e i dispositivi USB (Universal Serial Bus). Supporta fino a due monitor esterni contemporaneamente con una risoluzione massima di 2048 x 1152 pixel e dispone di cinque connettori USB 3.0 per una maggiore larghezza di banda e prestazioni migliori. Il dock supporta la velocità Gigabit Ethernet quando è connesso alle reti.

È possibile configurare la propria area di lavoro collegando il computer notebook al dock con il cavo USB 3.0 fornito, collegandovi più dispositivi e configurando il dock sul proprio computer notebook; a questo punto, è possibile utilizzare i vari dispositivi ogni volta che si collega il computer notebook al dock.

Il pacchetto di opzioni include quanto segue:

- ThinkPad USB 3.0 Dock
- Adattatore di alimentazione
- Cavo di alimentazione
- Cavo USB 3.0
- Adattatore DVI-I to VGA
- Poster della garanzia
- *Software and User Guide CD*

In caso di elementi mancanti o danneggiati, contattare il rivenditore. Conservare la ricevuta d'acquisto. E' possibile richiedere assistenza tecnica.

Posizione dei controlli

La figura seguente mostra le posizioni dei controlli sul dock.



Figura 1. Panoramica del dock

- | | |
|--|--|
| 1 Indicatore di alimentazione e connessione | Utilizzato per indicare se il dock è acceso normalmente. |
| 2 Connettore combinato per cuffia e microfono | Utilizzato per collegare un microfono, una cuffia o un altoparlante. |
| 3 Connettore USB 3.0 super veloce sul pannello anteriore | Utilizzato per collegare i dispositivi USB (compatibile con USB 1.0, USB 1.1, USB 2.0 e USB 3.0). |
| 4 Serratura di sicurezza | Utilizzata per proteggere il dock. |
| 5 Pulsante di accensione | Utilizzato per accendere o spegnere il dock. |
| 6 Connettore Gigabit Ethernet | Utilizzato per collegare un cavo LAN (Local Area Network). |
| 7 Connettore di output video DVI-D (Digital Video Interface - Digital) | Utilizzato per collegare un monitor esterno ad un cavo DVI. |
| 8 Connettore di output video DVI-I (Digital Video Interface - Integrated) | Utilizzato per collegare un monitor esterno ad un cavo DVI. È inoltre possibile collegare l'adattatore DVI-I to VGA (Video Graphics Array) al connettore di output video DVI-I e collegare il monitor esterno con un cavo VGA all'adattatore DVI-I to VGA. |
| 9 Connettore di ingresso CC | Utilizzato per collegare l'adattatore di alimentazione. |
| 10 Connettore upstream USB 3.0 | Utilizzato per collegare un computer notebook. |
| 11 Connettore USB 3.0 con funzione di carica della batteria | Utilizzato per caricare i dispositivi USB anche quando il computer è in modalità Sospensione o Ibernazione oppure quando il dock non è collegato al computer. |
| 12 Connettore USB 3.0 super veloce sul pannello posteriore | Utilizzato per collegare i dispositivi USB (compatibile con USB 1.0, USB 1.1, USB 2.0 e USB 3.0). |

Requisiti di sistema

Prima di usare il dock, verificare che sul computer notebook sia stato installato uno dei seguenti sistemi operativi:

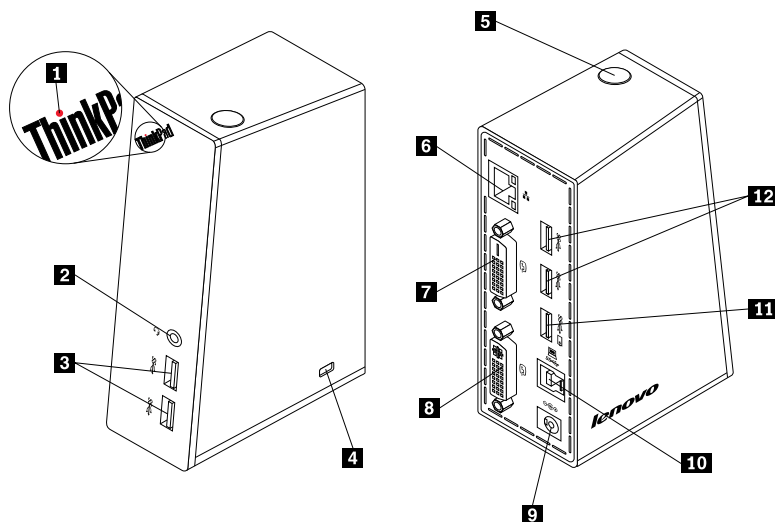
- Microsoft® Windows® XP (32 bit)
- Microsoft Windows Vista® (32 bit o 64 bit)
- Microsoft Windows 7 (32 bit o 64 bit)

Prima di usare il dock, verificare che il computer notebook soddisfi almeno i seguenti requisiti:

- Unità CD o DVD disponibile
- Connettore USB 2.0 o USB 3.0 disponibile
- Scheda grafica ATI, Intel® o NVIDIA installata
- 1 GB di memoria
- CPU (Central Processing Unit) dual core da 1,6 GHz
- 30 MB di spazio libero sull'unità disco fisso su cui si desidera installare il driver di dispositivo

Capitolo 2. Installazione del dock

Questo capitolo fornisce informazioni sulla modalità di collegamento del dock al computer notebook e sulle procedure di installazione e disinstallazione del driver di dispositivo.

Collegamento del dock al computer notebook

Questa sezione fornisce le istruzioni di collegamento del dock al computer notebook utilizzando l'adattatore di alimentazione, il cavo di alimentazione e il cavo USB 3.0 forniti.

Per collegare il dock al computer notebook, procedere come segue:

1. Collegare l'adattatore di alimentazione al cavo di alimentazione.



Figura 2. Collegamento dell'adattatore di alimentazione al cavo di alimentazione

2. Collegare il connettore di ingresso CC dell'adattatore di alimentazione al dock.
3. Collegare la presa del cavo di alimentazione alla presa elettrica. Premere il pulsante di accensione per accendere il dock.

Nota: verificare di avere collegato correttamente il dock all'alimentazione. Se il dock non è acceso, non sarà possibile utilizzarlo.

4. Collegare la presa USB B **B** del cavo USB 3.0 al connettore upstream USB 3.0 sul dock.
5. Collegare la presa USB A **A** del cavo USB 3.0 a un connettore USB disponibile sul computer notebook.

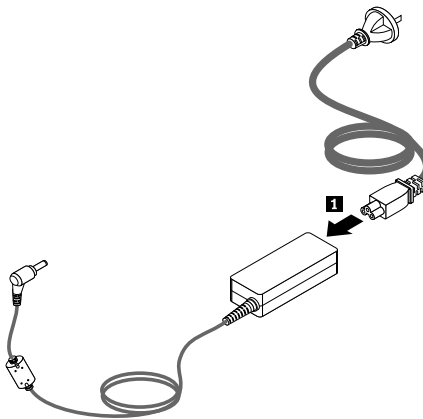

Figura 3. Collegamento del dock all'alimentatore e al computer notebook

Note:

- Mentre è collegato al computer il dock non alimenta il computer notebook.
- Il collegamento del dock a qualsiasi connettore diverso dal connettore USB 3.0 o l'utilizzo di qualsiasi cavo USB diverso dal cavo USB 3.0 potrebbe avere un impatto sulle prestazioni del dock, in particolare sulla riproduzione dei video e sulle prestazioni Ethernet. Tuttavia, la risoluzione massima supportata non sarà ridotta.

Installazione del driver di periferica su sistemi operativi Windows

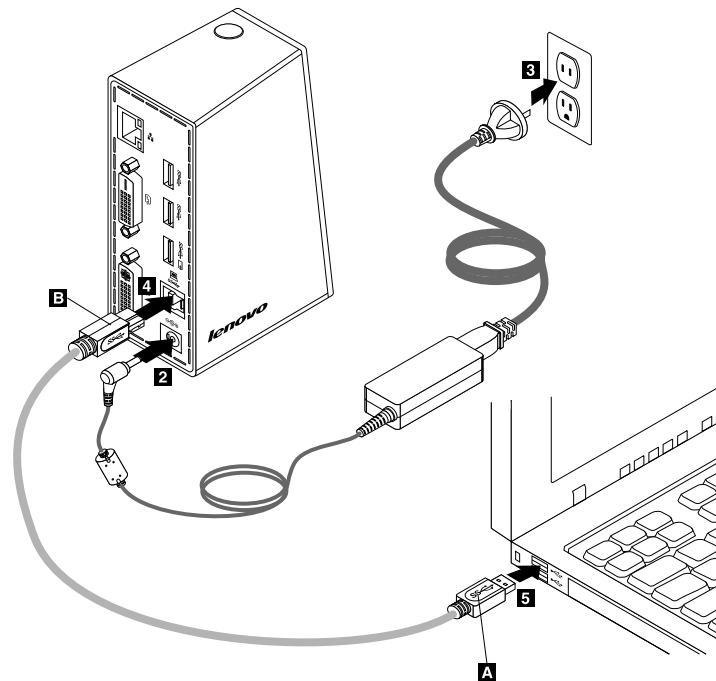
Dopo avere collegato il dock al proprio computer notebook, è possibile installare il driver di dispositivo presente sul *Software and User Guide CD*.

Per installare il driver di periferica sul sistema operativo Windows XP, Windows Vista o Windows 7, attenersi alla seguente procedura:

1. Salvare gli eventuali documenti aperti e chiudere tutte le applicazioni.
2. Inserire il *Software and User Guide CD* e svolgere una delle seguenti operazioni:
 - Se il CD viene avviato automaticamente, andare al passo 3.
 - Se si apre la finestra di riproduzione automatica, fare clic su **Esegui start.bat**. Quindi, andare al passo 3.
 - Se il CD non si avvia automaticamente, accedere a **Risorse del computer** o **Computer** accedere all'unità CD/DVD e fare doppio clic su **Start.bat**.
3. Selezionare la propria lingua.
4. Sul lato sinistro della finestra, fare clic su **Software**.
5. Seguire le istruzioni sullo schermo.
6. Riavviare il computer una volta che il messaggio di completamento è stato visualizzato. Il sistema identificherà e configurerà automaticamente il dock. La funzione di output video del dock verrà abilitata automaticamente una volta completata la configurazione.

Disinstallazione del driver di periferica da sistemi operativi Windows

In questa sezione sono riportate le istruzioni per la disinstallazione del driver di dispositivo dal sistema operativo Windows XP, Windows Vista o Windows 7.

Per disinstallare il driver di periferica, effettuare quanto segue:

1. Chiudere tutte le applicazioni che utilizzano il dock.
2. Fare clic su **Start → Tutti i programmi → ThinkPad USB 3.0 Dock → Disinstalla ThinkPad USB 3.0 Dock**.
3. Seguire le istruzioni visualizzate sullo schermo per disinstallare il driver di dispositivo.
4. Riavviare il computer se necessario.

Capitolo 3. Utilizzo del dock

In questo capitolo vengono fornite le informazioni sull'utilizzo del connettore combinato per cuffia e microfono, del connettore Gigabit Ethernet, dei connettori USB e dei connettori di output video sul dock.

È possibile collegare i dispositivi agli appositi connettori sul dock mentre il computer notebook viene avviato. Generalmente, il computer notebook impiegherà diversi secondi per riconoscere i nuovi dispositivi.

Utilizzo del connettore combinato per cuffia e microfono

Il connettore combinato per cuffia e microfono sul dock è un connettore stereo in uscita combinato con microfono da 3,5 mm. Funziona solo con microfono o cuffia standard da 3,5 mm.

Per utilizzare il connettore combinato per cuffia e microfono sul dock, collegare la cuffia, il microfono o l'altoparlante al connettore combinato per cuffia e microfono.

Nota: il connettore combinato per cuffia e microfono sul dock viene abilitato automaticamente dopo aver collegato il dock al computer notebook e installato il driver di dispositivo. Se, tuttavia, non si sente alcun suono proveniente dalla cuffia collegata al connettore combinato per cuffia e microfono sul dock, è possibile abilitare il connettore combinato manualmente sul dock. Vedere "Abilitazione manuale del connettore combinato per cuffia e microfono" a pagina 13 per maggiori informazioni.

Utilizzo del connettore Gigabit Ethernet

Per utilizzare il connettore Gigabit Ethernet sul dock, collegare il dock a una rete da 10 Mbps, 100 Mbps o 1000 Mbps standard e attendere che il dispositivo venga configurato totalmente dal sistema operativo Windows.

La connessione Gigabit Ethernet sul dock supporta il programma ThinkVantage® Access Connections.

Utilizzo dei connettori USB

Per utilizzare i connettori USB, collegare un dispositivo USB a uno qualsiasi dei cinque connettori USB sul dock tramite un cavo USB.

Quando il dispositivo USB è collegato correttamente a un connettore USB sul dock, nell'area di notifica di Windows verrà visualizzata una finestra informativa che indica che il dispositivo USB è stato collegato al computer.

Utilizzo del connettore USB 3.0 con la funzione di carica della batteria

Il connettore USB 3.0 con la funzione di carica della batteria consente di caricare i dispositivi USB anche quando il computer è in modalità Sospensione o Ibernazione oppure quando il dock non è collegato al computer.

Note:

1. La maggior parte dei dispositivi mobili può essere caricata utilizzando il connettore USB 3.0 con la funzione di carica della batteria tuttavia alcuni dispositivi con configurazione speciale potrebbero non essere ricaricati.
2. Il tempo di carica dipende dalla configurazione del dispositivo e dall'ambiente.

Utilizzo dei connettori di output video

I connettori di output video sul dock sono costituiti da un connettore di output video DVI-D e da un connettore di output video DVI-I. È possibile collegare contemporaneamente due monitor esterni al dock utilizzando due connettori di output video. Non è necessario scollegare il dock dal computer notebook ogni volta che si collegano i monitor esterni ai connettori di output video.

Per utilizzare i connettori di output video, collegare il cavo DVI dei monitor esterni ai connettori di output video sul dock.

È anche possibile collegare un monitor esterno con un connettore VGA al dock utilizzando un adattatore DVI-I to VGA. Per utilizzare l'adattatore DVI-I to VGA, completare la seguente procedura:

1. Collegare l'adattatore DVI-I to VGA al connettore di output video DVI-I sul dock.
2. Stringere le due viti sull'adattatore DVI-I to VGA.



Figura 4. Utilizzo dell'adattatore DVI-I to VGA

3. Collegare il connettore VGA del monitor esterno all'adattatore DVI-I to VGA utilizzando un cavo VGA.

È possibile regolare le impostazioni video per personalizzare l'utilizzo del dock. Per ulteriori informazioni, consultare "Utilizzo del programma di utilità del dock" a pagina 13.

Nota: Per ottenere prestazioni migliori, regolare il monitor esterno occasionalmente per riallineare le impostazioni con l'output video del dock. Per ulteriori informazioni sulla procedura di regolazione, fare riferimento alla documentazione in dotazione con il monitor esterno.

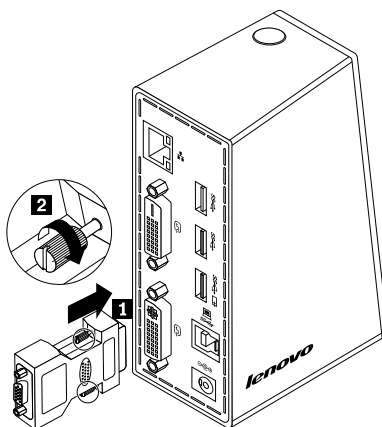
Capitolo 4. Utilizzo del dock

In questo capitolo vengono fornite le informazioni sulla funzione di output video del dock e le istruzioni sull'utilizzo del programma di utilità del dock che consente di configurarlo in base alle proprie esigenze.

Identificazione dei monitor

Se si connette il computer notebook contemporaneamente a due monitor esterni utilizzando il dock, fare clic sull'icona ThinkPad USB 3.0 Dock nell'area di notifica di Windows per visualizzare i menu **2. ThinkPad USB 3.0 Dock** o **4. ThinkPad USB 3.0 Dock**. I numeri di serie all'inizio dei menu vengono assegnati casualmente ed automaticamente dal sistema operativo Windows e possono aiutare a collegare i menu ai monitor corrispondenti. Selezionare il monitor che si desidera configurare. Utilizzando le opzioni dei menu secondari del relativo menu è possibile configurare la qualità del colore, la rotazione dello schermo, la risoluzione dello schermo e le modalità di output video per il monitor selezionato. Prima di eseguire la configurazione del monitor, è necessario identificare i monitor.

Per identificare i monitor, procedere come segue:

1. Fare clic sull'icona ThinkPad USB 3.0 Dock nell'area di notifica di Windows. Si apre un menu a comparsa.
2. Selezionare **Configurazione video**. Viene visualizzata una finestra.
3. Fare clic con il tasto destro del mouse sull'icona del numero di monitor desiderato nel riquadro in alto, quindi selezionare **Identifica**. Il numero del monitor selezionato viene visualizzato sul relativo schermo. A seconda del sistema operativo utilizzato fare clic su **Identifica** oppure su **Identifica tutto** nell'angolo superiore destro della finestra se si desidera identificare tutti i monitor contemporaneamente.

Informazioni sulle modalità di output video

Il dock supporta le tre modalità di output video seguenti:

- “Modalità estesa” a pagina 11
- “Modalità mirroring” a pagina 12
- “Modalità visualizzazione singola” a pagina 12

La modalità estesa è la modalità predefinita.

Modalità estesa

Se attivata, la modalità estesa suddivide la visualizzazione su più monitor.

Questa modalità prevede tre opzioni:

- **Estesa:** con questa opzione, il monitor del computer notebook diventa il display primario mentre i monitor esterni diventano i display secondari e i display dei monitor esterni si trovano nella parte destra del display del monitor del computer notebook per impostazione predefinita.
- **Estendi a:** con questa opzione, il monitor del computer notebook diventa il display primario mentre i monitor esterni diventano i display secondari. È possibile assegnare ad ogni monitor un proprio frame buffer utilizzando le opzioni del sottomenu **Destra**, **Sinistra**, **Sopra** e **Sotto** o utilizzando l'operazione di trascinamento. Lo spazio del display è un'area continua che consente di spostare finestre e oggetti tra diversi display o di visualizzarli a cavallo tra più display.
- **Imposta come monitor principale:** con questa opzione, i monitor esterni diventano i display primari mentre il monitor del computer notebook diventa quello secondario.

In modalità estesa, è possibile trascinare e rilasciare le finestre da un display all'altro. Ed è inoltre possibile incrementare la produttività nel modo seguente:

- Leggendo le e-mail su uno schermo e aprendo gli allegati sull'altro
- Espandendo un foglio di calcolo su più schermi
- Ingrandendo l'area di lavoro introducendo l'intera tavolozza e le barre degli strumenti sugli altri schermi durante la modifica grafica
- Mantenendo il desktop su uno schermo e guardando i video sull'altro

Per attivare la suddetta modalità, procedere nel modo seguente:

1. Fare clic sull'icona ThinkPad USB 3.0 Dock nell'area di notifica di Windows. Si apre un menu a comparsa.
2. Selezionare **ThinkPad USB 3.0 Dock**, quindi selezionare una delle opzioni seguenti:
 - **Estesa**
 - **Estendi a**
 - **Imposta come monitor principale**

Per uscire dalla suddetta modalità, procedere nel modo seguente:

1. Fare clic sull'icona ThinkPad USB 3.0 Dock nell'area di notifica di Windows. Si apre un menu a comparsa.
2. Selezionare **ThinkPad USB 3.0 Dock → Spento**.

Modalità mirroring

Quando la modalità mirroring è attiva, il dock clona lo schermo del computer notebook sui monitor esterni. Il dock seleziona automaticamente le impostazioni (risoluzione dello schermo, qualità del colore e frequenza di aggiornamento) per i monitor esterni che consentiranno di abilitare la risoluzione migliore in base al computer notebook.

Per attivare la suddetta modalità, procedere nel modo seguente:

1. Fare clic sull'icona ThinkPad USB 3.0 Dock nell'area di notifica di Windows. Si apre un menu a comparsa.
2. Selezionare **ThinkPad USB 3.0 Dock → Mirroring**.

Per uscire dalla suddetta modalità, procedere nel modo seguente:

1. Fare clic sull'icona ThinkPad USB 3.0 Dock nell'area di notifica di Windows. Si apre un menu a comparsa.
2. Selezionare **ThinkPad USB 3.0 Dock → Spento**.

Modalità visualizzazione singola

Quando il dock è in modalità visualizzazione singola, consente di visualizzare il desktop su un solo schermo.

Questa modalità prevede due opzioni:

- **Monitor notebook spento:** con questa opzione, il display del monitor del computer notebook sarà spento e il display del monitor esterno sarà acceso.

Nota: questa opzione è disponibile quando al dock è collegato un solo monitor esterno.

- **Spento:** con questa opzione, il display dei monitor esterni sarà spento e il display del monitor del computer notebook sarà acceso. Le altre funzionalità come ad esempio l'audio, il collegamento Ethernet e USB possono ancora funzionare anche se il display è spento.

Per attivare la modalità di visualizzazione singola, procedere nel modo seguente:

1. Fare clic sull'icona ThinkPad USB 3.0 Dock nell'area di notifica di Windows. Si apre un menu a comparsa.
2. Selezionare **ThinkPad USB 3.0 Dock → Monitor notebook spento** oppure **Off**.

Per uscire dalla modalità di visualizzazione singola, procedere nel modo seguente:

1. Fare clic sull'icona ThinkPad USB 3.0 Dock nell'area di notifica di Windows. Si apre un menu a comparsa.
2. Selezionare **ThinkPad USB 3.0 Dock**, quindi selezionare la modalità desiderata.

Utilizzo del programma di utilità del dock

Il programma di utilità del dock consente di configurare le impostazioni di visualizzazione di quest'ultimo.

Nota: le impostazioni configurate per il dock verranno conservate ad ogni connessione del computer notebook al dock. Questa funzione consente di utilizzare il computer notebook con più dock. Se, ad esempio, si utilizza un computer notebook a casa e in ufficio, è possibile configurare entrambe le aree di lavoro con i dock. È quindi sufficiente collegare il proprio computer notebook al dock in una qualsiasi delle due aree per poter lavorare.

Ricerca degli aggiornamenti

Questa funzione consente di verificare se sono disponibili aggiornamenti del driver di dispositivo nel sistema operativo Windows 7.

Per ricercare gli aggiornamenti, procedere nel modo seguente:

1. Fare clic sull'icona ThinkPad USB 3.0 Dock nell'area di notifica di Windows. Si apre un menu a comparsa.
2. Se si seleziona **Ricerca aggiornamenti**, il programma di utilità ricerca gli aggiornamenti per il driver di dispositivo.

Note:

- Questa funzione è supportata solo dal sistema operativo Windows 7.
- Quando si usa questa funzione, verificare che il computer notebook sia connesso a Internet.

Abilitazione manuale del connettore combinato per cuffia e microfono

Per abilitare manualmente il connettore combinato per cuffia e microfono sul dock, a seconda del sistema operativo utilizzato, effettuare una delle seguenti operazioni:

Per il sistema operativo Windows XP:

1. Fare clic sull'icona ThinkPad USB 3.0 Dock nell'area di notifica di Windows. Si apre un menu a comparsa.
2. Selezionare **Configurazione audio**. Viene visualizzata la finestra Impostazioni suoni e dispositivi audio.
3. Selezionare la scheda **Audio**.

4. Selezionare una periferica audio USB in uscita dal pannello **Riproduzione audio** e selezionare una periferica audio USB in entrata dal pannello **Registrazione audio**.

Per il sistema operativo Windows Vista o Windows 7:

1. Fare clic sull'icona ThinkPad USB 3.0 Dock nell'area di notifica di Windows. Si apre un menu a comparsa.
2. Selezionare **Configurazione audio**. Viene visualizzata la finestra Audio.
3. Selezionare una periferica audio USB in uscita dalla scheda **Riproduzione** e selezionare una periferica audio USB in entrata dalla scheda **Registrazione**.
4. Fare clic su **OK**.

Ottimizzazione della qualità di riproduzione video

Nel sistema operativo Windows Vista o Windows 7, il dock consente di ottimizzare la qualità della riproduzione video quando si verificano problemi di qualità, ad esempio immagini confuse o suddivise. In seguito all'ottimizzazione il video risulterà più omogeneo e chiaro.

Per ottimizzare la qualità di riproduzione video, procedere nel seguente modo:

1. Fare clic sull'icona ThinkPad USB 3.0 Dock nell'area di notifica di Windows. Si apre un menu a comparsa.
2. Selezionare **ThinkPad USB 3.0 Dock → Ottimizza per video**.

Nota: Questa impostazione non è supportata nel sistema operativo Windows XP.

Rotazione del display del monitor esterno

Il dock consente di ruotare solo i display dei monitor esterni secondo le necessità.

Per ruotare il display del monitor esterno, procedere nel modo seguente:

1. Fare clic sull'icona ThinkPad USB 3.0 Dock nell'area di notifica di Windows. Si apre un menu a comparsa.
2. Selezionare **ThinkPad USB 3.0 Dock → Rotazione schermo**, quindi selezionare una delle opzioni seguenti:
 - **Normale:** il display del monitor esterno resta uguale al display del monitor del computer notebook.
 - **Ruotato a sinistra:** il display del monitor esterno verrà ruotato di 90 gradi a sinistra.
 - **Ruotato a destra:** il display del monitor esterno verrà ruotato di 90 gradi a destra.
 - **Capovolgimento:** il display del monitor esterno verrà capovolto.

Nota: Per la visualizzazione normale, è possibile fare clic più volte su **Ruotato a sinistra** o **Ruotato a destra** più volte fino a capovolgere il display.

Impostazione della qualità del colore del monitor esterno

Il dock consente di selezionare la qualità del colore di destinazione per il display del monitor esterno. Le opzioni disponibili sono 16 bit o 32 bit. Bit indica l'intensità del colore del display. L'impostazione predefinita e consigliata è 32 bit.

A seconda del sistema operativo utilizzato, per impostare la qualità del colore del monitor esterno, effettuare una delle seguenti operazioni:

Per il sistema operativo Windows XP o Windows Vista:

1. Fare clic sull'icona ThinkPad USB 3.0 Dock nell'area di notifica di Windows. Si apre un menu a comparsa.
2. Selezionare **Configurazione video**. Viene visualizzata una finestra.
3. Nell'area **Qualità colore**, selezionare **Media (16 bit)** o **Massima (32 bit)**.

Per il sistema operativo Windows 7:

1. Fare clic sull'icona ThinkPad USB 3.0 Dock nell'area di notifica di Windows. Si apre un menu a comparsa.
2. Selezionare **Configurazione video**. Viene visualizzata una finestra.
3. Fare clic su **Impostazioni avanzate** e scegliere la scheda **Monitor**.
4. Selezionare **65.536 colori (16 bit)** oppure **16,8 milioni di colori (32 bit)** dall'elenco a discesa **Colori**.
5. Fare clic su **OK** per salvare l'impostazione.

Impostazione della risoluzione del monitor esterno

Il dock consente di impostare la risoluzione del monitor esterno.

Nelle modalità estesa e visualizzazione singola, è possibile impostare la risoluzione del monitor esterno nel modo seguente:

1. Fare clic sull'icona ThinkPad USB 3.0 Dock nell'area di notifica di Windows. Si apre un menu a comparsa.
2. Selezionare **ThinkPad USB 3.0 Dock → Risoluzione schermo**, quindi selezionare l'opzione relativa alla risoluzione dello schermo desiderata per il monitor esterno. Ad esempio, "2048 x 1152" indica che la risoluzione dell'output video sarà 2048 x 1152 pixel.

In modalità mirroring, è possibile impostare la risoluzione del monitor esterno nel modo seguente:

1. Fare clic sull'icona ThinkPad USB 3.0 Dock nell'area di notifica di Windows. Si apre un menu a comparsa.
2. Selezionare **Configurazione video**. Viene visualizzata una finestra.
3. A seconda del sistema operativo utilizzato, effettuare una delle seguenti operazioni:
 - Per il sistema operativo Windows XP o Windows Vista:
Nell'area **Risoluzione**, spostare l'indicatore di scorrimento verso destra per aumentare la risoluzione del monitor esterno o verso sinistra per diminuirla.
 - Per il sistema operativo Windows 7:
Nell'elenco a discesa **Risoluzione**, spostare l'indicatore di scorrimento verso l'alto per aumentare o verso il basso per diminuire la risoluzione del monitor esterno.

Alternanza delle modalità di output video

Per passare da una modalità di output video ad un'altra, procedere nel modo seguente:

1. Fare clic sull'icona ThinkPad USB 3.0 Dock nell'area di notifica di Windows. Si apre un menu a comparsa.
2. Selezionare **ThinkPad USB 3.0 Dock** quindi selezionare la modalità di output video desiderata.

Per ulteriori informazioni sulle modalità di output video, fare riferimento alla sezione “Informazioni sulle modalità di output video” a pagina 11.

Risoluzioni e frequenze di aggiornamento supportate

Nella tabella seguente vengono riportate le frequenze di aggiornamento supportate a varie risoluzioni per l'output video del dock.

Tabella 1. Risoluzioni e frequenze di aggiornamento supportate

SN	Risoluzione	Frequenza di aggiornamento (unità: Hz)
1	640 x 480	60, 67, 72, 75, 85
2	720 x 400	70, 85, 88
3	720 x 480	50, 60
4	768 x 576	50, 60
5	800 x 480	60
6	800 x 600	56, 60, 72, 75, 85
7	832 x 624	75
8	848 x 480	60
9	1024 x 600	60
10	1024 x 768	60, 70, 75, 85
11	1152 x 864	75
12	1152 x 870	75
13	1280 x 720	50, 60
14	1280 x 768	60, 75, 85
15	1280 x 800	60
16	1280 x 960	60, 85
17	1280 x 1024	60, 75
18	1360 x 768	60
19	1366 x 768	50, 60
20	1368 x 768	60
21	1400 x 1050	60, 75, 85
22	1440 x 900	60
23	1600 x 1200	60
24	1680 x 1050	60
25	1920 x 1080	50, 60
26	1920 x 1200	60
27	2048 x 1080	60
28	2048 x 1152	60

Note:

1. Risoluzione si riferisce al numero di pixel visualizzato in orizzontale e verticale sulla schermata.
2. Frequenza di aggiornamento (chiamata anche frequenza verticale) misura la velocità con la quale l'intera schermata viene sottoposta a nuova scansione.

Capitolo 5. Risoluzione dei problemi

Questo capitolo fornisce informazioni relative ai suggerimenti sulla risoluzione dei problemi per un supporto in caso di problemi con il dock. Controllare innanzitutto i seguenti elementi per tentare una risoluzione del problema.

Generale

1. L'indicatore di alimentazione e collegamento del dock non è acceso.

Accertarsi di aver collegato correttamente l'alimentatore al dock e ad una presa elettrica funzionante e di aver premuto il pulsante di accensione. Non utilizzare alimentatori diversi da quello fornito con il dock.

2. Il dock è collegato al computer tramite il cavo USB 3.0 fornito, ma non funziona.

- a. Assicurarsi che il dock sia collegato correttamente all'alimentatore. Per il funzionamento del dock è necessario un alimentatore esterno perché non viene alimentato dal connettore USB collegato al computer notebook.
- b. Accertarsi di aver installato correttamente il driver di dispositivo del dock; in caso contrario installare il driver di dispositivo e riavviare il computer.
- c. Accertarsi che il connettore USB del computer funzioni correttamente; in caso contrario, sostituirlo con altri connettori USB.

3. Non è possibile avviare il computer notebook quando il dock è collegato.

Accertarsi di utilizzare il cavo USB 3.0 fornito con il dock.

Output video

1. I display del monitor esterno sono vuoti.

- Accertarsi che il computer notebook collegato al dock funzioni correttamente e non sia in modalità standby o ibernazione. Quando il computer notebook è in modalità standby o ibernazione, i display del monitor esterno sono sempre vuoti.
- Accertarsi che i driver di dispositivo siano installati in base alle istruzioni di installazione e che l'icona per il dock sia visibile nell'area di notifica di Windows.
- Verificare che la funzione di output video non sia disabilitata.
- Verificare che i seguenti collegamenti siano stati effettuati correttamente:
 - Collegamento tra cavo USB 3.0 e computer notebook
 - Collegamento tra cavo USB 3.0 e dock
 - Collegamento tra adattatore, dock e presa elettrica
 - Collegamento tra cavo video e connettori di output video

Nota: per il collegamento del connettore VGA, accertarsi che l'adattatore DVI-I to VGA sia fissato anche dalle viti su entrambi i lati.

- Se il problema persiste, scollegare tutti i collegamenti del dock e disinstallare i relativi driver di dispositivo. Reinstallare, quindi, il dock e i driver di dispositivo.

2. Non è possibile riprodurre i video sui monitor esterni ma è possibile riprodurli sul monitor del computer notebook.

Alcuni computer notebook non supportano il protocollo COPP (Certified Output Protection Protocol) e non sarà possibile riprodurre i video protetti su monitor esterni collegati al dock. Anche il programma Corel WinDVD 10 ha limiti nella riproduzione di video se si utilizza il sistema operativo Windows XP.

Per riprodurre i video sui monitor esterni, è possibile collegare i monitor esterni ai connettori VGA sul computer notebook ed estendere la visualizzazione ai monitor esterni. Per ulteriori informazioni sulla configurazione delle impostazioni di visualizzazione, consultare la sezione "Utilizzo del programma di utilità del dock" a pagina 13.

3. Non è possibile trascinare la finestra di un'applicazione sugli altri monitor nel sistema operativo Windows XP o Windows Vista.

Nel sistema operativo Windows XP o Windows Vista non è possibile trascinare una finestra ingrandita a meno che non se ne riducano le dimensioni.

Per trascinare una finestra da un monitor all'altro, procedere nel modo seguente:

- a. Nella finestra che si desidera trascinare, fare clic sul pulsante **Ripristina in basso** o fare doppio clic sulla barra del titolo per uscire dallo stato ingrandito della finestra.
- b. Trascinare la barra del titolo della finestra sul monitor in cui la si desidera visualizzare.

4. Le immagini sui monitor esterni sono tremolanti.

Per risolvere il problema, verificare quanto segue:

- Accertarsi che i monitor esterni siano collegati correttamente ai connettori di output video del dock.
- Controllare l'impostazione relativa alla risoluzione del display del computer notebook e assicurarsi che la risoluzione sia supportata dal dock.
- Nei sistemi operativi Windows Vista o Windows 7, verificare che l'opzione **Ottimizza per video** non sia selezionata. Se si seleziona questa opzione, quando si fa clic con il tasto destro del mouse sullo schermo per aprire i menu delle impostazioni potrebbe essere visualizzata una doppia immagine a schermo intero.

5. I colori delle immagini sui monitor esterni non sono corretti.

Per risolvere il problema, procedere nel seguente modo:

- a. Accertarsi che i monitor esterni siano collegati correttamente ai connettori di output video del dock.
- b. Controllare l'impostazione relativa alla risoluzione del display del computer e assicurarsi che sia supportata dal dock.

6. Il computer riproduce contenuti Web in formato Flash. Tuttavia, quando si trascina e si ingrandisce la finestra di riproduzione sui monitor esterni, la riproduzione si interrompe.

Per risolvere il problema, eseguire un aggiornamento all'ultima versione di Adobe Flash Player.

Audio

Non proviene alcun suono dagli altoparlanti del computer notebook o non è possibile utilizzare i connettori audio sul computer notebook.

Per impostazione predefinita, i computer ThinkPad e gli altri computer notebook Lenovo® utilizzano il connettore combinato per cuffia e microfono sul dock e i connettori audio integrati vengono disattivati quando il dock è collegato.

Per abilitare i connettori audio integrati sul computer notebook, a seconda del sistema operativo utilizzato, effettuare una delle seguenti operazioni:

Per il sistema operativo Windows XP:

1. Fare clic con il pulsante destro del mouse sull'icona del volume nell'area di notifica di Windows.
2. La finestra di dialogo Impostazioni suoni e dispositivi audio viene visualizzata quando si seleziona **Regola proprietà audio**.
3. Fare clic sulla scheda **Audio**
4. Selezionare la periferica audio integrata dal pannello **Riproduzione audio** e selezionare un'altra periferica audio incorporata dal pannello **Registrazione audio**.

Per il sistema operativo Windows Vista o Windows 7:

1. Fare clic con il pulsante destro del mouse sull'icona del volume nell'area di notifica di Windows.
2. Selezionare **Suoni** per visualizzare la finestra Audio.
3. Fare clic sulla scheda **Riproduzione** per selezionare una periferica audio incorporata e scegliere la scheda **Registrazione** per selezionare un'altra periferica audio incorporata.

Note:

1. Per applicare le nuove impostazioni, riavviare le applicazioni che attualmente utilizzano i dispositivi audio.
2. Le impostazioni modificate verranno salvate fino alla prossima modifica.

Appendice A. Assistenza e supporto

Le informazioni riportate di seguito descrivono il supporto tecnico disponibile per il prodotto durante il periodo di garanzia o per la durata del prodotto. Per una completa spiegazione dei termini di garanzia Lenovo, consultare la garanzia limitata Lenovo.

Supporto tecnico in linea

Il supporto tecnico in linea è disponibile per tutta la durata del prodotto all'indirizzo:
<http://www.lenovo.com/support>

Durante il periodo di garanzia, è disponibile l'assistenza per la sostituzione del prodotto o per la riparazione dei componenti difettosi. Inoltre, se l'opzione è installata in un computer Lenovo, si potrebbe avere diritto all'assistenza a domicilio. Il personale tecnico qualificato Lenovo consente di stabilire la migliore alternativa.

Supporto tecnico per telefono

Il supporto per l'installazione e la configurazione tramite il centro di supporto tecnico sarà disponibile per 90 giorni dopo il ritiro dell'opzione dal mercato. Trascorso tale periodo, il supporto viene revocato o fornito a pagamento, a discrezione della Lenovo. È inoltre disponibile ulteriore supporto a pagamento.

Prima di rivolgersi al rappresentante del supporto tecnico Lenovo, tenere a portata di mano le informazioni seguenti: nome e numero del componente supplementare, scontrino di acquisto, produttore, modello, numero di serie e manuale, testo esatto di eventuali messaggi di errore, descrizione del problema e informazioni relative alla configurazione hardware e software del sistema.

È possibile che il rappresentante del supporto tecnico richieda di riprodurre il problema al computer durante la telefonata.

I numeri di telefono sono soggetti a modifica senza preavviso. L'elenco di numeri di telefono più aggiornato per il supporto Lenovo è sempre disponibile all'indirizzo <http://www.lenovo.com/support/phone>. Se il numero di telefono per il proprio paese o la propria area non è elencato, contattare il rivenditore Lenovo o il concessionario Lenovo di zona.

Appendice B. Garanzia limitata Lenovo

L505-0010-02 08/2011

La presente garanzia limitata Lenovo è costituita dalle seguenti parti:

Parte 1 - Condizioni generali

Parte 2 - Condizioni specifiche per i paesi

Parte 3 - Informazioni sul servizio di garanzia

Le disposizioni della **Parte 2** contengono le specifiche di un determinato paese che modificano o sostituiscono quelle contenute nella **Parte 1**.

Parte 1 - Condizioni generali

La presente Garanzia limitata Lenovo si applica solo ai prodotti hardware Lenovo acquistati per uso personale e non a quelli destinati alla rivendita. Questa garanzia limitata Lenovo è disponibile in altre lingue all'indirizzo www.lenovo.com/warranty.

Cosa copre questa garanzia

Lenovo garantisce che ogni prodotto hardware Lenovo acquistato non presenta difetti nei materiali e nella lavorazione in condizioni di utilizzo normali durante il periodo di garanzia. Il periodo di garanzia del prodotto decorre dalla data di acquisto originaria, indicata sulla fattura o sullo scontrino di vendita, salvo quanto diversamente specificato da Lenovo. Il periodo di garanzia e il tipo di servizio di garanzia applicati al prodotto sono indicati nella seguente "**Parte 3 - Informazioni sul servizio di garanzia**". La presente garanzia si applica solo ai prodotti nel paese o nella regione in cui sono stati acquistati.

TALE GARANZIA COSTITUISCE LA GARANZIA ESCLUSIVA DELL'UTENTE E SOSTITUISCE TUTTE LE ALTRE GARANZIE O CONDIZIONI, ESPRESSE O IMPLICITE, IVI INCLUSE, A TITOLO ESEMPLIFICATIVO, LE GARANZIE O CONDIZIONI IMPLICITE DI COMMERCIALIZZABILITÀ O IDONEITÀ PER UNO SCOPO PARTICOLARE. POICHÉ ALCUNI PAESI O LEGISLAZIONI NON CONSENTONO L'ESCLUSIONE DELLE GARANZIE ESPRESSE O IMPLICITE, LA SUDETTA ESCLUSIONE POTREBBE NON ESSERE APPLICABILE. IN TAL CASO, TALI GARANZIE VERRANNO APPLICATE SOLO NELL'AMBITO E PER IL PERIODO DI TEMPO PREVISTI DALLA LEGGE, INOLTRE SARANNO LIMITATE ALLA DURATA DEL PERIODO DI GARANZIA. POICHÉ ALCUNI PAESI O LEGISLAZIONI NON CONSENTONO LIMITAZIONI DI DURATA DELLE GARANZIE IMPLICITE, LA SUDETTA LIMITAZIONE POTREBBE NON ESSERE APPLICABILE.

Come ottenere il servizio di garanzia

Se il prodotto non funziona correttamente durante il periodo di garanzia, è possibile richiedere il servizio di garanzia contattando Lenovo o un provider di servizi autorizzato da Lenovo. L'elenco dei provider di servizi autorizzati e dei relativi numeri di telefono è disponibile all'indirizzo: www.lenovo.com/support/phone.

Il servizio di garanzia potrebbe non essere disponibile in tutte le località e potrebbe variare da una località all'altra. Esternamente all'area di servizio standard del provider di servizi potrebbero essere applicati dei costi. Per informazioni specifiche della propria località, contattare un provider di servizi locale.

Responsabilità del cliente per il servizio di garanzia

Prima di avvalersi del servizio di garanzia, l'utente si impegna a:

- seguire le procedure di richiesta del servizio specificate dal provider di servizi;
- effettuare il backup o assicurare tutti i programmi e i dati contenuti nel prodotto;
- fornire al provider di servizi tutte le password o le chiavi del sistema;
- fornire al provider di servizi un accesso sufficiente, gratuito e sicuro alle proprie strutture per consentire l'erogazione del servizio;
- rimuovere tutti i dati, incluse le informazioni riservate, proprietarie e personali, dal prodotto oppure, nel caso in cui il cliente non sia in grado di rimuovere tali informazioni, modificare le informazioni in modo da impedirne l'accesso a terze parti oppure in modo che non siano considerate informazioni personali ai sensi della legge applicabile. Il provider di servizi non sarà ritenuto responsabile per la perdita o la divulgazione di qualsiasi tipo di dati, incluse le informazioni riservate, proprietarie o personali, presenti sui prodotti restituiti o ai quali ha avuto accesso per erogare il servizio di garanzia;
- rimuovere tutte le periferiche, i componenti, le opzioni, le modifiche e gli accessori non coperti dalla garanzia;
- verificare che il prodotto o la parte sia esente da vincoli giuridici che ne impediscano la sostituzione;
- se il cliente non è il proprietario del prodotto o della parte del prodotto, chiedere al proprietario un'autorizzazione che consenta al provider di servizi di erogare il servizio di garanzia.

Risoluzione dei problemi da parte del provider di servizi

Quando si contatta un provider di servizi, è necessario seguire le procedure di determinazione e risoluzione dei problemi specificate.

Il provider di servizi tenterà di diagnosticare e risolvere il problema per telefono, per e-mail o tramite assistenza remota. Il provider di servizi potrebbe richiedere all'utente di scaricare e installare gli aggiornamenti software designati.

Alcuni problemi possono essere risolti con un componente sostituibile, denominato "Customer Replaceable Unit" o "CRU" che l'utente può installare da sé. In tal caso, il Provider del servizio fornisce le CRU da installare.

Se il problema non può essere risolto per telefono, attraverso l'applicazione di aggiornamenti software o l'installazione di una CRU, il provider di servizi organizzerà il servizio in base al tipo di servizio di garanzia indicato per il prodotto nella "**Parte 3 - Informazioni sul servizio di garanzia**".

Se il provider di servizi stabilisce che non è possibile riparare il prodotto, lo sostituirà con un altro equivalente.

Se il provider di servizi stabilisce che non è possibile riparare o sostituire il prodotto, ai sensi della presente garanzia limitata, l'utente deve restituire il prodotto al rivenditore o a Lenovo e viene rimborsata del prezzo dell'acquisto.

Sostituzione di un prodotto o di una sua parte

Quando il servizio di garanzia prevede la sostituzione di un prodotto o di una sua parte, la parte o il prodotto sostituito diventa proprietà di Lenovo mentre il prodotto o la parte di sostituzione diventa proprietà dell'utente. Solo i prodotti e le parti Lenovo inalterate possono essere sostituite. Le parti fornite in sostituzione potrebbero non essere nuove, ma in buone condizioni di funzionamento e funzionalmente equivalenti alla parte o al prodotto sostituito. Tale parte o prodotto di sostituzione verrà garantito per il periodo restante sul prodotto originale.

Utilizzo delle informazioni di contatto personali

Se beneficia del servizio ai sensi delle condizioni di questa garanzia, l'utente autorizza Lenovo ad archiviare, utilizzare ed elaborare le informazioni sul servizio di garanzia e le informazioni di contatto dell'utente, ivi inclusi nome, numeri di telefono, indirizzo e indirizzo e-mail. Lenovo utilizzerà queste informazioni per

applicare il servizio in garanzia. Lenovo potrebbe contattare l'utente per sapere se è soddisfatto del servizio di garanzia o per informarlo di eventuali richiami dei prodotti o problemi di sicurezza. Allo scopo di realizzare tali obiettivi, l'utente autorizza Lenovo a trasferire le informazioni dell'utente nei paesi in cui è presente sul mercato e a fornirle a entità che agiscono per suo conto. Lenovo potrebbe anche divulgare le informazioni dell'utente in ottemperanza a eventuali obblighi di legge. Le norme di tutela della privacy applicate da Lenovo sono disponibili sul sito Web www.lenovo.com/.

Cosa non copre questa garanzia

Questa garanzia non comprende quanto segue:

- funzionamento ininterrotto o privo di errori di un prodotto;
- perdita o danni a dati causati da un prodotto;
- programmi software, forniti con il prodotto o installati successivamente;
- guasti o danni causati da utilizzo errato o improprio, incidente, modifica, ambiente operativo o fisico non appropriato, disastri naturali, sovratensione, manutenzione impropria o utilizzo non conforme a quanto indicato sui materiali informativi sul prodotto;
- danni causati da un Provider del servizio non autorizzato;
- guasti o danni causati da prodotti di terze parti, inclusi quelli forniti o integrati da Lenovo in prodotti Lenovo su richiesta dell'utente;
- qualsiasi supporto tecnico o di altro tipo, tra cui assistenza relativa a domande sulle "procedure" da seguire e quelle relative alla configurazione e installazione del prodotto;
- prodotti o parti di prodotti le cui etichette identificative siano state alterate o rimosse.

Limitazione di responsabilità

Lenovo è responsabile dell'eventuale perdita o danneggiamento del prodotto esclusivamente se il prodotto si trova presso il provider di servizi o in transito (se il provider di servizi è responsabile del trasporto del prodotto stesso).

Né Lenovo né il provider di servizi sono responsabili della perdita o della divulgazione di dati, incluse le informazioni riservate, proprietarie o personali presenti in un prodotto.

IN NESSUN CASO E INDIPENDENTEMENTE DALL'INEFFICACIA DELLO SCOPO ESSENZIALE DI TUTTE LE MISURE CORRETTIVE STABILITE NEL PRESENTE DOCUMENTO, LENOVO, I SUOI AFFILIATI, FORNITORI, RIVENDITORI O PROVIDER DI SERVIZI SARANNO RESPONSABILI DEGLI EVENTI DI SEGUITO INDICATI, ANCHE SE INFORMATI DEL POSSIBILE VERIFICARSI DI TALI EVENTI E ANCHE LADDOVE LA RICHIESTA DI RISARCIMENTO SIA AFFERENTE A CONTRATTI, GARANZIE, NEGLIGENZA, RESPONSABILITÀ OGGETTIVA O ALTRE IPOTESI DI RESPONSABILITÀ: 1) RICHIESTE DI RISARCIMENTO DANNI DA PARTE DI TERZI; 2) PERDITA, DANNO O DIVULGAZIONE DEI DATI DELL'UTENTE; 3) DANNI SPECIALI, ACCIDENTALI, PUNITIVI, INDIRETTI O CONSEGUENZIALI, INCLUSI TRA GLI ALTRI PERDITA DI PROFITTI, GUADAGNI, CLIENTELA O RISPARMI ANTICIPATI. LA RESPONSABILITÀ COMPLESSIVA DI LENOVO, DEI SUOI AFFILIATI, FORNITORI, RIVENDITORI O PROVIDER DI SERVIZI PER I DANNI DERIVANTI DA QUALUNQUE CAUSA È LIMITATA AL PAGAMENTO DI UNA SOMMA EQUIVALENTE AL VALORE DEI DANNI DIRETTI EFFETTIVI E COMUNQUE NON ECCEDENTE IL PREZZO DI ACQUISTO DEL PRODOTTO.

LE SUDDETTE LIMITAZIONI NON SONO APPLICABILI NEL CASO DI LESIONI PERSONALI (INCLUSA LA MORTE) E DI DANNI A BENI MOBILI E IMMOBILI PER I QUALI LENOVO SIA LEGALMENTE RESPONSABILE. POICHÉ LA LEGISLAZIONE DI ALCUNI PAESI NON CONSENTE L'ESCLUSIONE O LA LIMITAZIONE DI DANNI INCIDENTALI O CONSEGUENZIALI, LE SUDDETTE ESCLUSIONI O LIMITAZIONI POTREBBERO NON ESSERE APPLICABILI.

Altri diritti dell'utente

LA PRESENTE GARANZIA CONFERISCE ALL'UTENTE SPECIFICI DIRITTI LEGALI. L'UTENTE PUÒ GODERE DI ALTRI DIRITTI CHE POSSONO VARIARE A SECONDA DEL PAESE E DELLA LEGISLAZIONE APPLICABILE. INOLTRE L'UTENTE PUÒ GODERE DI ALTRI DIRITTI IN VIRTÙ DI ACCORDI SCRITTI CON LENOVO. LE DISPOSIZIONI DI QUESTA GARANZIA NON PREGIUDICANO I DIRITTI GARANTITI DA NORME IMPERATIVE, INCLUSI I DIRITTI DEI CONSUMATORI REGOLATI DA LEGGI O REGOLAMENTI CHE DISCIPLINANO LA VENDITA DI BENI AI CONSUMATORI I QUALI NON POSSONO ESSERE LIMITATI E A CUI NON È POSSIBILE RINUNCIARE PER CONTRATTO.

Parte 2 - Condizioni specifiche per i paesi

Australia

Con "Lenovo" si fa riferimento a Lenovo (Australia & New Zealand) Pty Limited ABN 70 112 394 411. Indirizzo: Level 10, North Tower, 1-5 Railway Street, Chatswood, NSW, 2067. Telefono: +61 2 8003 8200. E-mail: lensyd_au@lenovo.com

La seguente disposizione sostituisce la corrispondente sezione nella Parte 1:

Copertura della garanzia:

Lenovo garantisce che ogni prodotto hardware acquistato non presenta difetti nei materiali e nella lavorazione in condizioni normali e con un utilizzo standard durante il periodo di garanzia. Durante il periodo di garanzia, se il prodotto non funziona a causa di un guasto coperto dalla garanzia, Lenovo adotterà una delle misure correttive contemplate da questa garanzia limitata. Il periodo di garanzia per il prodotto decorre dalla data di acquisto originaria indicata nella fattura o nello scontrino di vendita, salvo quanto diversamente specificato per iscritto da Lenovo. Il periodo di garanzia e il tipo di servizio di garanzia applicati al prodotto sono stabiliti nella seguente **Parte 3 - Informazioni sul servizio di garanzia**.

I BENEFICI PREVISTI DA QUESTA GARANZIA SI AGGIUNGONO AI DIRITTI E AI RICORSI LEGALI, IVI COMPRESI QUELLI PREVISTI DALLA LEGGE PER LA TUTELA DEI CONSUMATORI AUSTRALIANA.

La seguente disposizione sostituisce la corrispondente sezione nella Parte 1:

Sostituzione di un prodotto o di una sua parte:

Quando il servizio di garanzia prevede la sostituzione di un prodotto o di una sua parte, la parte o il prodotto sostituito diventa proprietà di Lenovo mentre il prodotto o la parte di sostituzione diventa proprietà dell'utente. Solo i prodotti e le parti Lenovo inalterate possono essere sostituite. Le parti fornite in sostituzione potrebbero non essere nuove, ma in buone condizioni di funzionamento e funzionalmente equivalenti alla parte o al prodotto sostituito. Tale parte o prodotto di sostituzione verrà garantito per il periodo restante sul prodotto originale. Le parti e i prodotti da riparare possono essere sostituiti da parti o prodotti rinnovati dello stesso tipo invece di essere riparati. Per riparare il prodotto potrebbero essere utilizzate parti rinnovate e la riparazione del prodotto potrebbe causare la perdita di dati se il prodotto è in grado di conservare dati generati dall'utente.

La seguente disposizione si aggiunge alla corrispondente sezione nella Parte 1:

Utilizzo delle informazioni di contatto personali:

Lenovo non sarà in grado di erogare il servizio previsto da questa garanzia se l'utente rifiuta di fornire informazioni che lo riguardano o non accetta il trasferimento delle sue informazioni presso gli agenti o i fornitori esterni di Lenovo. L'utente dispone del diritto di accedere alle informazioni di contatto personali e richiedere la rettifica di eventuali errori in esse contenuti ai sensi della legge per la tutela della privacy australiana del 1988 (Privacy Act 1988), contattando Lenovo.

La seguente disposizione sostituisce la corrispondente sezione nella Parte 1:

Limitazione di responsabilità:

Lenovo è responsabile dell'eventuale perdita o danneggiamento del prodotto esclusivamente se il prodotto si trova presso il provider di servizi o in transito (se il provider di servizi è responsabile del trasporto del prodotto stesso).

Né Lenovo né il provider di servizi sono responsabili della perdita o della divulgazione di dati, incluse le informazioni riservate, proprietarie o personali presenti in un prodotto.

NELLA MISURA MASSIMA CONSENTITA DALLA LEGGE, IN NESSUN CASO E INDIPENDENTEMENTE DALL'INEFFICACIA DELLO SCOPO ESSENZIALE DI TUTTE LE MISURE CORRETTIVE STABILITE NEL PRESENTE DOCUMENTO, LENOVO, I SUOI AFFILIATI, FORNITORI, RIVENDITORI O PROVIDER DI SERVIZI SARANNO RESPONSABILI DEGLI EVENTI DI SEGUITO INDICATI, ANCHE SE INFORMATI DEL POSSIBILE VERIFICARSI DI TALI EVENTI E ANCHE LADDOVE LA RICHIESTA DI RISARCIMENTO SIA AFFERENTE A CONTRATTI, GARANZIE, NEGLIGENZE, RESPONSABILITÀ OGGETTIVA O ALTRE IPOTESI DI RESPONSABILITÀ: 1) RICHIESTE DI RISARCIMENTO DANNI DA PARTE DI TERZI; 2) PERDITA, DANNO O DIVULGAZIONE DEI DATI DELL'UTENTE; 3) DANNI SPECIALI, ACCIDENTALI, PUNITIVI, INDIRECTI O CONSEGUENZIALI, INCLUSI TRA GLI ALTRI PERDITA DI PROFITTI, GUADAGNI, CLIENTELA O RISPARMI ANTICIPATI. LA RESPONSABILITÀ COMPLESSIVA DI LENOVO, DEI SUOI AFFILIATI, FORNITORI, RIVENDITORI O PROVIDER DI SERVIZI PER I DANNI DERIVANTI DA QUALUNQUE CAUSA È LIMITATA AL PAGAMENTO DI UNA SOMMA EQUIVALENTE AL VALORE DEI DANNI DIRETTI EFFETTIVI E COMUNQUE NON ECCEDENTE IL PREZZO DI ACQUISTO DEL PRODOTTO.

LE SUDETTE LIMITAZIONI NON SONO APPLICABILI NEL CASO DI LESIONI PERSONALI (INCLUSA LA MORTE) E DI DANNI A BENI MOBILI E IMMOBILI PER I QUALI LENOVO SIA LEGALMENTE RESPONSABILE.

La seguente disposizione sostituisce la corrispondente sezione nella Parte 1:

Altri diritti dell'utente:

LA PRESENTE GARANZIA CONFERISCE ALL'UTENTE SPECIFICI DIRITTI LEGALI. L'UTENTE GODE ANCHE DI ALTRI DIRITTI GARANTITI DALLA LEGGE VIGENTE E AI SENSI DELLA LEGGE PER LA TUTELA DEI CONSUMATORI AUSTRALIANA. LE DISPOSIZIONI DI QUESTA GARANZIA NON PREGIUDICANO I DIRITTI GARANTITI DA NORME IMPERATIVE O REGOLATI DA LEGGI TRA CUI I DIRITTI CHE NON POSSONO ESSERE LIMITATI E A CUI NON È POSSIBILE RINUNCIARE PER CONTRATTO.

Ad esempio, i prodotti Lenovo prevedono garanzie che non possono essere escluse ai sensi della legge per la tutela dei consumatori australiana. L'utente ha diritto alla sostituzione del prodotto o al rimborso del prezzo di acquisto del prodotto in caso di guasto bloccante e al risarcimento per tutti gli altri danni o perdite ragionevolmente prevedibili. L'utente inoltre ha diritto alla riparazione o alla sostituzione del prodotto se la qualità del prodotto non è accettabile, ma il guasto non è classificato come un guasto bloccante.

Nuova Zelanda

La seguente disposizione si aggiunge alla corrispondente sezione nella Parte 1:

Utilizzo delle informazioni personali:

Lenovo non sarà in grado di erogare il servizio previsto da questa garanzia se l'utente rifiuta di fornire informazioni che lo riguardano o non accetta il trasferimento delle sue informazioni presso gli agenti o i

fornitori esterni di Lenovo. L'utente dispone del diritto di accedere alle informazioni di contatto personali e richiedere la rettifica di eventuali errori in esse contenuti ai sensi della legge per la tutela della privacy australiana del 1993 (Privacy Act 1993) contattando Lenovo (Australia & New Zealand) Pty Limited ABN 70 112 394 411. Indirizzo: Level 10, North Tower, 1-5 Railway Street, Chatswood, NSW, 2067. Telefono: 61 2 8003 8200. E-mail: lensyd_au@lenovo.com

Bangladesh, Cambogia, India, Indonesia, Nepal, Filippine, Vietnam e Sri Lanka

La seguente disposizione si aggiunge alla Parte 1:

Risoluzione di controversie

Le controversie derivanti o associate a questa garanzia saranno risolte definitivamente mediante arbitrato tenuto a Singapore. Questa garanzia sarà governata, interpretata e applicata in conformità alle leggi vigenti a Singapore, indipendentemente dal conflitto di leggi. Se il prodotto è stato acquistato in **India**, le dispute relative a questa garanzia saranno di competenza di Bangalore, India. L'arbitrato con sede a Singapore dovrà essere regolato dalle regole dell'arbitrato del Singapore International Arbitration Center ("Regole SIAC") in vigore. L'arbitrato in India viene stabilito in accordo con le norme in vigore in India. La decisione dell'arbitrato sarà definitiva e vincolante per le parti senza appello. Tale decisione dovrà essere messa per iscritto e dovranno essere stabilite le sentenze e le conclusioni di legge. Tutti i procedimenti di arbitrato saranno condotti in lingua inglese e la documentazione presentata in tali procedimenti dovrà essere elaborata in lingua inglese. In tali procedimenti, la versione in lingua inglese della presente garanzia prevarrà su qualunque altra versione.

SEE (Spazio Economico Europeo)

La seguente disposizione si aggiunge alla Parte 1:

I clienti dello Spazio Economico Europeo possono contattare Lenovo al seguente indirizzo: EMEA Service Organisation, Lenovo (International) B.V., Floor 2, Einsteinova 21, 851 01, Bratislava, Slovakia. Il servizio previsto da questa garanzia per i prodotti hardware Lenovo acquistati in paesi SEE viene fornito in tutti i paesi SEE in cui il prodotto è stato annunciato e reso disponibile da Lenovo.

Russia

La seguente disposizione si aggiunge alla Parte 1:

Durata del servizio per i prodotti

Il servizio per i prodotti viene erogato per quattro (4) anni a partire dalla data originaria dell'acquisto.

Parte 3 - Informazioni sul servizio di garanzia

Tipo di prodotto	Paese o regione di acquisto	Periodo di garanzia	Tipo di servizio di garanzia
ThinkPad USB 3.0 Dock	In tutto il mondo	1 anno	1, 4

Se richiesto, il Provider del servizio fornirà il servizio di assistenza o sostituzione a seconda del tipo di garanzia specificato per il proprio prodotto e per il servizio disponibile. La pianificazione del servizio dipende dal momento in cui viene effettuata la chiamata, dalle parti di ricambio disponibili e da altri fattori.

Tipi di servizi di garanzia

1. Servizio Customer Replaceable Unit (“CRU”)

Il provider di servizi invierà a sue spese le CRU che l'utente dovrà installare. Informazioni sulle CRU e istruzioni per la sostituzione vengono inviate con il prodotto e sono disponibili su richiesta presso Lenovo in qualsiasi momento. Le CRU che l'utente può installare autonomamente vengono chiamate “CRU self-service”. Le “CRU di servizio facoltativo” potrebbero richiedere strumenti e competenze tecniche. L'installazione delle CRU self-service è responsabilità dell'utente. È possibile richiedere al Provider del servizio l'installazione di CRU di servizio facoltativo in base a uno degli altri tipi di servizio di garanzia previsti per il prodotto. Il cliente può acquistare un servizio di installazione delle CRU self-service offerto da Lenovo e dai suoi provider di servizi. L'elenco delle unità CRU e la relativa designazione sono disponibili nella pubblicazione fornita con il prodotto o all'indirizzo www.lenovo.com/CRUs. Le norme di restituzione delle eventuali CRU difettose saranno indicate nelle istruzioni inviate con le CRU di sostituzione. Quando viene richiesta la sostituzione: 1) nella confezione della CRU di sostituzione vengono incluse le istruzioni di restituzione unitamente a un contenitore e a un'etichetta di spedizione pre-affrancata e 2) le spese della CRU di sostituzione potrebbero essere a carico dell'utente se il fornitore del servizio non riceve la CRU malfunzionante entro trenta (30) giorni dalla data di ricevimento della CRU di sostituzione.

2. Servizio a domicilio

Il provider di servizi ripara o sostituisce il prodotto presso l'utente. L'utente deve mettere a disposizione un ambiente di lavoro idoneo al disassemblaggio e al riassemblaggio del prodotto. Potrebbe essere necessario completare alcune riparazioni presso il centro assistenza. In questi casi, il provider di servizi invia il prodotto al centro assistenza a sue spese.

3. Servizio di trasporto o deposito

Il prodotto viene riparato o sostituito presso il centro assistenza autorizzato e la spedizione è a carico del provider di servizi. L'utente è responsabile della disconnessione e dell'imballaggio del prodotto nella confezione fornitagli per la restituzione del prodotto al centro di assistenza indicato. Un corriere preleverà il prodotto e lo consegnerà al centro assistenza designato. Il prodotto viene riconsegnato all'utente a spese del centro assistenza.

4. Servizio con consegna presso il centro assistenza a cura del cliente

Il prodotto viene riparato o sostituito presso un centro assistenza autorizzato dove viene trasportato a spese del cliente e sotto la responsabilità del cliente. Una volta riparato o sostituito, il prodotto può essere ritirato dal cliente. Se il cliente non provvede al ritiro del prodotto, il provider di servizi ne disporrà nel modo ritenuto più adatto, senza alcun obbligo nei confronti dell'utente.

5. Servizio con spedizione postale a cura del cliente

Il prodotto viene riparato o sostituito presso un centro assistenza autorizzato dove viene trasportato a carico del cliente e sotto la responsabilità del cliente. Una volta riparato o sostituito, il prodotto viene restituito al cliente a spese di Lenovo e sotto la responsabilità di Lenovo, salvo quanto diversamente specificato dal provider di servizi.

6. Servizio con spedizione postale del prodotto da riparare e del prodotto riparato a carico del cliente

Il prodotto viene riparato o sostituito presso un centro assistenza autorizzato dove viene trasportato a carico del cliente e sotto la responsabilità del cliente. Una volta riparato o sostituito, il prodotto viene messo a disposizione del cliente il quale dovrà organizzare il ritiro con spedizione postale a sue spese e sotto la sua responsabilità. Se il cliente non provvede a organizzare il ritiro tramite spedizione postale del prodotto riparato, il provider di servizi ne disporrà nel modo ritenuto più adatto, senza alcun obbligo nei confronti del cliente.

7. Servizio di sostituzione del prodotto

In base al Servizio di sostituzione del prodotto, Lenovo spedisce un prodotto in sostituzione all'utente. L'utente è responsabile dell'installazione e della verifica del funzionamento di tale prodotto. Il prodotto di sostituzione diventa di proprietà dell'utente in cambio del prodotto malfunzionante, che diventa di proprietà di Lenovo. L'utente dovrà imballare il prodotto difettato nella confezione di spedizione che conteneva il prodotto di sostituzione e restituirlo a Lenovo. Le spese di trasporto, in entrambe le direzioni, sono a carico di Lenovo. Se non utilizza la confezione di spedizione del prodotto di sostituzione, il cliente sarà responsabile di eventuali danni al prodotto difettato durante la spedizione. Se Lenovo non riceve il prodotto malfunzionante entro trenta (30) giorni dalla ricezione del prodotto di sostituzione, ne potrà essere addebitato il costo all'utente.

Suplemento de Garantía para México

Este Suplemento se considera parte integrante de la Garantía Limitada de Lenovo y será efectivo única y exclusivamente para los productos distribuidos y comercializados dentro del Territorio de los Estados Unidos Mexicanos. En caso de conflicto, se aplicarán los términos de este Suplemento.

Todos los programas de software precargados en el equipo sólo tendrán una garantía de treinta (30) días por defectos de instalación desde la fecha de compra. Lenovo no es responsable de la información incluida en dichos programas de software y/o cualquier programa de software adicional instalado por Usted o instalado después de la compra del producto.

Los servicios no cubiertos por la garantía se cargarán al usuario final, previa obtención de una autorización.

En el caso de que se precise una reparación cubierta por la garantía, por favor, llame al Centro de soporte al cliente al 001-866-434-2080, donde le dirigirán al Centro de servicio autorizado más cercano. Si no existiese ningún Centro de servicio autorizado en su ciudad, población o en un radio de 70 kilómetros de su ciudad o población, la garantía incluirá cualquier gasto de entrega razonable relacionado con el transporte del producto a su Centro de servicio autorizado más cercano. Por favor, llame al Centro de servicio autorizado más cercano para obtener las aprobaciones necesarias o la información relacionada con el envío del producto y la dirección de envío.

Para obtener una lista de los Centros de servicio autorizados, por favor, visite:

<http://www.lenovo.com/mx/es/servicios>

Importado por:

Lenovo México S. de R.L. de C.V.

Av. Santa Fe 505, Piso 15

Col. Cruz Manca

Cuajimalpa, D.F., México

C.P. 05349

Tel. (55) 5000 8500

Appendice C. Informazioni sulle emissioni elettromagnetiche

Le seguenti informazioni fanno riferimento a ThinkPad USB 3.0 Dock.

Dichiarazione di conformità FCC (Federal Communications Commission)

ThinkPad USB 3.0 Dock - 0A34193

Quest'apparecchiatura è stata sottoposta a verifiche e trovata conforme con le limitazioni dei dispositivi digitali di classe B, secondo l'articolo 15 delle norme FCC. Queste limitazioni sono state progettate per fornire un'adeguata protezione contro interferenze nocive in caso di installazione domestica. Questa apparecchiatura genera, utilizza, e può irradiare emissioni elettromagnetiche e, se non installata ed utilizzata secondo le istruzioni, potrebbe causare interferenze nocive alle comunicazioni radio. Tuttavia, non sussiste garanzia che non siano prodotte interferenze in una determinata installazione. Se l'apparecchiatura dovesse causare interferenze nocive alle ricezioni radiofoniche e televisive, determinate dallo spegnimento e dall'accensione del dispositivo, l'utente è invitato a ovviare a tali interferenze seguendo le fasi di seguito riportate:

- Orientare o riposizionare l'antenna di ricezione.
- Aumentare la distanza tra l'apparecchiatura e il ricevitore.
- Collegare l'apparecchiatura ad una presa o un circuito diversi da quelli a cui è collegato il ricevitore.
- Per informazioni, consultare un rivenditore autorizzato oppure un rappresentante del servizio assistenza.

La Lenovo non è responsabile per alcuna interferenza radiofonica o televisiva causata dall'utilizzo di cavi e connettori non consigliati o da cambiamenti e modifiche dell'apparecchiatura effettuate da personale non autorizzato. Le modifiche non autorizzate potrebbero annullare l'autorità dell'utente ad operare l'attrezzatura.

L'apparecchio è conforme alla Parte 15 dei regolamenti della FCC. L'operazione è soggetta alle seguenti due condizioni: (1) questo dispositivo non deve causare interferenze nocive e (2) questo dispositivo deve accettare qualsiasi interferenza ricevuta, incluse le interferenze che potrebbero causare operazioni non desiderate.

Azienda responsabile:
Lenovo (United States) Incorporated
1009 Think Place - Building One
Morrisville, NC 27560
Numero di telefono: 919-294-5900



Dichiarazione di conformità industriale delle emissioni di Classe B per il Canada

Quest'apparecchiatura digitale di Classe B è conforme alle norme ICES-003 del Canada.

Cet appareil numérique de la classe B est conforme à la norme NMB-003 du Canada.

Unione Europea - Conformità alla Direttiva di compatibilità elettromagnetica

Questo prodotto è conforme ai requisiti di protezione della direttiva dell'Unione Europea 2004/108/EC sulle norme degli Stati Membri relative alla compatibilità elettromagnetica. Lenovo declina ogni responsabilità per il mancato rispetto dei requisiti di protezione derivante da eventuali modifiche non consigliate apportate al prodotto, compresa l'installazione di schede facoltative di altri produttori.

Questo prodotto è stato testato e ritenuto conforme alle limitazioni per le apparecchiature di classe B in base allo standard europeo EN 55022. Le limitazioni per le apparecchiature di Classe B sono tese a una protezione adeguata, in ambienti tipici residenziali, contro le interferenze con i dispositivi di comunicazione autorizzati.



Dichiarazione di conformità Classe B per la Germania

Deutschsprachiger EU Hinweis:

Hinweis für Geräte der Klasse B EU-Richtlinie zur Elektromagnetischen Verträglichkeit

Dieses Produkt entspricht den Schutzanforderungen der EU-Richtlinie 2004/108/EG (früher 89/336/EWG) zur Angleichung der Rechtsvorschriften über die elektromagnetische Verträglichkeit in den EU-Mitgliedsstaaten und hält die Grenzwerte der EN 55022 Klasse B ein.

Um dieses sicherzustellen, sind die Geräte wie in den Handbüchern beschrieben zu installieren und zu betreiben. Des Weiteren dürfen auch nur von der Lenovo empfohlene Kabel angeschlossen werden. Lenovo übernimmt keine Verantwortung für die Einhaltung der Schutzanforderungen, wenn das Produkt ohne Zustimmung der Lenovo verändert bzw. wenn Erweiterungskomponenten von Fremdherstellern ohne Empfehlung der Lenovo gesteckt/eingebaut werden.

Deutschland:

Einhaltung des Gesetzes über die elektromagnetische Verträglichkeit von Betriebsmitteln

Dieses Produkt entspricht dem „Gesetz über die elektromagnetische Verträglichkeit von Betriebsmitteln“ EMVG (früher „Gesetz über die elektromagnetische Verträglichkeit von Geräten“). Dies ist die Umsetzung der EU-Richtlinie 2004/108/EG (früher 89/336/EWG) in der Bundesrepublik Deutschland.

Zulassungsbescheinigung laut dem Deutschen Gesetz über die elektromagnetische Verträglichkeit von Betriebsmitteln, EMVG vom 20. Juli 2007 (früher Gesetz über die elektromagnetische Verträglichkeit von Geräten), bzw. der EMV EG Richtlinie 2004/108/EC (früher 89/336/EWG), für Geräte der Klasse B.

Dieses Gerät ist berechtigt, in Übereinstimmung mit dem Deutschen EMVG das EG-Konformitätszeichen - CE - zu führen. Verantwortlich für die Konformitätserklärung nach Paragraf 5 des EMVG ist die Lenovo (Deutschland) GmbH, Gropiusplatz 10, D-70563 Stuttgart.

Informationen in Hinsicht EMVG Paragraf 4 Abs. (1) 4:

Das Gerät erfüllt die Schutzanforderungen nach EN 55024 und EN 55022 Klasse B.

Dichiarazione di conformità Classe B per la Corea

B급 기기 (가정용 방송통신기자재)
이 기기는 가정용(B급) 전자파적합기기로서 주로 가정에서 사용하는 것을 목적으로 하며, 모든 지역에서 사용할 수 있습니다.

Dichiarazione di conformità Classe B VCCI per il Giappone

この装置は、クラスB情報技術装置です。この装置は、家庭環境で使用することを目的としていますが、この装置がラジオやテレビジョン受信機に近接して使用されると、受信障害を引き起こすことがあります。
取扱説明書に従って正しい取り扱いをして下さい。

VCCI-B

Dichiarazione di conformità per il Giappone per i prodotti che si collegano a reti elettriche con corrente inferiore o uguale a 20 A per fase

日本の定格電流が 20A/相 以下の機器に対する高調波電流規制
高調波電流規格 JIS C 61000-3-2 適合品

Informazioni sull'assistenza del prodotto Lenovo per Taiwan

台灣 Lenovo 產品服務資訊如下：
荷蘭商聯想股份有限公司台灣分公司
台北市信義區信義路五段七號十九樓之一
服務電話：0800-000-702

Appendice D. Informazioni particolari

È possibile che Lenovo non offra i prodotti, i servizi o le funzioni illustrate in questo documento in tutti i paesi. Consultare il rappresentante Lenovo locale per informazioni sui prodotti e sui servizi disponibili nel proprio paese. Qualsiasi riferimento a programmi, prodotti o servizi Lenovo ivi contenuto non significa che soltanto tali prodotti, programmi o servizi possano essere usati. In sostituzione a quelli forniti dalla Lenovo, possono essere usati prodotti, programmi o servizi funzionalmente equivalenti che non comportino violazione di diritti di proprietà intellettuale o di altri diritti della Lenovo. Valutazioni e verifiche operative in relazione ad altri prodotti, programmi o servizi sono di esclusiva responsabilità dell'utente.

La Lenovo può avere brevetti o domande di brevetto in corso relativi a quanto trattato nella presente pubblicazione. La fornitura di questa pubblicazione non implica la concessione di alcuna licenza su di essi. Chi desiderasse ricevere informazioni o licenze, può rivolgersi a:

*Lenovo (United States), Inc.
1009 Think Place - Building One
Morrisville, NC 27560
U.S.A.
Attention: Lenovo Director of Licensing*

LENOVO FORNISCE QUESTA PUBBLICAZIONE “COSÌ COM'È” SENZA ALCUN TIPO DI GARANZIA, SIA ESPRESSA CHE IMPLICITA, INCLUSE EVENTUALI GARANZIE DI COMMERCIALIZZABILITÀ ED IDONEITÀ A UNO SCOPO PARTICOLARE. Alcune giurisdizioni non escludono le garanzie implicite; di conseguenza la suddetta esclusione potrebbe, in questo caso, non essere applicabile.

Questa pubblicazione potrebbe contenere imprecisioni tecniche o errori tipografici. Le correzioni relative saranno incluse nelle nuove edizioni della pubblicazione. La Lenovo si riserva il diritto di apportare miglioramenti e/o modifiche al prodotto o al programma descritto nel manuale in qualsiasi momento e senza preavviso.

Marchi

I seguenti termini sono marchi della Lenovo negli Stati Uniti e/o in altri paesi:

Lenovo
Il logo Lenovo
ThinkPad
ThinkVantage

Microsoft, Windows e Windows Vista sono marchi del gruppo di società Microsoft.

Intel è un marchio di Intel Corporation negli Stati Uniti e/o in altri paesi.

Altri nomi di servizi, prodotti o società sono marchi di altre società.

Informazioni sul riciclaggio

Lenovo consiglia ai proprietari di apparecchiatura IT di riciclarle in modo responsabile e adeguato quando non sono più utilizzabili. Lenovo offre una varietà di programmi e servizi per assistere i proprietari delle apparecchiature nel riciclaggio dei prodotti IT. Per informazioni sul riciclaggio di prodotti Lenovo, visitare il sito:

<http://www.lenovo.com/recycling>

Per informazioni sul riciclaggio e lo smaltimento per il Giappone, visitare il sito:
<http://www.lenovo.com/recycling/japan>

Informazioni sul riciclaggio per il Brasile

Declarações de Reciclagem no Brasil

Descarte de um Produto Lenovo Fora de Uso

Equipamentos elétricos e eletrônicos não devem ser descartados em lixo comum, mas enviados à pontos de coleta, autorizados pelo fabricante do produto para que sejam encaminhados e processados por empresas especializadas no manuseio de resíduos industriais, devidamente certificadas pelos órgãos ambientais, de acordo com a legislação local.

A Lenovo possui um canal específico para auxiliá-lo no descarte desses produtos. Caso você possua um produto Lenovo em situação de descarte, ligue para o nosso SAC ou encaminhe um e-mail para: reciclar@lenovo.com, informando o modelo, número de série e cidade, a fim de enviarmos as instruções para o correto descarte do seu produto Lenovo.

Appendice E. Direttiva RoHS (Restriction of Hazardous Substances) (RoHS)

China RoHS

Le informazioni riportate nella seguente tabella sono applicabili agli articoli prodotti a partire dal 1 Marzo 2007 e in vendita nella Repubblica popolare cinese.

Lenovo 电脑选件	有毒有害物质或元素					
	铅 (Pb)	汞 (Hg)	镉 (Cd)	六价铬 (Cr(VI))	多溴联苯 (PBB)	多溴二苯醚 (PBDE)
扩展坞	X	O	O	O	O	O

O：表示该有毒有害物质在该部件所有均质材料中的含量均在SJ/T 11363-2006标准规定的限量要求以下。
X：表示该有毒有害物质至少在该部件的某一均质材料中的含量超出SJ/T 11363-2006标准规定的限量要求。
对于销往欧盟的产品，标有“X”的项目均符合欧盟指令2002/95/EC 豁免条款。

 在中华人民共和国境内销售的电子信息产品上将印有“环保使用期”(EPUP)符号。圆圈中的数字代表产品的正常环保使用年限。

Turkish statement of compliance

The Lenovo product meets the requirements of the Republic of Turkey Directive on the Restriction of the Use of Certain Hazardous Substances in Electrical and Electronic Equipment (EEE).

Türkiye EEE Yönetmeliğine Uygunluk Beyanı

Bu Lenovo ürünü, T.C. Çevre ve Orman Bakanlığı'nın "Elektrik ve Elektronik Eşyalarda Bazı Zararlı Maddelerin Kullanımının Sınırlandırılmasına Dair Yönetmelik (EEE)" direktiflerine uygundur.

EEE Yönetmeliğine Uygundur.

Ucraina RoHS

Цим підтверджуємо, що продукція Леново відповідає вимогам нормативних актів України, які обмежують вміст небезпечних речовин

lenovo[®]