

HP LaserJet P2030 seeria

Paberi ja kandjate kasutusjuhend

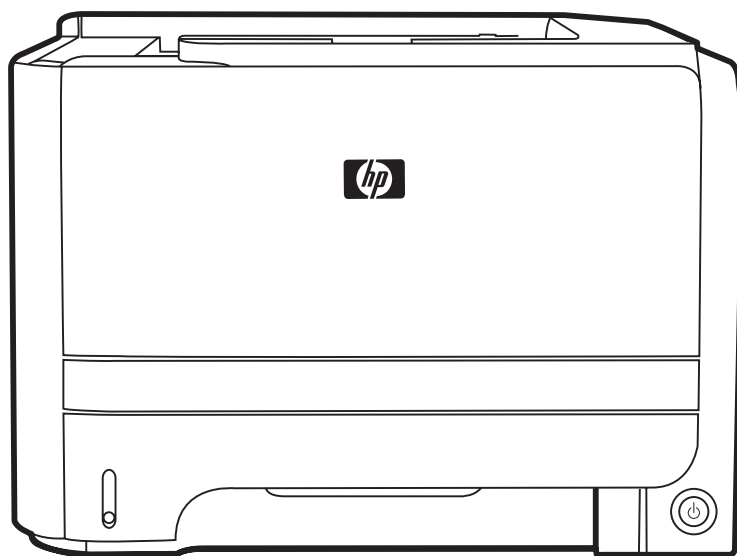

HP LaserJet P2030 seeria Printer

Paberi ja kandjate kasutusjuhend



Autoriõigus ja litsents

© 2008 Copyright Hewlett-Packard
Development Company, L.P.

Paljundamine, kohandamine või tõlkimine on ilma eelneva kirjaliku loata keelatud, välja arvatud autoriõiguse seadustes lubatud juhtudel.

Siin sisalduvat teavet võib ette teatamata muuta.

Ainsad HP toodetele ja teenustele kehtivad garantiid on esitatud nende toodete ja teenustega kaasasolevates garantiikirjades. Mitte midagi siin ei tohiks tõlgendada lisagarantiina. HP ei vastuta siin esineda võivate tehniliste või toimetuslike vigade või puuduste eest.

Osa number: CE461-90948

Edition 1, 10/2008

Sisukord

Paber- ja prindikandja

Paberi ja prindikandjate kasutamine	2
Toetatud paberi ja prindikandja formaadid	3
Kohandatud paberiformaadid	5
Toetatud paberi ja prindikandja tüübid	6
Salvede mahutavus	7
Eripaberi või prindikandjate kasutamise juhised	8
Täitke salved	9
Paberi paigutus salvede laadimisel	9
1. salv	9
2. salv	10
A6-formaadis paberi laadimine	10
Käsisöötmine	11
Konfigureerige salvesid	12
Kasutage paberiväljastuse suvandeid	13
Printige ülemisse (standardsesse) väljastussalve	13
Paberi otsetee kasutamine printimiseks (tagumine väljastus)	13

Paber- ja prindikandja

- [Paberi ja prindikandjate kasutamine](#)
- [Toetatud paberi ja prindikandja formaadid](#)
- [Kohandatud paberiformaadid](#)
- [Toetatud paberi ja prindikandja tüübid](#)
- [Salvede mahutavus](#)
- [Eripaberi või prindikandjate kasutamise juhised](#)
- [Täitke salved](#)
- [Konfigureerige salvesid](#)
- [Kasutage paberiväljastuse suvandeid](#)

Paberi ja prindikandjate kasutamine

Käesoleva tootega võib kasutada mitmesugust paberit ja muid prindikandjaid, mis vastavad selle kasutusjuhendi nõuetele. Kui paber või prindikandja ei vasta toodud nõuetele, võib see põhjustada järgmisi probleeme:

- Kehv prindikvaliteet
- Sagedased ummistused
- Toote enneaegne kulumine, remondi vajamine

Parimate tulemuste saamiseks kasutage ainult HP kaubamärgiga laserprinteritele mõeldud või mitmeotstarbelist paberit ja prindikandjaid. Ärge kasutage tindiprinterite jaoks mõeldud paberit või prindikandjat. Hewlett-Packard Company ei soovita kasutada muu kaubamärgiga tooteid, sest HP ei saa tagada nende kvaliteeti.

Võimalik, et paber vastab kõigile selles juhendis toodud nõuetele, kuid prindikvaliteet pole siiski rahuldav. Põhjuseks võib olla vale käsitsemine, sobimatu temperatuur ja/või niiskus, samuti muud asjaolud, mida Hewlett-Packard ei saa kontrollida.

△ **HOIATUS.** Hewlett-Packardi spetsifikatsioonile mittevastava paberi või prindikandja kasutamine võib põhjustada printeri rikke, mille tõttu printerit tuleb remontida. Sellist remonti ei tehta Hewlett-Packardi garantiitingimuste ega hoolduslepingute korras.

Toetatud paberi ja prindikandja formaadid

See printer toetab erinevaid paberiformaate ja kohandub vastavalt kasutatavale prindikandjale.

 **MÄRKUS.** Parimate tulemuste saavutamiseks, valige enne printimise alustamist printeridraiveris õiget formaati ja tüüpi paber.

Tabel 1 Toetatud paberi ja prindikandja formaadid

Formaat ja mõõdud	1. salv	2. salv
Letter 216 x 279 mm	✓	✓
Legal 216 x 356 mm	✓	✓
A4 210 x 297 mm	✓	✓
A5 148 x 210 mm	✓	✓
A6 105 x 148 mm(4,1 x 5,8 tolli)	✓	✓
B5 (JIS) 182 x 257 mm	✓	✓
Administratiivpaber 184 x 267 mm	✓	✓
Postkaart (JIS) 100 x 148 mm	✓	
Topeltpostkaart (JIS) 148 x 200 mm	✓	
16K 184 x 260 mm	✓	
16K 195 x 270 mm	✓	
16K 197 x 273 mm	✓	
8,5 x 13 216 x 330 mm	✓	✓
Ümbrik Commercial 10 105 x 241 mm	✓	
Ümbrik B5 ISO	✓	

Tabel 1 Toetatud paberi ja prindikandja formaadid (järg)

Formaat ja mõõdud	1. salv	2. salv
176 x 250 mm		
Ümbrik C5 ISO	✓	
162 x 229 mm		
Ümbrik DL ISO	✓	
110 x 220 mm		
Ümbrik monarh	✓	
98 x 191 mm		
Kohandatud	✓	
76 x 127 mm kuni 216 x 356 mm (3,0 x 5,0 tolli kuni 8,5 x 14 tolli)		

Kohandatud paberiformaadid

Selle tootega saab kasutada mitmesuguseid kohandatud paberiformaate. Toetatud kohandatud formaadid on formaadid, mis vastavad selle tootega kasutatavale miinimum- ja maksimumformaadile, kuid mida pole toetatud paberiformaatide tabelis esitatud. Toetatud kohandatud formaadi kasutamisel määrake prindidraiveris kohandatud formaat ja sisestage paber seda formaati toetavasse sөөtesalve.

Toetatud paberi ja prindikandja tüübid

Selle printeri poolt toetatud HP paberite täieliku nimekirja jaoks minge aadressile www.hp.com/support/ljp2030series.

Paberi tüüp (printeridraiver)	Salv 1	Salv 2
Lihtpaber	✓	✓
Kerge 60–74 g/m ²	✓	✓
Keskmise kaaluga (96–110 g/m ²)	✓	✓
Raske (111–130 g/m ²)	✓	✓
Väga raske (131–175 g/m ²)	✓	
Kile	✓	✓
Sildid	✓	
Päis	✓	✓
Eelprinditud	✓	✓
Eelperforeeritud	✓	✓
Värviline	✓	✓
Kare	✓	✓
Kirja-	✓	✓
Ümbertöödeldud	✓	✓
Ümbrik	✓	
HP mitmeotstarbeline paber	✓	✓
HP kontoripaber	✓	✓
HP asertrükipaber	✓	✓
HP premium valik lasertrükipaber	✓	✓

Salvede mahutavus

Salv või väljastussalv	Paberi tüüp	Tehnilised andmed	Arv
1. salv	Paber	Vahemik: 60 g/m ² kuni 200 g/m ² büroopaber	Paki maksimaalne paksus: 5 mm Võrdne 50 lehe 75 g/m ² kirjapaberiga
	Ümbrikud	Vähem kui 60 g/m ² kuni 90 g/m ² büroopaber	Kuni 10 ümbrikut
	Sildid	Maksimaalne paksus 0,23 mm	Paki maksimaalne paksus: 5 mm
	Lüümikud	Minimaalne paksus 0,13 mm	Paki maksimaalne paksus: 5 mm
2. salv	Paber	Vahemik: 60 g/m ² kuni 135 g/m ² büroopaber	Võrdne 250 lehe 75 g/m ² kirjapaberiga A6 paberipaki maksimaalne paksus: 15 mm (0,59 tolli)
	Lüümikud	Minimaalne paksus 0,13 mm	Paki maksimaalne paksus: 26 mm
Standardne ülasalv	Paber		Kuni 125 lehte 75 g/m ² kirjapaberit

Eripaberi või prindikandjate kasutamise juhised

Käesolev toode toetab printimist muudele materjalidele. Rahuldavate prinditulemuste saamiseks järgige allolevaid juhiseid. Parimate prinditulemuste saamiseks veenduge, et eripaberi või prindikandjate kasutamisel oleksid paberitüüp ja -formaad prindidraiveris seatud.

- △ **HOIATUS.** HP LaserJet printerites kasutatakse kuumuteid, et siduda kuivad tooneriosakesed paberiga ülitäpsetes punktides. HP laserprinterite paber on välja töötatud taluma ülisuurt kuumust. Tindiprinteripaberi kasutamine (mis pole selle tehnoloogia jaoks välja töötatud) võib printerit kahjustada.

Kandjatüüp	Tehke	Ärge
Ümbrikud	<ul style="list-style-type: none">• Hoidke ümbrikke sirgelt.• Kasutage ümbrikke, mille kinnis ulatub ümbriku nurgani.• Kasutage eemaldatava klapi ümbrikke, mille kasutamine on laserprinterites lubatud.	<ul style="list-style-type: none">• Ärge kasutage ümbrikke, mis on kas kortsus, kokku murtud, omavahel kokku kleepunud või muul moel kahjustatud.• Ärge kasutage klambrite, klõpsude, akende ega voodriga ümbrikke.• Ärge kasutage kleepribasid või muid sünteetilisi materjale.
Sildid	<ul style="list-style-type: none">• Kasutage ainult selliseid silte, mille vahelt ei paista sildide alusleht.• Kasutage ühtlaselt tasaseid silte.• Kasutage ainult terveid sildilehti.	<ul style="list-style-type: none">• Ärge kasutage kortsus, õhumullidega või kahjustatud silte.• Ärge printige poolikutele sildilehtedele.
Kiled	<ul style="list-style-type: none">• Kasutage ainult laserprinteritele mõeldud kilesid.• Asetage kiled pärast printimist tasasele pinnale.	<ul style="list-style-type: none">• Ärge kasutage printeri kilesid, mis pole mõeldud laserprinterites kasutamiseks.
Kirjaplangid või trükitud vormid	<ul style="list-style-type: none">• Kasutage ainult kirjaplanke või vorme, mis on mõeldud laserprinterites kasutamiseks.	<ul style="list-style-type: none">• Ärge kasutage reljeefse pinnaga ega metalseid kirjaplanke.
Raske paber	<ul style="list-style-type: none">• Kasutage ainult sellise raskusega pabereid, mis on mõeldud laserprinterites kasutamiseks ning mis vastab selle toote tehnilistes andmetes toodud raskusele.	<ul style="list-style-type: none">• Ärge kasutage raskemat paberit, kui on soovitatud selle toote kandjatele esitatavates nõuetes. Erandiks on HP kaubamärgiga paberi kasutamine, mis on saanud heakskiidu selles tootes kasutamiseks.
Läik- või kriitpaber	<ul style="list-style-type: none">• Kasutage ainult sellist läik- või kriitpaberit, mis on mõeldud laserprinterites kasutamiseks.	<ul style="list-style-type: none">• Ärge kasutage läik- või kriitpaberit, mis on mõeldud kasutamiseks tindiprinterites.

Täitke salved

Paberi paigutus salvede laadimisel

Konkreetset paigutust nõudva paberi kasutamiseks laadige see vastavalt järgnevas tabelis toodud teabele.

Salv	Ühepoolne printimine	Ümbriku printimine
Salv 1	Ülespidi Ülemine äär printeri poole	Ümbriku esikülg üles Parempoolne lühem külg ees
2. salv	Allapidi Ülemine äär salve eesosas	Ümbriku printimiseks kasutage ainult 1. salve .

1. salv

1. salvele pääseb ligi printeri esiküljelt.

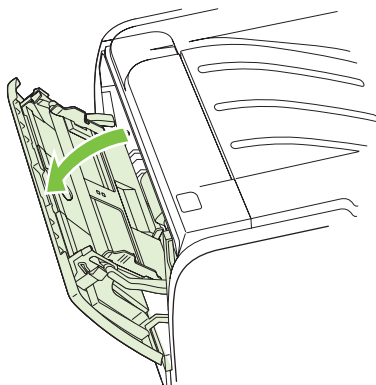

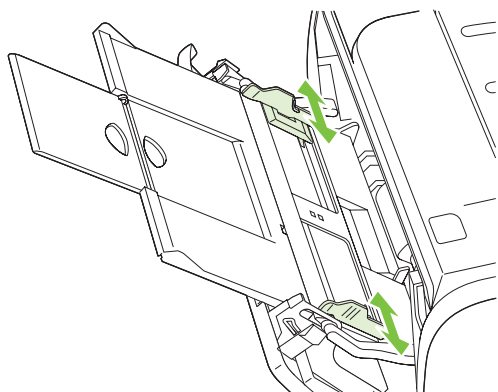

Juhikute abil söödetakse kandjad printerisse otse ning prinditud kujutis ei jää paberil viltu. Kandja asetamisel salve reguleerige juhikud kandja laiuse järgi.

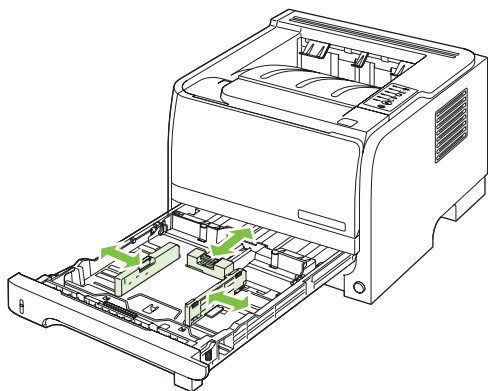

2. salv

Kandjajuhikutele abil söödetakse kandjad printerisse otse ning printitud kujutis ei jää paberil viltu. 2. salvel on kandjajuhikud nii külgedel kui taga. Kandja laadimisel reguleerige juhikud kasutatava kandja pikkuse ning laiuse järgi.



 **MÄRKUS.** Uute kandjate lisamisel eemaldage kindlasti kõik kandjad söötesalvest ja koputage uute kandjate pakk ühtlaseks. See aitab vältida mitme lehe korraga söötmisest tingitud ummistusi.

A6-formaadis paberi laadimine

A6-formaadis paberi laadimisel tuleb pikkuse reguleerimiseks nihutada edasi ainult tagumise kandjajuhiku keskmist osa.

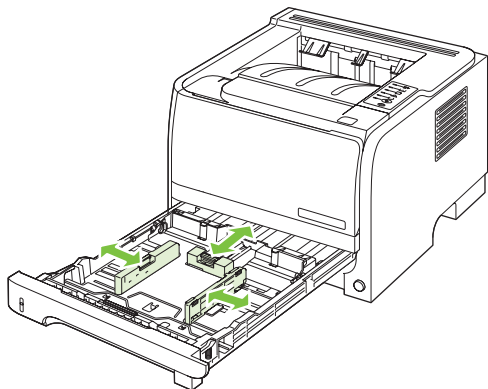

Käsitsöötmise

Erinevatele kandjatele printimiseks saate kasutada käsitsi söötmist. Käsitsi söötmist võite kasutada näiteks printimiseks esmalt ümbrikule, siis kirjaplangile, seejärel jälle ümbrikule jne. Laadige ümbrikud 1. salve ja kirjaplangid 2. salve.

Käsitsi söötmisega printimiseks avage printeriatribuutide või printeri häälestuse aken ning valige **Manual Feed (tray 1)** (Käsitsi söõtmine (1. salv) ripploendist **Source Tray** (Allika salv). Peale käsitsi söötmise lubamist vajutage printimiseks nuppu **Minge**.

Konfigureerige salvesid

Salvede konfigureerimiseks teatud paberiformaadi ja paberitüübi tarbeks kasutage kas printeridraiverit või sardveebiserverit.

Printeridraiver	Klõpsake vahekaardil Paper/Quality (Paber/kvaliteet) ning alalt Paper Options (Paberisuvandid) valige tüüp ning formaat.
Sardveebiserver	Klõpsake vahekaardil Settings (Seaded) ja seejärel vasakpoolsel paanil suvandit Paper Handling (Paberiäsitlus).

Kasutage paberiväljastuse suvandeid

Seadmel on kaks väljastuskohta: ülemine väljastusseksioon (standardne) ning paberi otsetee (tagumine väljund).

Printige ülemisse (standardsesse) väljastussalve

Ülemisse väljastusseksiooni kogunevad prinditud pabereid esikülg all ning õiges järjestuses. Ülemist väljastusseksiooni tuleks kasutada suurema osa prinditööde puhul, sealhulgas ka kiledele printimisel. Ülemise väljastusseksiooni kasutamiseks kontrollige, et paberi otsetee oleks suletud. Ummistuste vältimiseks ärge avage ega sulgege paberi otseteed printimise ajal.

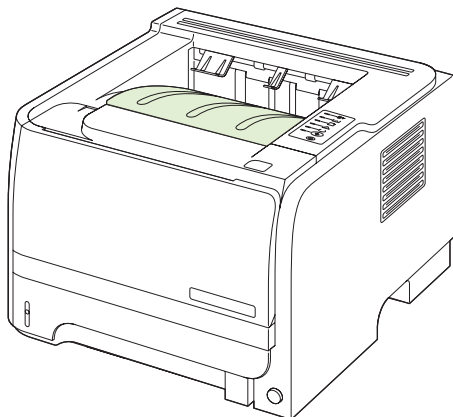

Paberi otsetee kasutamine printimiseks (tagumine väljastus)

Kui paberi otsetee on avatud, kasutab printer alati seda. Paber väljastatakse esikülg ülal ning viimane lehekülg kõige peal (pöördjärjestuses).

Printimine 1. salvest tagumisse väljundisse võimaldab paberile kõige sirgjoonelisema tee. Paberi otsetee avamine võib suurendada jõudlust järgmiste paberitüüpidega:

- Ümbrikud
- Sildid
- Väike erisuurusega paber
- Postkaardid
- Paber, mis on raskem kui 120 g/m² (32 naela)

Paberi otsetee avamiseks haarake tagumise luugi ülaosas asuvast sangast ja tõmmake luuki alla.

 **MÄRKUS.** Veenduge, et avate paberi otsetee, mitte ummistuse kõrvaldamise luugi.

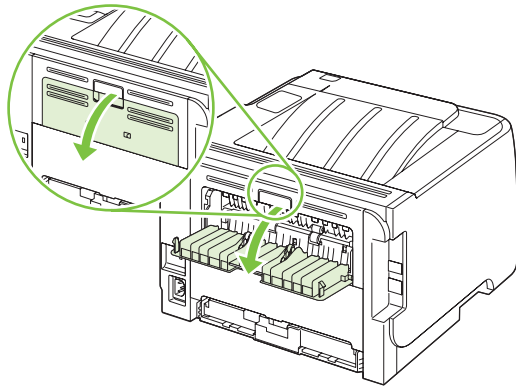

© 2008 Hewlett-Packard Development Company, L.P.

www.hp.com



CE461-90948