

HP LaserJet P2030 сериялы

Қағаз және баспа құралын бағыттауыш

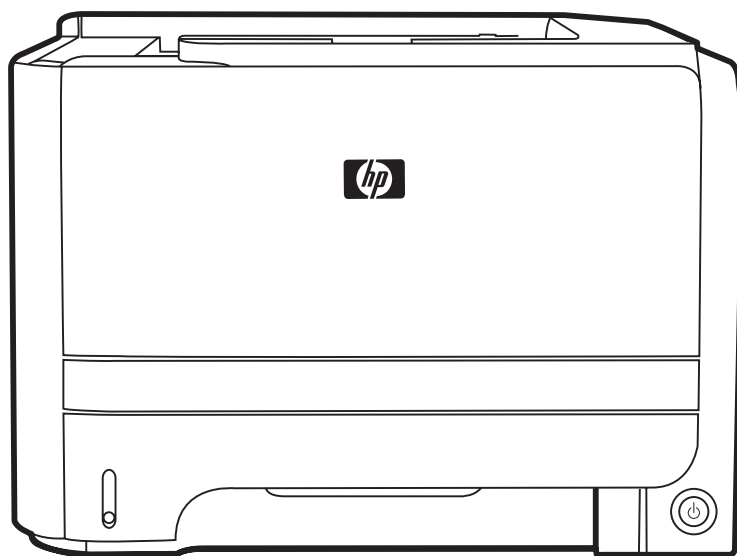

HP LaserJet P2030 сериялы Принтер
Қағаз және баспа құралын бағыттауыш



Авторлық Құқық және Лицензия

© 2008 Copyright Hewlett-Packard
Development Company, L.P.

Авторлық құқық жөніндегі заңдарға сәйкес жағдайлардан басқа кезде, алдын ала жазбаша түрде алынған рұқсатсыз, көшіруге, бейімдендіруге немесе аударуға рұқсат етілмейді.

Мұнда берілген ақпарат ескертусіз өзгертілуі мүмкін.

HP өнімдері мен қызметтеріне берілетін кепілдіктер осындай өнімдер мен қызметтерге берілетін тікелей кепілдік жөніндегі мәлімдемелерде ғана көрсетілген. Бұл құжаттағы мәлімдемелер қосымша кепілдік ретінде қабылданбауы тиіс. HP бұл құжаттағы техникалық немесе редакторлық қателер немесе кемшіліктер үшін жауап бермейді.

Бөлік нөмірі: CE461-90956

Edition 1, 10/2008

Мазмұны

Қағаз және баспа медиасы

Басып шығаруға арналған қағаз бен арқауларды пайдалану туралы	2
Қолдаулы қағаз және баспа құралдарының өлшемдері	3
Стандартты емес қағаз пішімдері	5
Қолдаулы қағаз және баспа құралдарының түрлері	6
Науа және қалта сыйымдылығы	7
Арнайы қағазды немесе басып шығаруға арналған арқауларды пайдалану бойынша ұсынымдар	8
Науаларды толтыру	10
Науаларды толтыру барысындағы қағаз бағыты	10
1-науа	10
2-науа	11
А6 өлшеміндегі қағазды салу	11
Қолмен беру	12
Науаларды конфигурациялау	13
Қағазды шығару опцияларын пайдаланыңыз	14
Жоғарғы (стандартты) шығыс қалтасына басып шығару	14
Тікелей шығыс қағаз жолымен басып шығару (артқы шығыс)	14

Қағаз және баспа медиасы

- [Басып шығаруға арналған қағаз бен арқауларды пайдалану туралы](#)
- [Қолдаулы қағаз және баспа құралдарының өлшемдері](#)
- [Стандартты емес қағаз пішімдері](#)
- [Қолдаулы қағаз және баспа құралдарының түрлері](#)
- [Науа және қалта сыйымдылығы](#)
- [Арнайы қағазды немесе басып шығаруға арналған арқауларды пайдалану бойынша ұсынымдар](#)
- [Науаларды толтыру](#)
- [Науаларды конфигурациялау](#)
- [Қағазды шығару опцияларын пайдаланыңыз](#)

Басып шығаруға арналған қағаз бен арқауларды пайдалану туралы

Осы құрылғы осы пайдаланушы нұсқаулығында баяндалған талаптарға сай келетін түрлі басып шығарғыш арқауларымен жұмыс істеуге арналып жасалған. Аталған талаптарға сай келмейтін қағазды немесе арқауларды пайдалану мынадай салдарға әкеліп соғуы мүмкін:

- басып шығару сапасының төмендеуі;
- қағаздың жиі кептеліп қалуы;
- құрылғының механикалық бөлшектерінің мерзімінен бұрын тозып, соның салдарынан оның жиі жөнделуі;

Ең жоғары нәтиже алу үшін, тек қана HP сауда белгісімен шыққан қағазды және лазерлі принтерлерге арналған немесе әмбебап баспа құралдарды пайдаланыңыз. Ағынша принтерлері үшін жасалған қағазды немесе баспа құралдарын пайдаланбаңыз. Hewlett-Packard компаниясы басқа сауда белгілерімен шыққан баспа құралдарын пайдалану жөнінде ұсыныс жасай алмайды, себебі HP олардың сапасын бақылай алмайды.

Кейбір жағдайларда тіпті осы пайдаланушы нұсқаулығында баяндалған талаптарға сай келетін қағазға басып шығарған кезде де, басып шығару сапасының қанағаттанарлықсыз болуы байқалады. Мұндай қиындық арқауды дұрыс қолданбаудың, қолайсыз температура мен ылғалдылық жағдайында пайдаланудың, сондай-ақ Hewlett-Packard компаниясының бақылауы мүмкін емес басқа да мән-жайлардың салдарынан орын алуы мүмкін.

△ **ЕСКЕРТУ:** HP компаниясы белгілеген талаптарға сай келмейтін арқауды пайдалану басып шығарғыштың зақымдалуына және оны жөндеу қажет болуына әкеліп соғуы мүмкін. Мұндай жөндеуге Hewlett-Packard компаниясының кепілдігі немесе техникалық қызмет көрсету туралы келісімі таралмайды.

Қолдаулы қағаз және баспа құралдарының өлшемдері

Бұл өнім қағаз өлшемдерінің көптеген өлшемдерін қолдап, түрлі баспа құралдарына бейімделеді.

 **ЕСКЕРІМ:** Ең жақсы нәтижелерге қол жеткізу үшін басып шығарда принтер драйверіне қағаздың дұрыс өлшемі мен түрін таңдаңыз.

Кесте 1 Қолдаулы қағаз және баспа құралдарының өлшемдері

Өлшемдер	1-Науа	2-науа
Letter 216 x 279 мм	✓	✓
Legal 216 x 356 мм	✓	✓
A4 210 x 297 мм	✓	✓
A5 148 x 210 мм	✓	✓
A6 105 x 148 мм (4,1 x 5,8 дюйм)	✓	✓
B5 JIS 182 x 257 мм	✓	✓
Executive 184 x 267 мм	✓	✓
Ашықхат (JIS) 100 x 148 мм	✓	
Қос ашықхат (JIS) 148 x 200 мм	✓	
16K 184 x 260 мм	✓	
16K 195 x 270 мм	✓	
16K 197 x 273 мм	✓	
8,5 x 13 216 x 330 мм	✓	✓
Коммерциялық конверт #10 105 x 241 мм	✓	
B5 ISO Конверті	✓	

Кесте 1 Қолдаулы қағаз және баспа құралдарының өлшемдері (жалғасы)

Өлшемдер	1-Науа	2-науа
176 x 250 мм		
C5 ISO Конверті	✓	
162 x 229 мм		
DL ISO Конверті	✓	
110 x 220 мм		
Монарх ашықхаты	✓	
98 x 191 мм		
Бейімделген	✓	
76 x 127 мм-216 x 356 мм (3,0 x 5,0 дюйм-8,5 x 14 дюйм)		

Стандартты емес қағаз пішімдері

Осы құрылғы стандартты емес түрлі қағаз пішімдеріне қолдау көрсетеді. Қолдау көрсетілетін стандартты емес қағаз пішімдеріне осы құрылғыға арналған ең кіші және ең үлкен өлшемдердің шегіндегі, бірақ қолдау көрсетілетін арқаулар кестесінде көрсетілмеген қағаз өлшемдері жатады. Стандартты емес қағаз пішімдерімен жұмыс істеген кезде оны басып шығарғыштың драйверінде көрсетіп, қағазды стандартты емес қағаз пішімдеріне қолдау көрсететін науаға салу керек.

Қолдаулы қағаз және баспа құралдарының түрлері

Осы өніммен қолданатын арнайы HP атаулы қағаздың толық тізімін көру үшін www.hp.com/support/ljp2030series өтіңіз.

Қағаз түрлері (принтер драйвері)	1-Науа	2-науа
Қарапайым қағаз	✓	✓
Жеңіл 60–74 г/м ²	✓	✓
Орта салмақты (96–110 г/м ²)	✓	✓
Ауыр (111–130 г/м ²)	✓	✓
Өте ауыр (131–175 г/м ²)	✓	
Мөлдір үлдір	✓	✓
Жапсырмалар	✓	
Бланк	✓	✓
Алдын ала басылған	✓	✓
Алдын ала тесілген	✓	✓
Түсті	✓	✓
Бұдырлы	✓	✓
Жоғары сортты	✓	✓
Қайта өңделген	✓	✓
Конверт	✓	
HP көп мақсатқа арналған қағазы	✓	✓
HP кеңсе қағазы	✓	✓
HP LaserJet қағазы	✓	✓
HP Premium Choice қағазы	✓	✓

Науа және қалта сыйымдылығы

Науа немесе қалта	Қағаз түрі	Ерекшеліктер	Саны
1-науа	Қағаз	Ауқымы: 60 г/м ² облигациядан 200 г/м ² облигацияға дейін	Жинақтың ең көп биіктігі: 5 мм 75 г/м ² құнды қағазының 50 парағына тең
	Конверттер	60 г/м ² облигациядан 90 г/м ² облигацияға дейінгіден аз	10 конвертке дейін
	Жапсырмалар	Ең көп дегенде қалыңдығы 0,23 мм	Жинақтың ең көп биіктігі: 5 мм
	Диапозитивтер	Ең аз дегенде қалыңдығы 0,13 мм	Жинақтың ең көп биіктігі: 5 мм
2-науа	Қағаз	Ауқымы: 60 г/м ² облигациядан 135 г/м ² облигацияға дейін	75 г/м ² құнды қағазының 250 парағына тең А6 қағазына арналған максимальды жинақ биіктігі: 15 мм (0,59 дюйм)
	Диапозитивтер	Ең аз дегенде қалыңдығы 0,13 мм	Жинақтың ең көп биіктігі: 26 мм
Стандартты жоғарғы қалта	Қағаз		75 г/м ² құнды қағазының 125 парағына тең

Арнайы қағазды немесе басып шығаруға арналған арқауларды пайдалану бойынша ұсынымдар

Осы құрылғы арнайы арқауларға басып шығаруға қолдау көрсетеді. Өте жақсы нәтижеге жету үшін осы ұсынымдарға сүйеніңіз. Арнайы қағазды немесе арқауларды пайдаланған кезде ең жақсы нәтижеге жету үшін олардың түрі мен пішімін басып шығарғыштың драйверінде көрсетіңіз.

△ **ЕСКЕРТУ:** HP LaserJet басып шығарғыштары жылумен бекіту блогымен жарақталған, ол құрғақ тонерді қағаз бетінде аса ұсақ нүктелер түрінде бекітіп қалдыруға арналған. HP лазерлік басып шығарғыштарына арналған қағаз осындай жоғары температураларға шыдай алады. Бұл технология үшін сиялы басып шығарғыштарға арналған қағазды пайдаланбаған жөн, себебі бұл басып шығарғышқа зиян келтіруі мүмкін.

Арқау түрі	Керек	Керек емес
Конверттер	<ul style="list-style-type: none"> Конверттерді тегіс жерде сақтаңыз. Лазерлік басып шығарғыштарға арналған желімдік негіздегі қорғаныс таспаларын пайдаланыңыз. Лазерлік басып шығарғыштарға арналған желімдік негіздегі қорғаныс таспаларын пайдаланыңыз. 	<ul style="list-style-type: none"> Қыртыстары, саңылаулары бар конверттерді, желімделген конверттерді немесе басқа бүлінген жерлері бар конверттерді пайдаланбаңыз. Қағаз қыстырғыштары, қысқыштары, ойықтары немесе ішкі жабыны бар конверттерді пайдаланбаңыз. Өзі желімделетін таспасы немесе басқа синтетикалық материалдары бар конверттерді пайдаланбаңыз.
Затбелгілер	<ul style="list-style-type: none"> Тек арасындағы жабысқақ астарының ашық жерлері жоқ затбелгілерді пайдаланыңыз. Жайпақ пішінді затбелгілерді пайдаланыңыз. Затбелгілердің тек толық парақтарын пайдаланыңыз. 	<ul style="list-style-type: none"> Бүктелген, бұдырлы жерлері немесе басқа бүлінген жерлері бар затбелгілерді пайдаланбаңыз. Затбелгілердің жартылай парақтарын басып шығармаңыз.
Мөлдір үлдірлер	<ul style="list-style-type: none"> Тек лазерлік басып шығарғыштарға арналған мөлдір үлдірлерді пайдаланыңыз. ӨҚБ құрылғысынан шығарылған мөлдір үлдірлерді тегіс жерге қойыңыз. 	<ul style="list-style-type: none"> Лазерлік басып шығарғыштарға арналмаған мөлдір арқауларды пайдаланбаңыз.
Мөрлі және фирмалық бланктер	<ul style="list-style-type: none"> Тек лазерлік басып шығарғыштарға арналған бланкілерді немесе пішіндерді пайдаланыңыз. 	<ul style="list-style-type: none"> Бедерлі бланктерді және бұдыр кескіндері бар бланктерді пайдаланбаңыз.
Қалың қағаз	<ul style="list-style-type: none"> Тек лазерлік басып шығарғыштарда пайдалануға рұқсат етілген және салмағы бойынша осы құрылғыға арналған талаптарға сай келетін қалың қағазды пайдаланыңыз. 	<ul style="list-style-type: none"> Егер осы құрылғыға арналған ұсынымдарда көрсетілгеннен қалыңырақ қағазды HP компаниясы осы құрылғы үшін пайдалануға рұқсат бермесе, ондай қағазды пайдаланбаңыз.
Жылтыр қағаз немесе жабыны бар қағаз	<ul style="list-style-type: none"> Тек лазерлік басып шығарғыштарға арналған 	<ul style="list-style-type: none"> Сиялы басып шығарғыштарға арналған жылтыр қағаз бен

Арқау түрі	Керек	Керек емес
	жылтыр қағаз бен жабыны бар қағазды пайдаланыңыз.	жабыны бар қағазды пайдаланбаңыз.

Науаларды толтыру

Науаларды толтыру барысындағы қағаз бағыты

Егер сіз арнайы бағытты қажет ететін қағазды пайдалансаңыз, оны келесі кестедегі ақпаратқа сәйкес салыңыз.

Науа	Бір жақты баспа	Конвертке басып шығару
1-Науа	Жоғары қаратып Үстіңгі жиегі өнімге қарайды	Конверттің жоғары қараған алды Өнімге кіретін қысқа жиек
2-науа	Төмен қаратып Жоғарғы жиегі науаның алдына қарайды	Конверттерді басып шығару үшін 1-науаны ғана пайдаланыңыз.

1-науа

1-науа принтердің алдыңғы жағынан салынады.

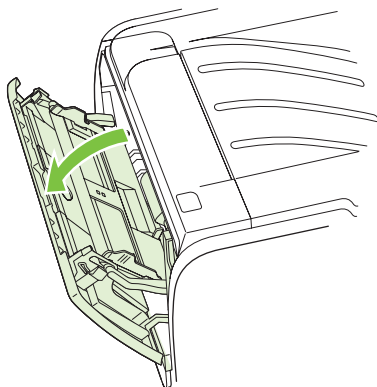

Құрал бағыттаушылары құралдың принтерге дұрыс берілуін және басылған бейне қисаймай шығуын қамтамасыз етеді. Баспа құралын салған кезде, құрал бағыттаушыларын пайдаланылатын құралдың еніне сай етіп икемдеңіз.

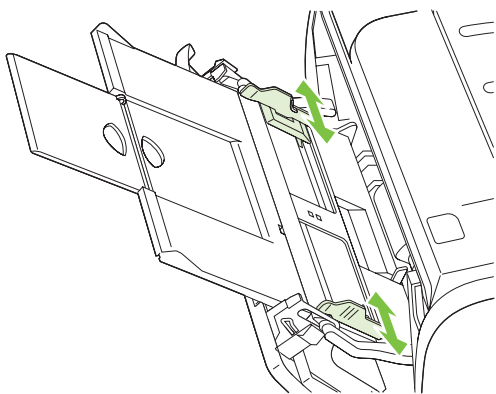

2-науа

Баспа құралын бағыттауыштар баспа құралының принтерге дұрыс енуін және симметриялы түрде орналасуын қамтамасыз етеді. 2-науаның бүйір және артқы баспа бағыттауыштары бар. Баспа құралдарын салған кезде бағыттаушы құрылғыларды пайдаланылатын баспа құралдарының ұзындығына және еніне сәйкес етіп реттеңіз.

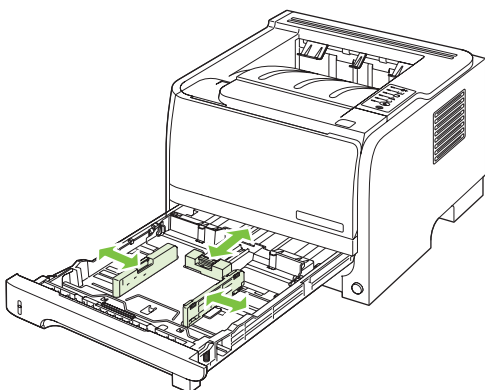

ЕСКЕРІМ: Жаңа баспа құралдарын салғанда кіріс науасынан барлық баспа құралдарын алып тастаңыз және жаңа баспа құралдарының жиынын түзетіңіз. Бұл бірнеше баспа құралының парақтарын принтерге бір уақытта берілуіне жол бермеу арқылы кептелуді азайтады.

А6 өлшеміндегі қағазды салу

А6 өлшеміндегі қағазды салған кезде, артқы баспа құралының бағыттауыштарының ортаңғы панелі алға сырғыту арқылы ұзындығын дұрыстаңыз.

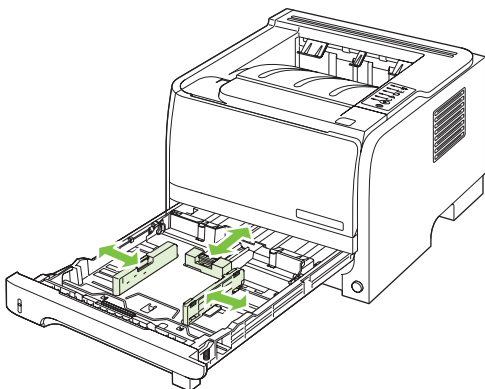

Қолмен беру

Аралас баспа құралын басып шығару кезінде қолмен берілуді пайдалануыңызға болады. Мысалы, конвертті, сосын хатты, сосын конвертті және т.с.с. басып шығару үшін қолмен берілуді пайдалануыңызға болады. 1-науаға конверттерді салып, бланкті 2-науаға салыңыз.

Қолмен берілу арқылы басып шығару үшін принтердің Сипаттар немесе Принтерді орнату тармағын ашып, **Manual Feed (tray 1)** (Қолмен беру (1-науа) параметрін **Source Tray** (Негізгі науа) жайылмалы тізімінен таңдаңыз. Қолмен беруді аяқтағаннан кейін басып шығару үшін **Өту** батырмасын басыңыз.

Науаларды конфигурациялау

Белгілі бір қағаз түріне және өлшеміне арналған науаларды конфигурациялау үшін принтер драйверін немесе енгізілген веб серверін пайдаланыңыз.

Принтер драйвері	Paper/Quality (Қағаз/Сапа) жиекбелгісін басып, Paper Options (Қағаз параметрлері) аумағындағы түр мен өлшемді таңдаңыз.
Енгізілген веб-сервер	Settings (Параметрлер) жиекбелгісін басып, сол жақтағы тақтадан Paper Handling (Қағазды қолдану) опциясын таңдаңыз.

Қағазды шығару опцияларын пайдаланыңыз

Өнімнің екі шығыс орны бар: жоғарғы (стандартты) шығыс қалтасы және тікелей шығыс қағаз жолы (артқы шығыс).

Жоғарғы (стандартты) шығыс қалтасына басып шығару

Үстіңгі шығыс қалтасы қағаздың бетін төмен қаратып дұрыс ретпен жинайды. Жоғарғы шығыс қалтасы баспа тапсырмаларының көбі үшін, соның ішінде диапозитивтер үшін пайдаланылады. Үстіңгі шығыс қалтасын пайдалану үшін тікелей шығыс қағаз жолының жабылғанына көз жеткізіңіз. Кептелуге жол бермеу үшін өнім басып шығарылған кезде тікелей қағаз жолын ашпаңыз немесе жаппаңыз.

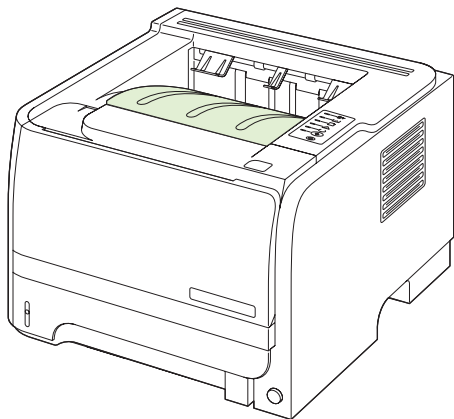

Тікелей шығыс қағаз жолымен басып шығару (артқы шығыс)

Өнім үнемі ашық болған кезде тікелей шығыс қағаз жолын әрқашанда пайдаланады. Қағаз соңғы бетімен жоғары қарап орналасады (керісінше).

1-науадан артқы шығыс қалтасына басып шығару жолды жақындатады. Тікелей шығыс қағаз жолын ашу төмендегі қағаз түрлерімен жұмыс тиімділігін жақсартуы мүмкін:

- Конверттер
- Жапсырмалар
- Шағын бейімделмелі өлшемді қағаздың
- Ашықхатардың
- 120 г/м² (32 фунттан) ауыр қағаздың

Тікелей шығыс қалтасын ашу үшін артқы есіктің жоғарғы жағындағы тұтқадан ұстап, есікті төмен қарай тартыңыз.

 **ЕСКЕРІМ:** Кептелуді босататын есікті емес, тікелей шығыс қағаз жолын ашуды ұмытпаңыз.

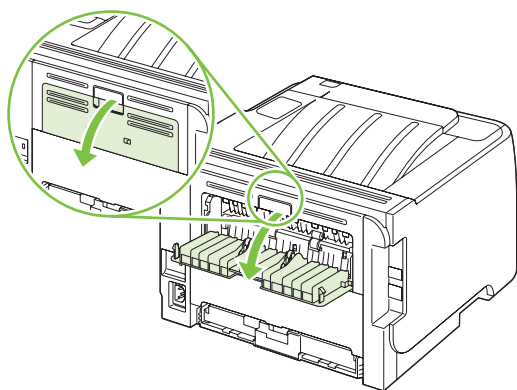

© 2008 Hewlett-Packard Development Company, L.P.

www.hp.com



CE461-90956