

HP LaserJet P2030-serie-printer

Gebruikershandleiding

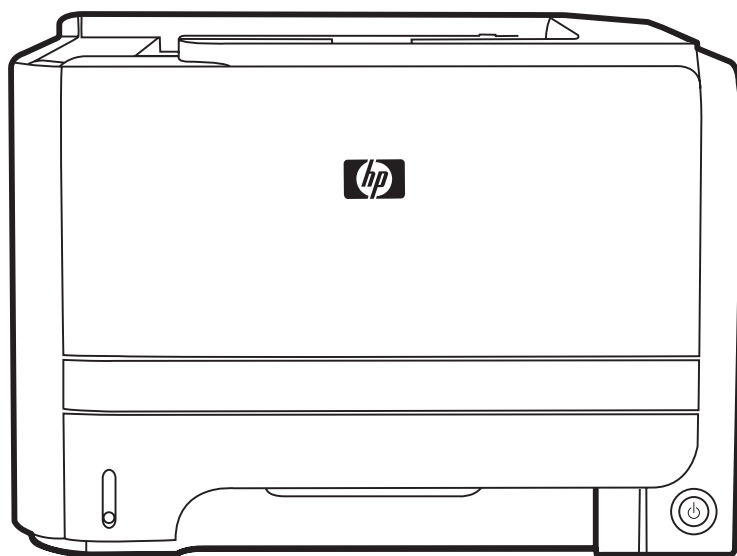

HP LaserJet P2030-serie-printer

Gebbruikershandleiding



Copyright en licentie

© 2008 Copyright Hewlett-Packard Development Company, L.P.

Verveelvoudiging, bewerking en vertaling zonder voorafgaande schriftelijke toestemming zijn verboden, behalve zoals toegestaan door het auteursrecht.

De informatie in dit document kan zonder voorafkondiging worden gewijzigd.

De enige garantie voor producten en services van HP wordt uiteengezet in de garantieverklaring die bij dergelijke producten en services wordt geleverd. Niets in deze verklaring mag worden opgevat als een aanvullende garantie. HP is niet aansprakelijk voor technische of redactionele fouten of weglatingen in deze verklaring.

Onderdeelnummer: CE461-90923

Edition 1, 10/2008

Handelsmerken

Adobe®, Acrobat® en PostScript® zijn handelsmerken van Adobe Systems Incorporated.

Intel® Core™ is een handelsmerk van Intel Corporation in de Verenigde Staten en andere landen/regio's.

Microsoft®, Windows® en Windows®XP zijn in de Verenigde Staten gedeponeerde handelsmerken van Microsoft Corporation.

Windows Vista™ is een gedeponeerd handelsmerk of een handelsmerk van Microsoft Corporation in de Verenigde Staten en/of andere landen/regio's.

UNIX® is een gedeponeerd handelsmerk van The Open Group.

ENERGY STAR en het ENERGY STAR-logo zijn in de Verenigde Staten gedeponeerde merken.

Inhoudsopgave

1 Basisinformatie over het apparaat

Productvergelijking	2
HP LaserJet P2030-serie-modellen	2
Functies van het product	3
Overzicht product	4
Vooraanzicht	4
Achteraanzicht	4
Interfacepoorten	5
Locatie van het etiket met het model- en serienummer	5

2 Bedieningspaneel

3 Software voor Windows

Ondersteunde Windows-besturingssystemen	10
Ondersteunde printerdrivers voor Windows	11
Prioriteit van afdrukinstellingen	12
Instellingen van de printerdriver wijzigen voor Windows	13
Software verwijderen voor Windows	14
Ondersteunde hulpprogramma's voor Windows	15
Software voor statuswaarschuwingen	15
Ondersteunde netwerk hulpprogramma's voor Windows	16
Geïntegreerde webserver	16
Software voor andere besturingssystemen	17

4 De printer gebruiken met een Macintosh

Software voor Macintosh	20
Ondersteunde besturingssystemen voor Macintosh	20
Instellingen van de printerdriver wijzigen voor Macintosh	20
Software voor Macintosh-computers	20
HP Printer Utility	20
De HP Printer Utility openen	21
Ondersteunde hulpprogramma's voor Macintosh	21
Geïntegreerde webserver	21
Functies van de Macintosh-printerdriver gebruiken	22

Afdrukken	22
Voorinstellingen voor afdrukken maken en gebruiken in Macintosh	22
Het formaat van documenten wijzigen of afdrukken op een aangepast papierformaat	22
Een omslagblad afdrukken	22
Watermerken gebruiken	23
Meerdere pagina's op een vel papier afdrukken in Macintosh	23
Dubbelzijdig afdrukken (duplex)	24
Het menu Services gebruiken	24

5 Verbinding

USB- en parallelle aansluitingen	26
Netwerkconfiguratie	27
Ondersteunde netwerkprotocollen	27
Het product installeren op een netwerk	28
Het netwerkkapparaat configureren	28
Netwerkinstellingen weergeven of wijzigen	28
Het netwerkwachtwoord instellen of wijzigen	29
IP-adres	29
Verbindingssnelheid instellen	29

6 Papier en afdruk materiaal

Het gebruik van papier en afdruk materiaal	32
Ondersteunde formaten papier en afdruk materiaal	33
Aangepaste papierformaten	35
Ondersteunde formaten voor papier en ander afdruk materiaal	36
Lade- en bakcapaciteit	37
Richtlijnen voor speciaal papier of afdruk materiaal	38
Laden vullen	39
Afdrukstand van het papier voor het vullen van de laden	39
Lade 1	39
Lade 2	40
Papier van A6-formaat plaatsen	40
Handinvoer	41
Laden configureren	42
Gebruik van de opties voor papieruitvoer	43
Afdrukken naar de bovenste (standaard) uitvoerbak	43
Afdrukken naar de rechte papierbaan (achterste uitvoerbak)	43

7 Functies van het product gebruiken

EconoMode	46
Stille modus	47

8 Afdruktaken

Afdruktaak annuleren	50
De huidige afdruktaak afbreken via het bedieningspaneel	50
Een afdruktaak afbreken vanuit het programma	50
Functies van de Windows-printerdriver gebruiken	51
De printerdriver openen	51
Snelinstellingen gebruiken	51
Papier- en kwaliteitsopties instellen	51
Documenteffecten instellen	52
Afwerkingsopties voor een document instellen	52
Ondersteuning en informatie over de productstatus verkrijgen	54
Geavanceerde afdrukopties instellen	54

9 Het apparaat beheren en onderhouden

Informatiepagina's afdrukken	56
Demopagina	56
Configuratiepagina	56
Statuspagina benodigdheden	56
Een netwerkproduct beheren	57
Geïntegreerde webserver	57
De geïntegreerde webserver openen	57
Tabblad Informatie	57
Instellingen, tabblad	58
Netwerk, tabblad	58
Koppelingen	58
De geïntegreerde webserver beveiligen	58
Het apparaat vergrendelen	59
Benodigdheden beheren	60
Levensduur van benodigdheden	60
De printcartridge beheren	60
Opslag van printcartridges	60
Originele HP-printcartridges gebruiken	60
Beleid van HP ten aanzien van printcartridges die niet van HP zijn	60
Echtheidscontrole van printcartridges	60
HP fraudehotline en -website	61
Benodigdheden en onderdelen vervangen	62
Richtlijnen voor vervanging	62
Toner opnieuw verdelen	62
De printcartridge vervangen	63
Het product reinigen	65
Het gebied rondom de printcartridge reinigen	65
De papierbaan reinigen	66
De oppakrol van lade 1 reinigen	67

De oppakrol van lade 2 reinigen	71
10 Problemen oplossen	
Algemene problemen oplossen	76
Controlelijst voor het oplossen van problemen	76
Factoren die de prestaties van het product beïnvloeden	77
Fabrieksinstellingen herstellen	78
Patronen voor statuslampjes	79
Statuswaarschuwingsberichten	85
Storingen	87
Veelvoorkomende oorzaken van papierstoringen	87
Storingslocaties	88
Storingen verhelpen	88
Interne gedeelten	88
Het gebied rondom de printcartridge en de papierbaan	88
Invoerladen	90
Lade 1	90
Lade 2	91
Uitvoerbakken	93
Problemen met de afdrukkwaliteit oplossen	95
Door het papier veroorzaakte problemen met de afdrukkwaliteit	95
Omgevingsgebonden problemen met de afdrukkwaliteit	95
Problemen met afdrukkwaliteit veroorzaakt door papierstoringen	95
Afdrukdiktheid aanpassen	96
Voorbeelden van afdrukproblemen	96
Lichte of vervaagde afdrukken	96
Tonerspatten	96
Weggefallen gedeelten	97
Verticale strepen	97
Grijze achtergrond	97
Tonervegen	97
Losse toner	98
Steeds terugkerende verticale defecten	98
Vervormde lettertekens	98
Scheef afgedrukte pagina	98
Gekrulde of golvende tekens	99
Kreukels of vouwen	99
Toner uitgesmeerd rond letters	99
Prestatieproblemen oplossen	100
Verbindingsproblemen oplossen	101
Problemen met rechtstreekse verbindingen oplossen	101
Netwerkproblemen oplossen	101
Algemene Windows-problemen oplossen	103

Algemene problemen met een Macintosh oplossen	104
Problemen met Linux oplossen	107
Bijlage A Benodigheden en accessoires	
Onderdelen, accessoires en benodigheden bestellen	110
Rechtstreeks bij HP bestellen	110
Bestellen via serviceleverancier of ondersteuningsdienst	110
Onderdeelnummers	111
Printcartridges	111
Kabels en interfaces	111
Bijlage B Service en ondersteuning	
Beperkte garantieverklaring van Hewlett-Packard	114
Beperkte garantie op printcartridge	116
Licentieovereenkomst voor eindgebruikers	117
Garantieservice voor reparaties door de klant	120
Klantondersteuning	121
Onderhoudsovereenkomsten van HP	122
On-site serviceovereenkomsten	122
On-site service op de volgende dag	122
Wekelijkse on-site service (volumeservice)	122
Het product opnieuw verpakken	122
Verlenging van de garantie	122
Bijlage C Specificaties	
Fysieke specificaties	124
Stroomverbruik en geluidsniveau	125
Omgevingsvereisten	126
Bijlage D Overheidsinformatie	
FCC-voorschriften	128
Milieuvriendelijke producten	129
Milieubescherming	129
Ozonproductie	129
Lager energieverbruik	129
Tonerverbruik	129
Papierverbruik	129
Plastic onderdelen	129
Afdrukbenodigheden voor HP LaserJet	129
Instructies voor retourneren en recyclen	130
Verenigde Staten en Puerto Rico	130
Inleveren van meerdere items (meer dan één cartridge)	130
Enkele retourzendingen	130

Verzenden	130
Inzameling buiten de V.S.	130
Papier	131
Materiaalbeperkingen	131
Voorschriften voor het afdanken van apparaten voor privé-huishoudens in de Europese Unie	131
Material Safety Data Sheet (MSDS, chemiekaart)	131
Meer informatie	131
Conformiteitsverklaring	132
Conformiteitsverklaring	132
Veiligheidsverklaringen	133
Laserverklaring	133
Canadese DOC-voorschriften	133
VCCI-verklaring (Japan)	133
Netsnoerverklaring (Japan)	133
EMI-verklaring (Korea)	133
Laserverklaring voor Finland	133
Tabel met chemicaliën (China)	135
Index	137

1 Basisinformatie over het apparaat

- [Productvergelijking](#)
- [Functies van het product](#)
- [Overzicht product](#)

Productvergelijking

HP LaserJet P2030-serie-modellen

HP LaserJet P2035-printer

CE461A

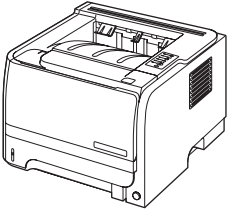

HP LaserJet P2035n-printer

CE462A

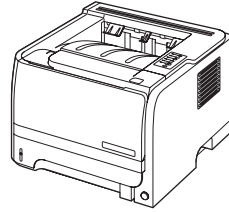

-
- | | |
|--|--|
| <ul style="list-style-type: none">• Drukt maximaal 30 pagina's per minuut (ppm) af op papier van Letter-formaat en 30 ppm op papier van A4-formaat• Bevat 16 megabytes (MB) RAM (Random Access Memory).• HP-printcartridge voor ongeveer 1000 pagina's• Lade 1 kan 50 vel bevatten• Lade 2 kan 250 vel bevatten• Uitvoerbak voor 125 vel, afdrukszijde onder• Rechte papierbaan• Hi-speed USB 2.0-poort• Parallele poort | <p>Dezelfde functies als het HP LaserJet P2035-model, maar met de volgende verschillen:</p> <ul style="list-style-type: none">• Ingebouwde netwerkfunctie• Geen parallele poort |
|--|--|
-

Funcities van het product

Functie	Omschrijving
Prestaties	<ul style="list-style-type: none">● 266MHz-processor
Gebruikersinterface	<ul style="list-style-type: none">● Bedieningspaneel met 2 knoppen en 6 lampjes● Printerdrivers voor Windows® en Macintosh● Geïntegreerde webserver voor de toegang tot ondersteuning en het bestellen van benodigdheden (alleen voor modellen die zijn aangesloten op een netwerk)
Printerdrivers	<ul style="list-style-type: none">● Hostprinterdrivers voor Windows en Macintosh worden meegeleverd op de cd van het product● HP UPD PCL 5-printerdriver kan worden gedownload van internet● XPS-printerdriver (XML Paper Specification), kan worden gedownload van internet
Resolutie	<ul style="list-style-type: none">● FastRes 1200: geeft een afdrukkwaliteit van 1200 dots per inch (dpi) voor het snel afdrucken van tekst en afbeeldingen met een hoge kwaliteit voor professionele doeleinden● 600 dpi—voor de snelste afdrukresultaten
Lettertypen	<ul style="list-style-type: none">● 45 interne schaalbare lettertypen● 80 schermlettertypen in TrueType-indeling bij de software
Connectiviteit	<ul style="list-style-type: none">● Hi-Speed USB 2.0-aansluiting● Parallele aansluiting (alleen HP LaserJet P2035-printer)● RJ.45-netwerkaansluiting (alleen HP LaserJet P2035n-printer)
Toebehoren	<ul style="list-style-type: none">● De pagina Status benodigdheden bevat informatie over het tonerniveau, het aantal pagina's en het geschatte aantal resterende pagina's.● Het apparaat controleert of nieuw geïnstalleerde printcartridges originele cartridges van HP zijn.● Integratie met de website Sure Supply van HP voor eenvoudig opnieuw bestellen van een vervangende cartridge
Accessoires	<ul style="list-style-type: none">● HP Jetdirect externe afdrukservers
Ondersteunde besturingssystemen	<ul style="list-style-type: none">● Microsoft® Windows® 2000, Windows® Server 2003, Windows® XP en Windows Vista™● Macintosh OS X V10.3, V10.4, V10.5 en hoger● Unix®● Linux
Toegang	<ul style="list-style-type: none">● De online gebruikershandleiding is geschikt voor schermlezers● U kunt de printcartridge met één hand installeren en verwijderen● Alle kleppen kunnen met één hand worden geopend.● Papier kan met één hand in lade 1 worden geplaatst.

Overzicht product

Vooraanzicht

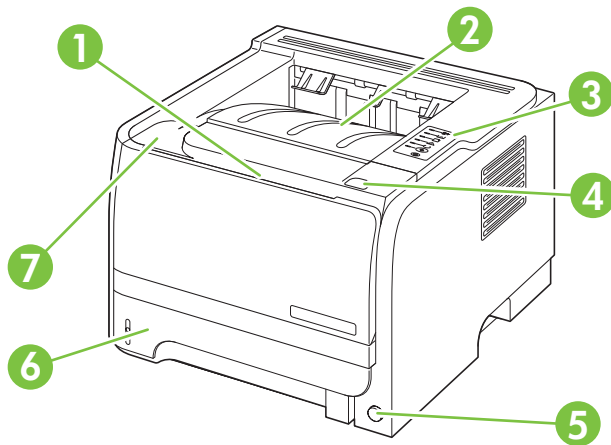

1	Lade 1 (naar buiten trekken om te openen)
2	Bovenste uitvoerbak
3	Bedieningspaneel
4	Knop voor openen van printcartridgeklep
5	Aan/uit-knop
6	Lade 2
7	Printcartridgeklep

Achteraanzicht

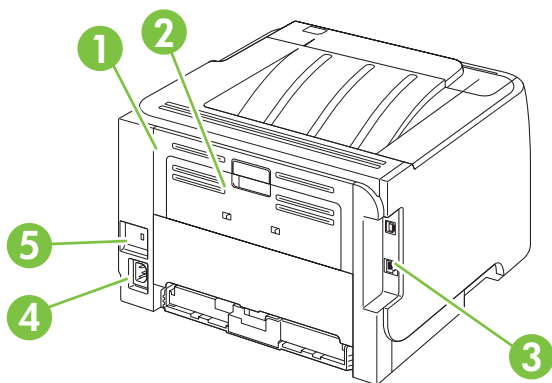

1	Klep voor het verhelpen van storingen (trekken aan de groene hendel om te openen)
2	Rechte papierbaan (trekken om te openen)
3	Interfacepoorten

4	Voedingsaansluiting
5	Sleuf voor beveiligingsvergrendeling met een kabel

Interfacepoorten

Afbeelding 1-1 HP LaserJet P2035-printer

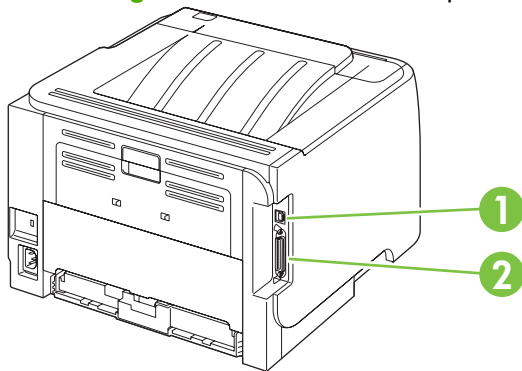

1	Hi-speed USB 2.0-poort
2	Parallele poort

Afbeelding 1-2 HP LaserJet P2035n-printer

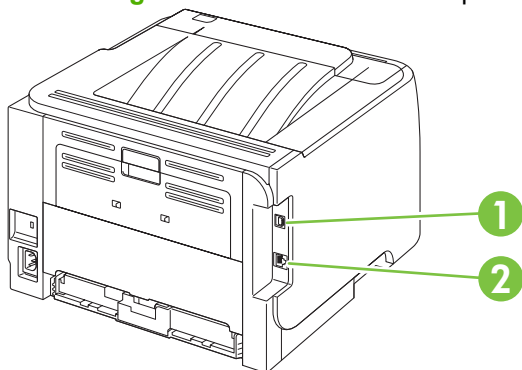

1	Hi-speed USB 2.0-poort
2	RJ.45-netwerkpoort

Locatie van het etiket met het model- en serienummer

Het etiket met het model- en serienummer bevindt zich aan de achterzijde van het apparaat.

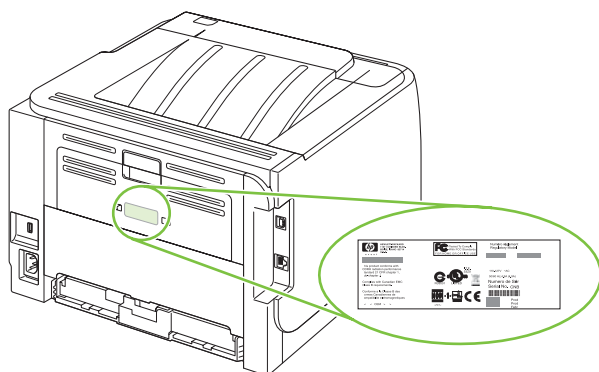

2 Bedieningspaneel

Het bedieningspaneel van de printer bestaat uit zes lampjes en twee knoppen. Deze lampjes vormen patronen waaraan u de status van de printer kunt aflezen.

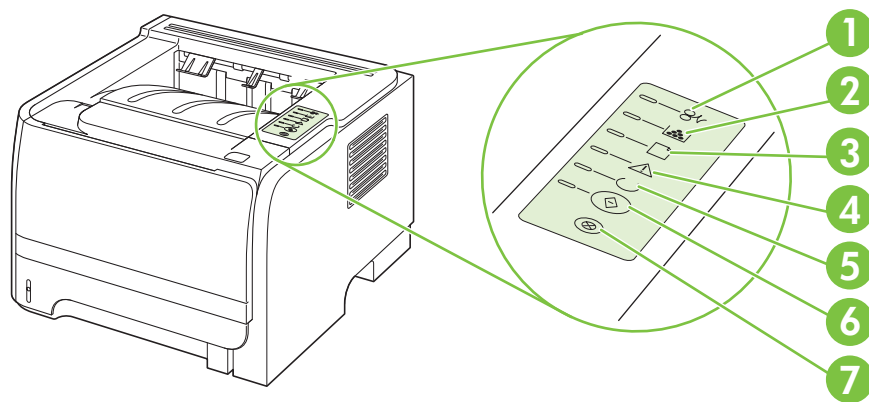

1	Papierstoringlampje: geeft aan dat er een papierstoring is opgetreden.
2	Printcartridgelampje: wanneer de printcartridge bijna leeg is, brandt het printcartridgelampje. Wanneer de printcartridge uit de printer is gehaald, knippert het printcartridgelampje.
3	Papier op-lampje: geeft aan dat het papier op is.
4	Attentielampje: geeft aan dat de printcartridgeklep open is of dat er een andere fout is opgetreden.
5	Klaar-lampje: geeft aan dat de printer klaar is om af te drukken.
6	Start -knop en -lampje.
7	Knop Annuleren: druk op de knop Annuleren om de huidige afdruktaak te annuleren.

 **OPMERKING:** Zie [Patronen voor statuslampjes op pagina 79](#) voor een beschrijving van de lampjespatronen.

3 Software voor Windows

- [Ondersteunde Windows-besturingssystemen](#)
- [Ondersteunde printerdrivers voor Windows](#)
- [Prioriteit van afdrukinstellingen](#)
- [Instellingen van de printerdriver wijzigen voor Windows](#)
- [Software verwijderen voor Windows](#)
- [Ondersteunde hulpprogramma's voor Windows](#)
- [Ondersteunde netwerkhulpprogramma's voor Windows](#)
- [Software voor andere besturingssystemen](#)

Ondersteunde Windows-besturingssystemen

De volgende Windows-besturingssystemen worden ondersteund:

- Windows XP (32-bits en 64-bits)
- Windows Server 2003 (32-bits en 64-bits)
- Windows 2000
- Windows Vista (32-bits en 64-bits)

Ondersteunde printerdrivers voor Windows

Bij het apparaat wordt een hostprinterdriver meegeleverd.

De printerdriver bevat een online-Help met instructies voor normale afdruktaken en met beschrijvingen van de knoppen, selectievakjes en vervolgkeuzelijsten die worden weergegeven in de printerdriver.

Prioriteit van afdrukinstellingen

Wijzigingen die u in de afdrukinstellingen aanbrengt, hebben prioriteit afhankelijk van waar de wijzigingen zijn aangebracht:

 **OPMERKING:** Namen van opdrachten en dialoogvensters kunnen variëren afhankelijk van het programma dat u gebruikt.

- **Dialoogvenster Pagina-instelling.** Het dialoogvenster wordt geopend wanneer u klikt op **Pagina-instelling** of een vergelijkbare opdracht in het menu **Bestand** van het programma waarin u werkt. Als u hier wijzigingen aanbrengt, worden alle gewijzigde instellingen ergens anders teniet gedaan.
- **Dialoogvenster Afdrukken.** Het dialoogvenster wordt geopend wanneer u klikt op **Afdrukken, Afdrukinstelling** of een vergelijkbare opdracht in het menu **Bestand** van het programma waarin u werkt. Instellingen die in het dialoogvenster **Afdrukken** worden gewijzigd hebben een lagere prioriteit en doen wijzigingen in het dialoogvenster **Pagina-instelling** *niet* teniet.
- **Dialoogvenster Printereigenschappen (printerdriver).** De printerdriver wordt geopend wanneer u klikt op **Eigenschappen** in het dialoogvenster **Afdrukken**. Instellingen die in het dialoogvenster **Printereigenschappen** worden gewijzigd, hebben geen prioriteit over instellingen die elders in het programma zijn gekozen.
- **Standaardinstellingen in de printerdriver.** Met de standaardinstellingen in de printerdriver worden de instellingen voor alle afdruktaken bepaald, *tenzij* de instellingen worden gewijzigd in een van de dialoogvensters **Pagina-instelling**, **Afdrukken** en **Eigenschappen voor printer**, zoals hierboven beschreven.

Instellingen van de printerdriver wijzigen voor Windows

De instellingen voor alle afdruktaken wijzigen totdat het softwareprogramma wordt gesloten

1. Klik in het menu **Bestand** van het softwareprogramma op **Afdrukken**.
2. Selecteer de driver en klik vervolgens op **Eigenschappen** of **Voorkeuren**.

De stappen kunnen variëren. Dit is de meeste voorkomende procedure.

De standaardinstellingen voor alle afdruktaken wijzigen

1. **Windows XP en Windows Server 2003 (via de standaardweergave van het menu Start):** klik op **Start** en vervolgens op **Printers en faxapparaten**.

-of-

Windows 2000, Windows XP en Windows Server 2003 (via de klassieke weergave van het menu Start): klik op **Start**, **Instellingen** en vervolgens op **Printers**.

-of-

Windows Vista: klik op **Start**, **Configuratiescherm** en vervolgens in de categorie **Hardware en geluiden** op **Printer**.

2. Klik met de rechtermuisknop op het pictogram van de driver en selecteer vervolgens **Voorkeursinstellingen voor afdrukken**.

De configuratie-instellingen van het product wijzigen

1. **Windows XP en Windows Server 2003 (via de standaardweergave van het menu Start):** klik op **Start** en vervolgens op **Printers en faxapparaten**.

-of-

Windows 2000, Windows XP en Windows Server 2003 (via de klassieke weergave van het menu Start): klik op **Start**, **Instellingen** en vervolgens op **Printers**.

-of-

Windows Vista: klik op **Start**, **Configuratiescherm** en vervolgens in de categorie **Hardware en geluiden** op **Printer**.

2. Klik met de rechtermuisknop op het pictogram van de driver en selecteer vervolgens **Eigenschappen**.
 3. Klik op het tabblad **Apparaatinstellingen**.
-

Software verwijderen voor Windows

1. Klik op **Start** en vervolgens op **Alle programma's**.
2. Klik achtereenvolgens op **HP** en op de apparaatnaam.
3. Klik op de optie voor het verwijderen van het apparaat en volg daarna de instructies op het scherm op om de software te verwijderen.

Ondersteunde hulpprogramma's voor Windows

Software voor statuswaarschuwingen

De software voor statuswaarschuwingen geeft informatie over de huidige status van het product.

De software geeft ook pop-upwaarschuwingen wanneer zich bepaalde gebeurtenissen voordoen, zoals een lege lade of een probleem met het product. De waarschuwing bevat informatie over het oplossen van het probleem.

Ondersteunde netwerkhelpprogramma's voor Windows

Geïntegreerde webserver

Het apparaat beschikt over een geïntegreerde webserver, die toegang geeft tot informatie over apparaat- en netwerkactiviteiten. Deze informatie wordt weergegeven in een webbrowser, zoals Microsoft Internet Explorer, Netscape Navigator, Apple Safari of Firefox.

De geïntegreerde webserver bevindt zich in het apparaat. Hij is niet geladen op een netwerkserver.

De geïntegreerde webserver biedt een interface met het apparaat die toegankelijk is voor iedereen met een standaard webbrowser en een op het netwerk aangesloten computer. Er is geen speciale software die moet worden geïnstalleerd en geconfigureerd, maar u moet wel een ondersteunde webbrowser op de computer hebben. Als u naar de geïntegreerde webserver wilt gaan, typt u het IP-adres van het apparaat in de adresregel van de browser. (Als u het IP-adres niet weet, drukt u een configuratiepagina af. Meer informatie over het afdrukken van een configuratiepagina vindt u in [Informatiepagina's afdrukken op pagina 56.](#))

Zie [Geïntegreerde webserver op pagina 57](#) voor een volledig overzicht van de functies van de geïntegreerde webserver.

Software voor andere besturingssystemen

Besturingssysteem	Software
UNIX	<p>Volg deze stappen om de modelscripts voor HP UNIX te downloaden.</p> <ol style="list-style-type: none">1. Ga naar www.hp.nl en klik op Software en Drivers downloaden.2. Typ de naam van het product in het vakje voor de productnaam.3. Klik in de lijst met besturingssystemen op UNIX.4. Download de juiste bestanden.
Linux	<p>Ga voor informatie naar www.hp.com/go/linuxprinting.</p>

4 De printer gebruiken met een Macintosh

- [Software voor Macintosh](#)
- [Functies van de Macintosh-printerdriver gebruiken](#)

Software voor Macintosh

Ondersteunde besturingssystemen voor Macintosh

De volgende Macintosh-besturingssystemen worden door het product ondersteund:

- Mac OS X v10.3, v10.4, v10.5 en hoger

 **OPMERKING:** Voor Mac OS X v10.4 en hoger worden Mac's met PPC- en Intel® Core™-processoren ondersteund.

Instellingen van de printerdriver wijzigen voor Macintosh

De instellingen voor alle afdruktaken wijzigen totdat het softwareprogramma wordt gesloten	De standaardinstellingen voor alle afdruktaken wijzigen	De configuratie-instellingen van het product wijzigen
<ol style="list-style-type: none">1. Kies Druk af in het menu Archief.2. Wijzig de gewenste instellingen in de verschillende menu's.	<ol style="list-style-type: none">1. Kies Druk af in het menu Archief.2. Wijzig de gewenste instellingen in de verschillende menu's.3. Klik in het menu Instellingen op Bewaar als en typ een naam voor de voorinstelling. <p>Deze instellingen worden in het menu Instellingen opgeslagen. Als u de nieuwe instellingen wilt gebruiken, moet u de opgeslagen voorinstelling selecteren wanneer u een programma opent en wilt afdrukken.</p>	<p>Mac OS X V10.3 of Mac OS X V10.4</p> <ol style="list-style-type: none">1. Klik in het Apple-menu op Systeemvoorkeuren en vervolgens op Afdrukken en faxen.2. Klik op Printerconfiguratie.3. Klik op het menu Installatiemogelijkheden. <p>Mac OS X V10.5</p> <ol style="list-style-type: none">1. Klik in het Apple-menu op Systeemvoorkeuren en vervolgens op Afdrukken en faxen.2. Klik op Opties & Benodigdheden.3. Klik op het menu Driver.4. Selecteer de driver in de lijst en configureer de geïnstalleerde opties.

Software voor Macintosh-computers

HP Printer Utility

Gebruik de HP Printer Utility om productfuncties in te stellen die niet beschikbaar zijn in de printerdriver.

U kunt gebruikmaken van de HP Printer Utility als het product beschikt over een USB-kabel (Universal Serial Bus) of als het is aangesloten op een TCP/IP-netwerk.

De HP Printer Utility openen

Mac OS X V10.3 of Mac OS X V10.4	<ol style="list-style-type: none">1. Open de Finder, klik op Programma's, klik op Hulpprogramma's en dubbelklik vervolgens op Printerconfiguratie.2. Selecteer het product dat u wilt configureren en klik vervolgens op Hulpprogramma.
Mac OS X V10.5	<ol style="list-style-type: none">1. Klik in het menu Printer op Printer Utility. <p>-of-</p> <p>Klik in de Wachtrij op het pictogram Hulpprogramma.</p>

Ondersteunde hulpprogramma's voor Macintosh

Geïntegreerde webserver

Het apparaat beschikt over een geïntegreerde webserver, die toegang geeft tot informatie over apparaat- en netwerkactiviteiten. Deze informatie wordt weergegeven in een webbrowser, zoals Microsoft Internet Explorer, Netscape Navigator, Apple Safari of Firefox.

De geïntegreerde webserver bevindt zich in het apparaat. Hij is niet geladen op een netwerkserver.

De geïntegreerde webserver biedt een interface met het apparaat die toegankelijk is voor iedereen met een standaard webbrowser en een op het netwerk aangesloten computer. Er is geen speciale software die moet worden geïnstalleerd en geconfigureerd, maar u moet wel een ondersteunde webbrowser op de computer hebben. Als u naar de geïntegreerde webserver wilt gaan, typt u het IP-adres van het apparaat in de adresregel van de browser. (Als u het IP-adres niet weet, drukt u een configuratiepagina af. Meer informatie over het afdrukken van een configuratiepagina vindt u in [Informatiepagina's afdrukken op pagina 56](#).)

Zie [Geïntegreerde webserver op pagina 57](#) voor een volledig overzicht van de functies van de geïntegreerde webserver.

Functies van de Macintosh-printerdriver gebruiken

Afdrukken

Voorinstellingen voor afdrukken maken en gebruiken in Macintosh

Gebruik voorinstellingen voor afdrukken om de huidige instellingen van de printerdriver op te slaan, zodat u deze later opnieuw kunt gebruiken.

Een voorinstelling voor afdrukken maken

1. Klik in het menu **Archief** op **Druk af**.
2. Selecteer de driver.
3. Selecteer de afdrukinstellingen.
4. Klik in het venster **Instellingen** op **Bewaar als...** en typ een naam voor de voorinstelling.
5. Klik op **OK**.

Voorinstellingen voor afdrukken gebruiken

1. Klik in het menu **Archief** op **Druk af**.
2. Selecteer de driver.
3. Selecteer in het menu **Instellingen** de voorinstelling die u wilt gebruiken.

 **OPMERKING:** Selecteer **Standaard** om de standaardinstellingen van de printerdriver te gebruiken.

Het formaat van documenten wijzigen of afdrukken op een aangepast papierformaat

U kunt een document schalen zodat het op een ander formaat papier past.

1. Klik in het menu **Archief** op **Druk af**.
2. Open het menu **Papierafhandeling**.
3. Selecteer in het gebied voor **Doelpapierformaat** de optie **Pas aan papierformaat aan** en selecteer vervolgens het formaat in de vervolgkeuzelijst.
4. Als u alleen papier wilt gebruiken dat kleiner is dan het document, selecteert u **Verklein alleen**.

Een omslagblad afdrukken

U kunt een afzonderlijk voorblad met een mededeling afdrukken voor uw document (bijvoorbeeld "Vertrouwelijk").

1. Klik in het menu **Archief** op **Druk af**.
2. Selecteer de driver.
3. Open het menu **Voorblad** en selecteer of u het voorblad **voor het document** of **achter het document** wilt afdrukken.
4. In het menu **Type voorblad** selecteert u de mededeling die u op het voorblad wilt plaatsen.

 **OPMERKING:** Als u een leeg voorblad wilt afdrukken, selecteert u **Standaard** als het **Type voorblad**.

Watermerken gebruiken

Een watermerk is een mededeling, bijvoorbeeld 'Vertrouwelijk', die wordt afgedrukt op de achtergrond van elke pagina van het document.

1. Klik in het menu **Archief** op **Druk af**.
2. Open het menu **Watermerken**.
3. Selecteer naast **Modus** het type watermerk dat u wilt gebruiken. Selecteer **Watermerk** als u een semitransparant bericht wilt afdrukken. Selecteer **Overlay** als u een bericht wilt afdrukken dat niet transparant is.
4. Selecteer naast **Pagina's** of u het watermerk op alle pagina's wilt afdrukken of alleen op de eerste pagina.
5. Selecteer naast **Tekst** een van de standaardberichten of selecteer **Aangepast** en typ een nieuw bericht in het venster.
6. Selecteer opties voor de overige instellingen.

Meerdere pagina's op een vel papier afdrukken in Macintosh

U kunt meer dan één pagina op één vel papier afdrukken. Dankzij deze functie is het mogelijk voorbeeldpagina's goedkoop af te drukken.

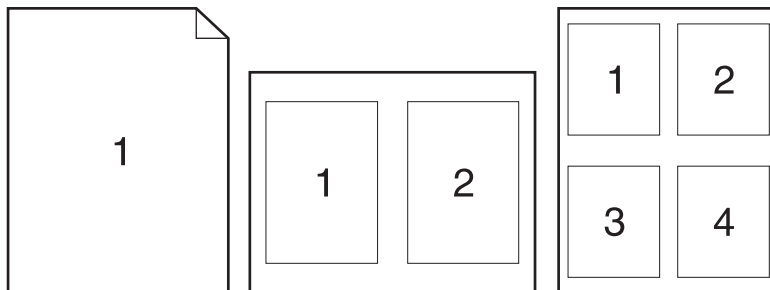

1. Klik in het menu **Archief** op **Druk af**.
2. Selecteer de driver.
3. Open het menu **Lay-out**.
4. Selecteer bij **Pagina's per vel** het aantal pagina's dat u per vel wilt afdrukken (1, 2, 4, 6, 9 of 16).
5. Selecteer naast **Lay-outrichting** de volgorde en de plaats van de pagina's op het vel.
6. Bij **Randen** selecteert u het soort rand dat u om iedere pagina van het vel wilt afdrukken.

Dubbelzijdig afdrukken (duplex)

Handmatig dubbelzijdig afdrukken

1. Plaats voldoende papier in een van de laden om de taak te kunnen afdrukken. Als u speciaal papier zoals briefpapier plaatst, plaats het dan op een van de volgende manieren:
 - Plaats in lade 1 het briefhoofdpapier met de bedrukte zijde naar boven en de bovenrand eerst in het apparaat.
 - Plaats in alle andere laden het briefhoofdpapier met de bedrukte zijde naar beneden en de bovenrand aan de voorzijde van de lade.
2. Klik in het menu **Archief** op **Druk af**.
3. Selecteer in het menu **Afwerking** de optie **Handmatig afdrukken op 2e zijde**.
4. Klik op **Print**. Volg de instructies in het pop-upvenster dat op het computerscherm verschijnt voordat u de uitvoerstapel in lade 1 plaatst om de tweede zijde te bedrukken.
5. Ga naar het apparaat en verwijder eventueel blanco papier uit lade 1.
6. Plaats de bedrukte stapel met de bedrukte zijde omhoog in lade 1 met de bovenrand als eerste in het apparaat. U kunt de tweede zijde *alleen* afdrukken vanuit lade 1.
7. Druk desgevraagd op de juiste toets op het bedieningspaneel om door te gaan.

Het menu **Services** gebruiken

Als het product is aangesloten op een netwerk, kunt u via het menu **Services** de gegevens over het product en de status van de benodigdheden bekijken.

1. Klik in het menu **Archief** op **Druk af**.
2. Open het menu **Services**.
3. Wilt u de geïntegreerde webserver openen en een onderhoudstaak uitvoeren, ga dan als volgt te werk:
 - a. Selecteer **Apparaatonderhoud**.
 - b. Selecteer een taak in de vervolgkeuzelijst.
 - c. Klik op **Start**.
4. Om naar de verschillende ondersteuningswebsites te gaan, gaat u als volgt te werk:
 - a. Selecteer **Services op Internet**.
 - b. Selecteer **Internet-services** en selecteer een optie in de vervolgkeuzelijst.
 - c. Klik op **Openen!**

5 Verbinding

- [USB- en parallele aansluitingen](#)
- [Netwerkconfiguratie](#)

USB- en parallelle aansluitingen

1. Plaats de installatie-cd in het cd-romstation van de computer.
2. Als het installatieprogramma niet automatisch wordt gestart, bladert u op de cd naar het bestand SETUP.EXE en start u het programma handmatig.
3. Volg de instructies op het scherm op.

 **OPMERKING:** Tijdens de installatie wordt de gebruiker gevraagd om de parallelle kabel of de USB-kabel aan te sluiten.

Afbeelding 5-1 Parallelle aansluiting

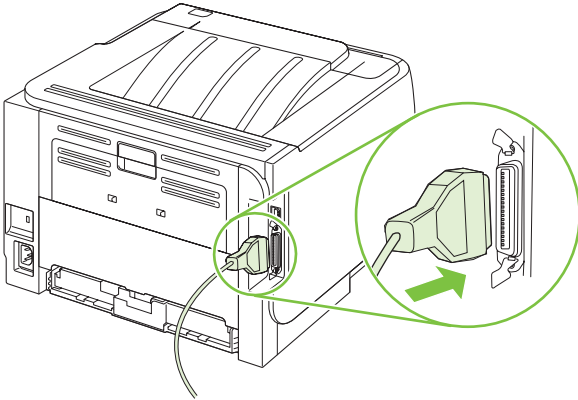

Afbeelding 5-2 USB-aansluiting

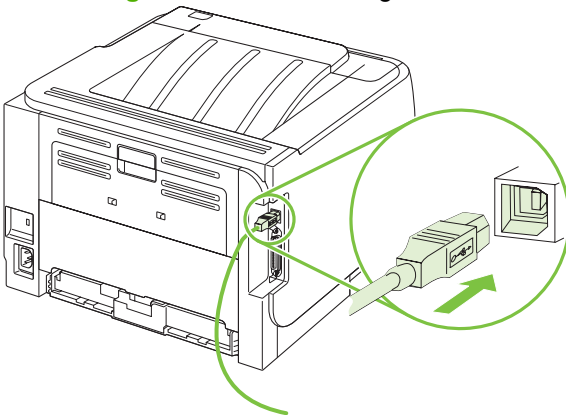

Netwerkconfiguratie

Misschien zult u bepaalde netwerkparameters op het apparaat moeten configureren. U kunt deze parameters configureren vanaf de geïntegreerde webserver. Zie [Geïntegreerde webserver op pagina 57](#).

Ondersteunde netwerkprotocollen

Het product biedt ondersteuning voor het netwerkprotocol TCP/IP. Dit is het meest gebruikte en meest geaccepteerde netwerkprotocol. Dit protocol wordt gebruikt door een groot aantal netwerkservices. Dit product ondersteunt ook IPv4 and IPv6. De volgende tabel geeft een overzicht van de netwerkservices/protocollen waarvoor het product ondersteuning biedt.

Tabel 5-1 Afdrukken

Service naam	Beschrijving
poort9100 (directmodus)	Afdrukservice
Line Printer Daemon (LPD)	Afdrukservice

Tabel 5-2 Productdetectie op het netwerk

Service naam	Beschrijving
SLP (Service Location Protocol)	Met het protocol voor het detecteren van apparaten kunt u netwerkapparaten zoeken en configureren. Dit protocol wordt hoofdzakelijk gebruikt door programma's die onder Microsoft-software werken.
mDNS (multicast Domain Name Service, ook bekend als "Rendezvous" of "Bonjour")	Met het protocol voor het detecteren van apparaten kunt u netwerkapparaten zoeken en configureren. Dit protocol wordt hoofdzakelijk gebruikt door programma's die onder Apple Macintosh-software werken.

Tabel 5-3 Berichtenverkeer en beheer

Service naam	Beschrijving
HTTP (Hypertext Transfer Protocol)	Hiermee kunnen webbrowsers communiceren met de geïntegreerde webserver.
EWS (Embedded Web Server)	Hiermee kan een gebruiker het product beheren via een webbrowser.
SNMP (Simple Network Management Protocol)	Wordt gebruikt door netwerkprogramma's voor productbeheer. SNMP V1-, -V2- en standaard MIB-II-objecten (Management Information Base) worden ondersteund.

Tabel 5-4 IP-adressering

Service naam	Beschrijving
DHCP (Dynamic Host Configuration Protocol)	Voor automatische toewijzing van IP-adressen. De DHCP-server verschaft het product een IP-adres. Over het algemeen is geen tussenkomst van de gebruiker vereist wanneer het product een IP-adres verkrijgt van een DHCP-server.

Tabel 5-4 IP-adressering (vervolg)

Servicenaam	Beschrijving
BOOTP (bootstrap-protocol)	Voor automatische toewijzing van IP-adressen. De BOOTP-server verschaft het product een IP-adres. De beheerder moet het MAC-hardwareadres van het product opgeven in de BOOTP-server, zodat het product een IP-adres van die server ontvangt.
Auto IP	Voor automatische toewijzing van IP-adressen. Als er geen DHCP-server en geen BOOTP-server beschikbaar is, kan het product met behulp van deze service een uniek IP-adres configureren.

Het product installeren op een netwerk

In deze configuratie is het product rechtstreeks op het netwerk aangesloten en kan het zodanig worden geconfigureerd dat alle computers in het netwerk rechtstreeks op het product kunnen afdrucken.

 **OPMERKING:** Deze modus is de aanbevolen netwerkconfiguratie voor het product.

1. Voordat u het product inschakelt, moet het rechtstreeks op het netwerk worden aangesloten. Dit doet u door een netwerkkabel aan te sluiten op de netwerkpoort van het product.
2. Schakel het product in, wacht 2 minuten en geef vervolgens via het bedieningspaneel opdracht om een configuratiepagina af te drukken.

 **OPMERKING:** Controleer of het IP-adres op de configuratiepagina staat vermeld voordat u verdergaat met de volgende stap. Is dit niet het geval, druk de configuratiepagina dan opnieuw af.

3. Plaats de cd van het product in de computer. Als het installatieprogramma van de software niet wordt gestart, ga dan naar het bestand setup.exe op de cd en dubbelklik erop.
4. Volg de instructies van het installatieprogramma op.

 **OPMERKING:** Als het installatieprogramma u vraagt om een netwerkadres, geef dan het IP-adres op dat staat vermeld op de configuratiepagina die u hebt afgedrukt voordat u het installatieprogramma startte, of zoek op het netwerk naar het product.

5. Wacht tot het installatieproces is voltooid.

Het netwerkapparaat configureren

Netwerkinstellingen weergeven of wijzigen

U kunt de IP-configuratie-instellingen weergeven of wijzigen met de geïntegreerde webserver.

1. Druk een configuratiepagina af en zoek het IP-adres.
 - Als u IPv4 gebruikt, bevat het IP-adres alleen cijfers. Het adres heeft dan de volgende indeling:
xx . xx . xx . xxx
 - Als u IPv6 gebruikt, bestaat het IP-adres uit een hexadecimale combinatie van tekens en cijfers. Het adres heeft dan de volgende indeling:

xxxx : : xxx : xxxx : xxxx : xxxx

2. Typ het IP-adres in de adresregel van een webbrowser om de geïntegreerde webserver te openen.
3. Klik op het tabblad **Netwerk** voor informatie over het netwerk. U kunt naar behoeven instellingen wijzigen.

Het netwerkwachtwoord instellen of wijzigen

Met de geïntegreerde webserver kunt u een netwerkwachtwoord instellen of een bestaand wachtwoord wijzigen.

1. Open de geïntegreerde webserver en klik op het tabblad **Netwerken**.
2. Klik op de knop **Wachtwoord** in het linkerdeelvenster.

 **OPMERKING:** Als er eerder een wachtwoord is ingesteld, krijgt u het verzoek dit wachtwoord in te voeren. Typ het wachtwoord en klik op de knop **Toepassen**.

3. Typ het nieuwe wachtwoord in de vakken **Wachtwoord** en **Wachtwoord bevestigen** in het gebied **Apparaatwachtwoord**.
4. Klik onder aan het venster op de knop **Toepassen** om het wachtwoord op te slaan.

IP-adres

Het IP-adres van het product kan handmatig worden ingesteld of het kan automatisch worden geconfigureerd via DHCP, BootP of AutoIP.

Gebruik het tabblad **Netwerk** van de geïntegreerde webserver om het IP-adres handmatig te wijzigen.

Verbindingssnelheid instellen

Gebruik het tabblad **Netwerk** van de geïntegreerde webserver om de verbindingssnelheid in te stellen, indien nodig.

Als u onjuiste instellingen opgeeft voor de verbindingssnelheid, kan het product mogelijk niet meer communiceren met andere netwerkapparaten. In de meeste situaties moet de automatische modus van het product ingeschakeld blijven. Bij eventuele wijzigingen is het mogelijk dat het product uit- en weer inschakelt. U moet alleen wijzigingen opgeven als het product inactief is.

6 Papier en afdruk materiaal

- [Het gebruik van papier en afdruk materiaal](#)
- [Ondersteunde formaten papier en afdruk materiaal](#)
- [Aangepaste papierformaten](#)
- [Ondersteunde formaten voor papier en ander afdruk materiaal](#)
- [Lade- en bakcapaciteit](#)
- [Richtlijnen voor speciaal papier of afdruk materiaal](#)
- [Laden vullen](#)
- [Laden configureren](#)
- [Gebruik van de opties voor papieruitvoer](#)

Het gebruik van papier en afdrukmetaal

Dit product ondersteunt een grote verscheidenheid aan papier en ander afdukmetaal. Zie hiervoor de richtlijnen in deze gebruikershandleiding. Het gebruik van papier of afdukmetaal dat niet in overeenstemming is met deze richtlijnen, kan de volgende problemen veroorzaken:

- Slechte afdukkwaliteit
- Meer papierstoringen
- Voortijdige slijtage van het product waardoor reparaties nodig zijn

Gebruik voor de beste resultaten alleen papier en afdukmetaal van HP dat is ontworpen voor laserprinters of multifunctioneel gebruik. Gebruik geen papier of afdukmetaal dat is gemaakt voor inkjetprinters. Hewlett-Packard Company kan geen aanbevelingen doen voor het gebruik van andere merken afdukmetaal omdat HP geen invloed heeft op de kwaliteit hiervan.

Het is mogelijk dat papier aan alle richtlijnen in deze gebruikershandleiding voldoet en u toch niet tevreden bent over de afdukkwaliteit. Dit kan een gevolg zijn van het onjuist gebruik van het metaal, een onaanvaardbaar temperatuur- en/of vochtigheidsniveau of van andere omstandigheden waarop Hewlett-Packard geen invloed heeft.

△ **VOORZICHTIG:** Het gebruik van papier of afdukmetaal dat niet voldoet aan de specificaties van Hewlett-Packard kan problemen met het product veroorzaken waardoor reparatie noodzakelijk is. Deze reparatie valt niet onder de garantie- of serviceovereenkomsten van Hewlett-Packard.

Ondersteunde formaten papier en afdrukmetaal

Dit product ondersteunt verschillende papierformaten en past zich aan verschillende materialen aan.

 **OPMERKING:** Selecteer voor de beste resultaten voordat u gaat afdrucken het juiste papierformaat en het papertype in de printerdriver.

Tabel 6-1 Ondersteunde formaten voor papier en ander afdrukmetaal

Formaat en afmetingen	Lade 1	Lade 2
Letter 216 x 279 mm	✓	✓
Legal 216 x 356 mm	✓	✓
A4 210 x 297 mm	✓	✓
A5 148 x 210 mm	✓	✓
A6 105 x 148 mm (4,1 x 5,8 inch)	✓	✓
B5 (JIS) 182 x 257 mm	✓	✓
Executive 184 x 267 mm	✓	✓
Briefkaart (JIS) 100 x 148 mm	✓	
Dubbele briefkaart (JIS) 148 x 200 mm	✓	
16K 184 x 260 mm	✓	
16K 195 x 270 mm	✓	
16K 197 x 273 mm	✓	
8,5 x 13 216 x 330 mm	✓	✓
Commerciële #10-envelop 105 x 241 mm	✓	
Envelop B5 ISO	✓	

Tabel 6-1 Ondersteunde formaten voor papier en ander afdrukmetaal (vervolg)

Formaat en afmetingen	Lade 1	Lade 2
176 x 250 mm		
Envelop C5 ISO	✓	
162 x 229 mm		
Envelop DL ISO	✓	
110 x 220 mm		
Monarch-envelop	✓	
98 x 191 mm		
Aangepast	✓	
76 x 127 mm t/m 216 x 356 mm (3,0 x 5,0 inch t/m 8,5 x 14 inch)		

Aangepaste papierformaten

Dit product ondersteunt diverse aangepaste papierformaten. Ondersteunde aangepaste formaten zijn formaten die binnen de richtlijnen voor minimum- en maximumpapierformaat voor het product liggen maar die niet worden weergegeven in de tabel met ondersteunde papierformaten. Geef het aangepaste formaat in de printerdriver op wanneer u een ondersteund aangepast formaat gebruikt en plaats het papier in een lade die de aangepaste formaten ondersteunt.

Ondersteunde formaten voor papier en ander afdrukmetaal

Ga naar www.hp.com/support/ljp2030series voor een compleet overzicht van specifieke HP-papiersoorten die dit apparaat ondersteunt.

Papiersoort (printerdriver)	Lade 1	Lade 2
Gewoon papier	✓	✓
Licht 60–74 g/m ²	✓	✓
Gemiddeld (96–110 g/m ²)	✓	✓
Zwaar (111–130 g/m ²)	✓	✓
Extra zwaar (131–175 g/m ²)	✓	
Transparant	✓	✓
Etiketten	✓	
Briefhoofd	✓	✓
Voorbedrukt	✓	✓
Geperforeerd	✓	✓
Kleur	✓	✓
Ruw	✓	✓
Bankpost	✓	✓
Kringloop	✓	✓
Envelop	✓	
HP Multi-purpose Papier	✓	✓
HP Office Papier	✓	✓
HP LaserJet Papier	✓	✓
HP Premium Choice Papier	✓	✓

Lade- en bakcapaciteit

Lade of bak	Papiersoort	Specificaties	Hoeveelheid
Lade 1	Papier	Bereik: 60 g/m ² tot 200 g/m ²	Maximale stapelhoogte: 5 mm Gelijk aan 50 vel bankpostpapier van 75 g/m ² .
	Enveloppen	Minder dan 60 g/m ² tot 90 g/m ²	Maximaal 10 enveloppen
	Etiketten	Maximaal 0,23 mm dik	Maximale stapelhoogte: 5 mm
	Transparanten	Minimaal 0,13 mm dik	Maximale stapelhoogte: 5 mm
Lade 2	Papier	Bereik: 60 g/m ² tot 135 g/m ²	Gelijk aan 250 vel bankpostpapier van 75 g/m ² . Maximale stapelhoogte voor papier van A6-formaat: 15 mm (0,59 inch)
	Transparanten	Minimaal 0,13 mm dik	Maximale stapelhoogte: 26 mm
Standaard bovenste bak	Papier		Maximaal 125 vel bankpostpapier van 75 g/m ² .

Richtlijnen voor speciaal papier of afdrukmetaal

Dit product ondersteunt afdrucken op speciaal afdrukmetaal. Hanteer de volgende richtlijnen om bevredigende resultaten te verkrijgen. Voor de beste afdrukresultaten moet u, wanneer u speciaal papier of afdrukmetaal gebruikt, de soort en het formaat instellen in uw printerdriver.

- △ **VOORZICHTIG:** HP LaserJet-printers gebruiken tonerkatalysators om dry toner-deeltjes met zeer precieze stippen op het papier te drukken. HP laser-papier is bestand tegen deze extreme hitte. Het gebruik van inkjetpapier dat niet ontworpen is voor deze technologie kan schade aan de printer veroorzaken.

Materiaalsoort	Doen	Niet doen
Enveloppen	<ul style="list-style-type: none"> • Bewaar de enveloppen plat. • Zorg dat de naden helemaal doorlopen tot de hoek van de envelop. • Gebruik enveloppen met een plakstrip die zijn goedgekeurd voor gebruik in laserprinters. 	<ul style="list-style-type: none"> • Gebruik geen enveloppen die gekreukeld, ingekeept, aan elkaar kleven of anderszins beschadigd zijn. • Gebruik geen enveloppen met klemmen, binddraad, vensters of met reliëfopdruk. • Gebruik geen zelfklevende middelen of andere synthetische materialen.
Etiketten	<ul style="list-style-type: none"> • Gebruik alleen etiketbladen waarvan het beschermblad niet zichtbaar is tussen de etiketten. • Zorg ervoor dat de etiketten plat liggen • Gebruik alleen volle vellen etiketten. 	<ul style="list-style-type: none"> • Gebruik geen etiketten met kreukels of luchtballen of die zijn beschadigd. • Druk geen vellen etiketten die niet volledig zijn.
Transparanten	<ul style="list-style-type: none"> • Gebruik alleen transparanten die zijn goedgekeurd voor gebruik in laserprinters. • Leg de transparanten op een glad oppervlak nadat u ze uit het product heeft verwijderd. 	<ul style="list-style-type: none"> • Gebruik geen transparant afdrukmetaal dat niet is goedgekeurd voor laserprinters.
Briefpapier of voorbedrukte formulieren	<ul style="list-style-type: none"> • Gebruik alleen briefpapier of voorbedrukte formulieren die zijn goedgekeurd voor gebruik in laserprinters. 	<ul style="list-style-type: none"> • Gebruik geen briefpapier met reliëf of metaalachtig briefpapier.
Zwaar papier	<ul style="list-style-type: none"> • Gebruik alleen zwaar papier dat is goedgekeurd voor gebruik in laserprinters en voldoet aan de gewichtspecificaties voor dit product. 	<ul style="list-style-type: none"> • Gebruik geen papier dat zwaarder is dan de aanbevolen specificaties voor afdrukmetaal voor dit product, tenzij het HP-papier is dat is goedgekeurd voor gebruik in dit product.
Glanzend papier of papier met een coating	<ul style="list-style-type: none"> • Gebruik alleen glanzend papier of papier met een coating dat is goedgekeurd voor gebruik in laserprinters. 	<ul style="list-style-type: none"> • Gebruik geen glanzend papier of papier met een coating dat is bestemd voor gebruik in inkjetproducten.

Laden vullen

Afdrukstand van het papier voor het vullen van de laden

Als u papier gebruikt waarvoor een bepaalde afdrukstand nodig is, plaatst u dit in de lade volgens de informatie in onderstaande tabel.

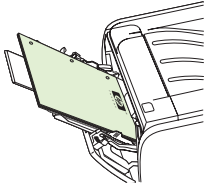
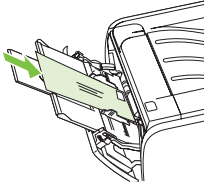
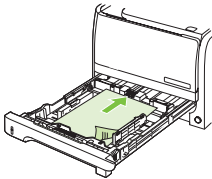
Lade	Enkelzijdig afdrukken	Enveloppen afdrukken
Lade 1	Afdrukkzijde boven Bovenrand in de richting van de printer 	Voorzijde van de envelop omhoog Korte zijde met postzegel in de richting van het apparaat 
Lade 2	Afdrukkzijde beneden Bovenrand aan voorzijde lade 	Gebruik alleen lade 1 voor het afdrukken van enveloppen.

Lade 1

Lade 1 bevindt zich aan de voorzijde van de printer.

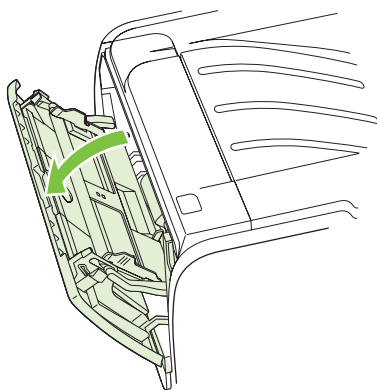

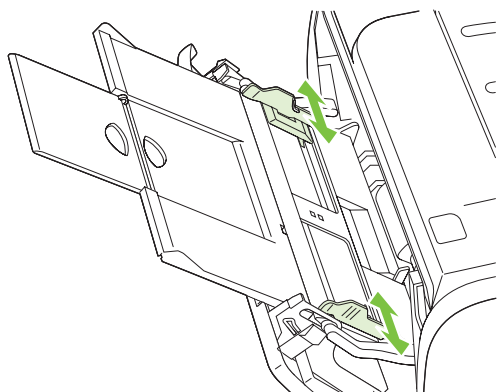

Papiergeleiders zorgen ervoor dat het papier goed in de printer wordt ingevoerd en dat de afdruk niet scheef op het papier komt. Als u papier in de lade plaatst, moet u de papiergeleiders aanpassen aan de breedte van het papier.

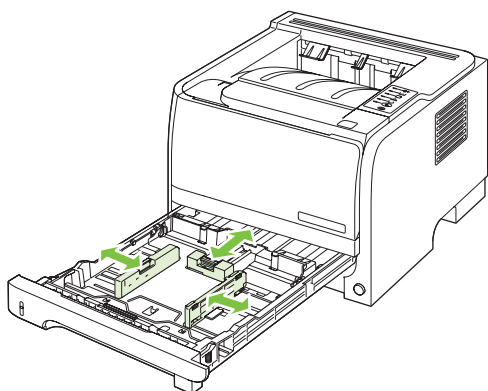

Lade 2

Papiergeleiders zorgen ervoor dat het papier goed in de printer wordt ingevoerd en dat de afdruk niet scheef op het papier komt. Lade 2 heeft papiergeleiders aan de zijkanten en aan de achterzijde. Als u papier in de lade plaatst, moet u de papiergeleiders aanpassen aan de lengte en breedte van het papier.



 **OPMERKING:** Als u nieuw afdruk materiaal toevoegt, moet u al het materiaal uit de invoerlade verwijderen en de stapel met nieuw materiaal recht plaatsen. Zo voorkomt u dat meerdere vellen papier tegelijkertijd in de printer worden ingevoerd en is de kans dat papier vastloopt kleiner.

Papier van A6-formaat plaatsen

Als u papier van A6-formaat in de lade plaatst, moet u de lengte aanpassen door alleen het middelste paneel van de achterste papiergeleider naar voren te schuiven.

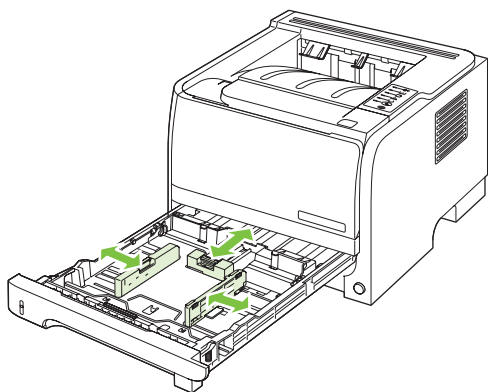

Handinvoer

Met de handinvoer kunt u op gemengd afdrukmetaal afdrucken, bijvoorbeeld eerst een envelop, dan een brief, dan weer een envelop, enzovoort. Plaats enveloppen in lade 1 en briefpapier in lade 2.

Als u wilt afdrucken met handinvoer, opent u de printereigenschappen of de printerinstellingen en kiest u **Handinvoer (Lade 1)** in de keuzelijst **Bronlade**. Nadat u handmatige invoer hebt ingeschakeld, drukt u op de knop **Start** om af te drucken.

Laden configureren

Gebruik de printerdriver of de geïntegreerde webserver om de laden te configureren voor een bepaald papertype en -formaat.

Printerdriver	Klik op het tabblad Papier/Kwaliteit en selecteer in het gedeelte Papieropties de papiersoort en het papierformaat.
Geïntegreerde webserver	Klik op het tabblad Instellingen en klik vervolgens op de optie Papierverwerking in het linkerdeelvenster.

Gebruik van de opties voor papieruitvoer

De printer heeft twee uitvoerlocaties: de bovenste uitvoerbak (standaard) en de rechte papierbaan (achterste uitvoerbak).

Afdrukken naar de bovenste (standaard) uitvoerbak

In de bovenste uitvoerbak wordt het papier in de juiste volgorde verzameld met de voorzijde omlaag. De bovenste uitvoerbak moet worden gebruikt voor de meeste afdruktaken en voor transparanten. Let erop dat de rechte papierbaan gesloten is als u de bovenste uitvoerbak gebruikt. Om storingen te voorkomen, mag de rechte papierbaan tijdens het afdrukken niet worden geopend of gesloten.

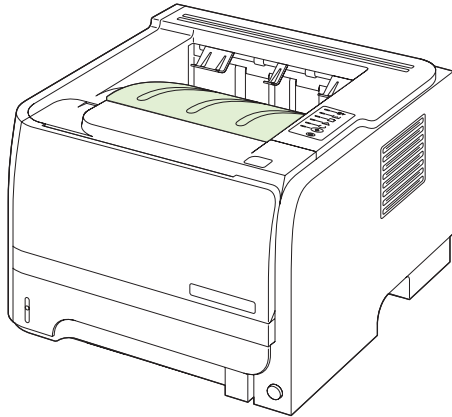

Afdrukken naar de rechte papierbaan (achterste uitvoerbak)

Het apparaat maakt altijd gebruik van de rechte papierbaan als deze open is. Het papier komt met de afdrukzijde naar boven en met de laatste pagina bovenop (omgekeerde volgorde) in de uitvoerbak terecht.

Afdrukken vanuit lade 1 naar de achterste uitvoerbak geeft de meest rechte doorvoerbaan. Als u de rechte papierbaan opent, verbeteren de prestaties mogelijk bij de volgende papersoorten:

- Enveloppen
- Etiketten
- Klein papier met aangepast formaat
- Briefkaarten
- Papier dat zwaarder is dan 120 g/m²

Als u de rechte papierbaan wilt openen, pakt u de hendel bovenop de achterklep en trekt u de klep naar beneden.

 **OPMERKING:** Zorg dat u de rechte papierbaan opent en niet de klep voor het verhelpen van storingen.

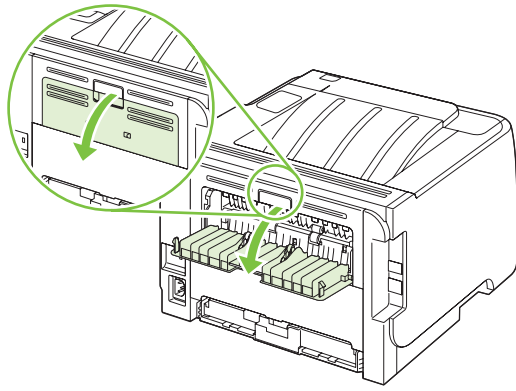

7 Functies van het product gebruiken

- EconoMode
- Stille modus

EconoMode

Dit product beschikt over de optie EconoMode, waarmee u conceptversies van documenten kunt afdrukken. Met de EconoMode gebruikt u minder inkt en verlaagt u de kosten per pagina. De afdrukkwaliteit kan in EconoMode echter minder zijn.

HP raadt het af om voortdurend de EconoMode te gebruiken. Als de EconoMode voortdurend wordt gebruikt, is het mogelijk dat de toner langer meegaat dan de mechanische onderdelen van de printcartridge. Als de afdrukkwaliteit onder deze omstandigheden minder wordt, moet u een nieuwe printcartridge installeren, zelfs als er nog toner in de cartridge zit.

U kunt de EconoMode als volgt in- of uitschakelen:

- Open in de geïntegreerde webserver (alleen het netwerkmodel) het tabblad **Instellingen** en selecteer de optie **PCL-instellingen**.
- Open in de Windows-printerdriver het tabblad **Papier/Kwaliteit** en selecteer de optie **EconoMode**.
- Open in de Macintosh-printerdriver de vervolgkeuzelijst **Afdrukkwaliteit**.

Stille modus

Dit product beschikt over een stille modus, waarin het geluidsniveau tijdens het afdrukken lager is. Als de stille modus is ingeschakeld, drukt het product langzamer af.

Volg deze stappen om de stille modus in te schakelen.

Windows	<ol style="list-style-type: none">1. Open het scherm Eigenschappen van de printerdriver en klik op het tabblad Apparaatinstellingen. Zie voor instructies de derde kolom van de tabel in Instellingen van de printerdriver wijzigen voor Windows op pagina 13.2. Selecteer Inschakelen in het gebied voor de Stille modus.
Macintosh	<ol style="list-style-type: none">1. Start HP Printer Utility. Zie De HP Printer Utility openen op pagina 21.2. Selecteer Stille modus instellen en vervolgens Aan.3. Klik op de knop OK.

8 Afdruktaken

- [Afdruktaak annuleren](#)
- [Functies van de Windows-printerdriver gebruiken](#)

Afdruktaak annuleren

U kunt een afdrukverzoek stoppen met het bedieningspaneel of met het softwareprogramma. Raadpleeg de online Help bij de specifieke netwerksoftware voor instructies over hoe u een afdrukverzoek van een computer op een netwerk stopt.

 **OPMERKING:** Nadat een afdruktaak is geannuleerd, kan het even duren voordat alle afdrukgegevens uit het geheugen zijn verwijderd.

De huidige afdruktaak afbreken via het bedieningspaneel

▲ Druk op de knop Annuleren  op het bedieningspaneel.

Een afdruktaak afbreken vanuit het programma

Wanneer u de afdruktaak verzendt, wordt er even een dialoogvenster op het scherm weergegeven waarin u de mogelijkheid krijgt om de afdruktaak te annuleren.

Wanneer verschillende afdruktaken via de software naar het product zijn gestuurd, worden deze mogelijk in een wachtrij gezet (bijvoorbeeld in Windows Afdrukbeheer). Raadpleeg de softwaredocumentatie voor specifieke instructies voor het annuleren van een afdruktaak vanaf de computer.

Als de afdruktaak in de afdrukwachtrij of afdrukspooler staat, verwijdert u de taak daar.

1. Windows XP en Windows Server 2003 (met de standaardweergave van het startmenu): Klik achtereenvolgens op **Start**, **Instellingen** en **Printers en faxapparaten**.

-of-

Windows 2000 en Windows XP (met de klassieke weergave van het startmenu): Klik op **Start**, klik op **Instellingen** en klik vervolgens op **Printers**.

-of-

Windows Vista: Klik op **Start**, klik op **Configuratiescherm**, en klik in de categorie voor **Hardware en geluid** op **Printer**.

2. Dubbelklik in de lijst met printers op de naam van dit apparaat om de afdrukwachtrij of spooler te openen.

3. Selecteer de afdruktaak die u wilt annuleren en druk op **Verwijderen**.

Functies van de Windows-printerdriver gebruiken

De printerdriver openen

Taak	Stappen
De printerdriver openen	Klik in het menu Bestand van het softwareprogramma op Afdrukken . Selecteer de printer en klik vervolgens op Eigenschappen of Voorkeuren .
Hulp krijgen bij een afdrukoptie	Klik op ? in de rechterbovenhoek van de printerdriver en klik vervolgens op een willekeurig item in de printerdriver. Er wordt een pop-upbericht weergegeven, met daarin informatie over het desbetreffende item. Of klik op Help om de online-Help te openen.

Snelinstellingen gebruiken

Snelinstellingen zijn beschikbaar op elk tabblad in de printerdriver.

Taak	Stappen
Een snelinstelling gebruiken	Selecteer één van de snelinstellingen en klik op OK om de taak af te drukken met de vooraf ingestelde instellingen.
Een aangepaste snelinstelling maken	a) Selecteer de afdrukopties voor de nieuwe snelinstelling. b) Typ een naam voor de snelinstelling en klik vervolgens op Opslaan .

Papier- en kwaliteitsopties instellen

Voor het uitvoeren van de volgende taken opent u de printerdriver en klikt u op het tabblad **Papier/Kwaliteit**.

Taak	Stappen
Een papierformaat selecteren	Selecteer een formaat in de vervolgkeuzelijst Formaat is .
Een aangepast papierformaat selecteren	a) Klik op Aangepast . Het dialoogvenster Aangepast papierformaat wordt geopend. b) Typ een naam voor het aangepaste formaat, geef de afmetingen op en klik op OK .
Een papierbron selecteren	Selecteer een lade in de vervolgkeuzelijst Bron is .
Een papiersoort selecteren	Selecteer een papiersoort in de vervolgkeuzelijst Type is .
Omslagbladen op ander papier afdrukken	a) Klik in het gedeelte Papieropties op Gebruik ander papier/ omslagbladen . b) Selecteer de optie om een leeg of voorbedrukt voorblad, achterblad, of beide af te drukken. Of selecteer de optie om de eerste of de laatste pagina af te drukken op verschillend papier. c) Selecteer opties in de vervolgkeuzelijsten Bron is en Type is . d) Klik op OK .
De eerste of laatste pagina op ander papier drukken	
De resolutie van afgedrukte afbeeldingen aanpassen	In het gedeelte Afdrukkwaliteit selecteert u een optie in de vervolgkeuzelijst. Zie de online-Help van de printerdriver voor meer informatie over elk van de beschikbare opties.
Afdrukken in kladrkwaliteit selecteren	Klik in het gedeelte Afdrukkwaliteit op EconoMode .

Documenteffecten instellen

Voor het uitvoeren van de volgende taken, opent u de printerdriver en klikt u op het tabblad **Effecten**.

Taak	Stappen
Een pagina schalen zodat deze past op het geselecteerde papierformaat	Klik op Document afdrukken op en selecteer vervolgens in de vervolgkeuzelijst een formaat.
Een pagina schalen tot een percentage van het werkelijke formaat	Klik op % van normaal formaat en typ vervolgens het percentage of gebruik de schuifbalk.
Een watermerk afdrukken	a) Selecteer in de vervolgkeuzelijst Watermerken een watermerk. b) Als u het watermerk alleen op de eerste pagina wilt afdrukken, klikt u op Alleen eerste pagina . Doet u dit niet, dan wordt het watermerk op elke pagina afgedrukt.
Watermerken toevoegen of bewerken	a) In het gedeelte Watermerken klikt u op Bewerken . Het dialoogvenster Watermerkdetails wordt geopend. b) Selecteer de instellingen voor het watermerk en klik vervolgens op OK .

OPMERKING: Voor deze taak dient de printerdriver op uw computer te zijn opgeslagen.

Afwerkingsopties voor een document instellen

Voor het uitvoeren van de volgende taken opent u de printerdriver en klikt u op het tabblad **Afwerking**.

Taak	Stappen
Dubbelzijdig afdrukken via de bovenste uitvoerbak	<ol style="list-style-type: none">1. Klik op Dubbelzijdig afdrukken (handmatig). Als u het document wilt binden aan de bovenzijde, klik dan op Pagina's naar boven omslaan.2. Sluit de vlakke uitvoerklap.

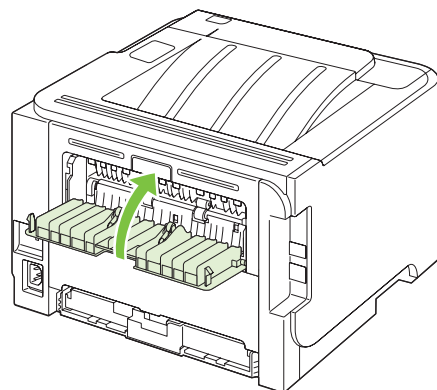

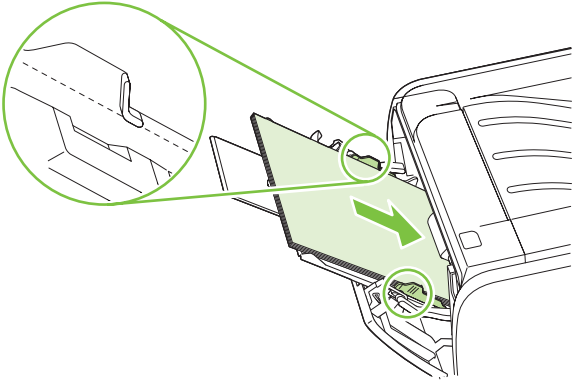
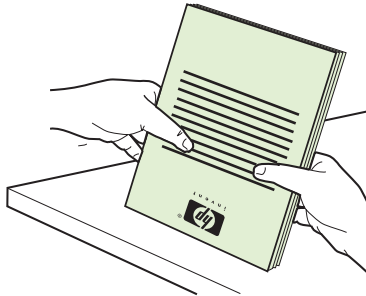
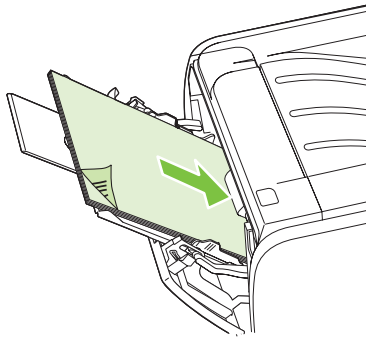
Taak	Stappen
	<p>3. Druk de eerste zijde van het document af via lade 1.</p>  <p>4. Nadat de eerste zijde is afgedrukt, verwijdert u het resterende papier uit lade 1 en legt u dit aan de kant tot u klaar bent met handmatig dubbelzijdig afdrukken.</p> <p>5. Pak de afgedrukte pagina's en zorg dat de stapel recht ligt.</p>  <p>6. Plaats de stapel terug in lade 1 met de bedrukte zijde naar beneden en de bovenrand richting het apparaat.</p>  <p>7. Druk op de knop Start om de tweede zijde af te drukken.</p>
Een brochure afdrukken	a) Klik op Dubbelzijdig afdrukken . b) Klik in de vervolgkeuzelijst Brochure afdrukken op Links binden of Rechts binden . De optie Pagina's per vel wordt automatisch ingesteld op 2 pagina's per vel .
Meerdere pagina's per vel afdrukken	a) Selecteer het aantal pagina's per vel in de vervolgkeuzelijst Pagina's per vel . b) Selecteer de juiste opties voor

Taak	Stappen
	Paginaranden afdrukken, Paginavolgorde en Afdrukstand.
Afdrukstand selecteren	a) In het gedeelte Afstandstand klikt u op Stand of Liggend . b) Als u de pagina-afbeelding wilt afdrukken, klikt u op 180 graden draaien .

Ondersteuning en informatie over de productstatus verkrijgen

Voor het uitvoeren van de volgende taken opent u de printerdriver en klikt u op het tabblad **Services**.

Taak	Stappen
Ondersteuningsinformatie voor het product verkrijgen en benodigdheden online bestellen	In de vervolgkeuzelijst Internet-services selecteert u een ondersteuningsoptie en klikt u op Openen!
Informatiepagina's afdrukken	Selecteer in het gedeelte Informatiepagina's afdrukken één van de pagina's in de vervolgkeuzelijst en klik vervolgens op de knop Afdrukken .
Meer informatie over de statuslampjes	Klik in het gedeelte Apparaatservices op het pictogram om een simulator te openen van de lampjes op het bedieningspaneel. U kunt een lampjespatroon selecteren voor informatie over de productstatus.

Geavanceerde afdrukopties instellen

Voor het uitvoeren van de volgende taken, opent u de printerdriver en klikt u op het tabblad **Geavanceerd**.

Taak	Stappen
Het aantal af te drukken exemplaren wijzigen OPMERKING: Als het door u gebruikte softwareprogramma niet de mogelijkheid biedt om een bepaald aantal exemplaren af te drukken, kunt u in de driver het aantal exemplaren wijzigen. Het wijzigen van deze instelling heeft invloed op het aantal exemplaren voor alle afdruktaken. Nadat de taak is afgedrukt, dient u de instelling terug te zetten naar het oorspronkelijke aantal.	Selecteer in het gedeelte Exemplaren het aantal exemplaren dat u wilt afdrukken. Als u twee of meer exemplaren selecteert, kunt u de optie selecteren voor het sorteren van de pagina's.
Gekleurde tekst zwart afdrukken in plaats van grijs	Selecteer in het gedeelte Printerfuncties de optie Alle tekst zwart afdrukken .
HP Resolution Enhancement technology (REt) voor alle afdruktaken gebruiken	Selecteer in het gedeelte Printerfuncties de optie REt .

9 Het apparaat beheren en onderhouden

- [Informatiepagina's afdrukken](#)
- [Een netwerkproduct beheren](#)
- [Het apparaat vergrendelen](#)
- [Benodigdheden beheren](#)
- [Benodigdheden en onderdelen vervangen](#)
- [Het product reinigen](#)

Informatiepagina's afdrukken

U kunt de volgende pagina's met informatie afdrukken.

Demopagina

De demopagina bevat voorbeelden van tekst en afbeeldingen. U kunt op de volgende manieren een demopagina afdrukken:

- Druk op de knop **Start** als het Klaar-lampje brandt en er geen andere taken worden afgedrukt.
- Maak uw selectie in de vervolgkeuzelijst **Informatiepagina's** op het tabblad **Services** in de **Printervoorkeuren**.

Configuratiepagina

De configuratiepagina geeft de huidige instellingen en printereigenschappen weer en bevat daarnaast een statusrapport. U kunt op de volgende manieren een configuratiepagina afdrukken:

- Druk vijf seconden op de knop **Start** als het Klaar-lampje brandt en er geen andere taken worden afgedrukt.
- Maak uw selectie in de vervolgkeuzelijst **Informatiepagina's** op het tabblad **Services** in de **Printervoorkeuren**.

Statuspagina benodigdheden

U kunt de pagina Status benodigdheden afdrukken door deze te selecteren in de vervolgkeuzelijst **Informatiepagina's** op het tabblad **Services** in de **Printervoorkeuren**. Op de pagina Status benodigdheden vindt u de volgende informatie:

- Het geschatte resterende aantal pagina's dat met de printcartridge kan worden afgedrukt
- Het aantal verwerkte pagina's en afdruktaken
- Informatie over bestellen en recyclen

Een netwerkproduct beheren

Geïntegreerde webserver

Met de geïntegreerde webserver kunt u de status van het apparaat en het netwerk weergeven en afdrukfuncties beheren vanaf de computer. Gebruik de geïntegreerde webserver voor de volgende taken:

- Statusinformatie van het product weergeven
- De resterende levensduur van alle benodigdheden bepalen en zo nodig nieuwe benodigdheden bestellen
- Het papierformaat en -type in elke lade weergeven en wijzigen
- De standaardinstellingen voor de configuratie van het apparaat bekijken en wijzigen
- De netwerkconfiguratie bekijken en wijzigen

U hoeft geen software op de computer te installeren. Gebruik een van deze ondersteunde webbrowsers:

- Internet Explorer 6.0 (en hoger)
- Netscape Navigator 7.0 (en hoger)
- Firefox 1.0 (en hoger)
- Mozilla 1.6 (en hoger)
- Opera 7.0 (en hoger)
- Safari 1.2 (en hoger)
- Konqueror 3.2 (en hoger)

De geïntegreerde webserver werkt alleen als het apparaat is aangesloten op een TCP/IP-netwerk. De geïntegreerde webserver biedt geen ondersteuning voor IPX-printeraansluitingen of rechtstreekse USB-aansluitingen.

 **OPMERKING:** U hebt geen toegang tot internet nodig om de geïntegreerde webserver te openen en te gebruiken. Als u echter op een van de pagina's op een koppeling klikt, hebt u toegang tot internet nodig om naar de corresponderende website te gaan.

De geïntegreerde webserver openen

Open de geïntegreerde webserver door het IP-adres of de hostnaam van het apparaat in het adresveld van een ondersteunde webbrowser te typen.

 **TIP:** Nadat u de URL hebt geopend, voegt u een bladwijzer toe zodat u later snel naar deze URL kunt terugkeren.

De geïntegreerde webserver heeft drie tabbladen met instellingen en informatie over het product: de tabbladen **Informatie**, **Instellingen** en **Netwerk**.

Tabblad Informatie

Dit tabblad bevat informatie over de status van het apparaat en de benodigdheden, de configuratie van het apparaat en het netwerk en het bestellen van benodigdheden.

Instellingen, tabblad

Met behulp van dit tabblad kunt u het apparaat configureren vanaf de computer. Als u een netwerkapparaat gebruikt, moet u altijd contact opnemen met de netwerkbeheerder voordat u de instellingen op dit tabblad wijzigt.

Netwerk, tabblad

Op dit tabblad kan de netwerkbeheerder de netwerkinstellingen voor het apparaat controleren als dit is aangesloten op een IP-netwerk.

Koppelingen

De koppelingen vindt u in de rechterbovenhoek van de statuspagina's. U hebt toegang tot internet nodig om deze koppelingen te gebruiken. Als u een inbelverbinding gebruikt en geen verbinding hebt gemaakt voor u de geïntegreerde webserver opende, moet u eerst verbinding maken voordat u deze websites kunt bezoeken. Als u verbinding wilt maken, moet u wellicht eerst de geïntegreerde webserver sluiten en deze opnieuw openen.

- **Benodigheden bestellen.** Klik op deze koppeling om verbinding te maken met de website van Sure Supply voor het bestellen van originele HP benodigheden bij HP of bij een reseller naar keuze.
- **Productondersteuning.** Klik op deze koppeling om naar de website voor ondersteuning voor het apparaat te gaan. U kunt zoeken naar ondersteuning voor algemene onderwerpen.

De geïntegreerde webserver beveiligen

U kunt de geïntegreerde webserver zo configureren dat voor toegang tot bepaalde tabbladen een wachtwoord nodig is.

Zie [Het netwerk wachtwoord instellen of wijzigen op pagina 29](#).

Het apparaat vergrendelen

Het apparaat heeft een sleuf waaraan u een beveiligingsvergrendeling met een kabel kunt bevestigen.

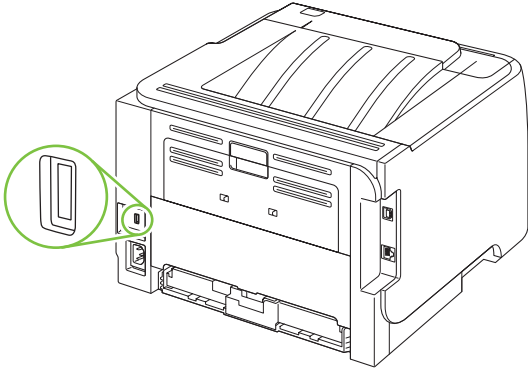

Benodigheden beheren

Het op de juiste manier gebruiken, opslaan en beheren van de printcartridge draagt bij aan afdrucken van hoge kwaliteit.

Levensduur van benodigheden

Zie www.hp.com/go/learnaboutsupplies.com voor informatie over de levensduur van bepaalde producten.

Zie [Benodigheden en accessoires op pagina 109](#) voor het bestellen van nieuwe benodigheden.

De printcartridge beheren

Opslag van printcartridges

Verwijder de printcartridge pas uit de verpakking wanneer u klaar bent om deze te gaan gebruiken.

- △ **VOORZICHTIG:** Stel de printcartridge niet langer dan enkele minuten bloot aan licht om te voorkomen dat de cartridge wordt beschadigd.
-

Originele HP-printcartridges gebruiken

Als u een nieuwe printcartridge van HP gebruikt, is de volgende informatie over benodigheden beschikbaar:

- Resterend percentage van de benodigheden
- Geschat aantal resterende pagina's
- Aantal afgedrukte pagina's

Beleid van HP ten aanzien van printcartridges die niet van HP zijn

Hewlett-Packard Company kan het gebruik van nieuwe of gereviseerde printcartridges die niet door HP zijn vervaardigd, niet aanbevelen.

-  **OPMERKING:** Beschadigingen door een printcartridge die niet van HP is, vallen niet onder de garantie en serviceovereenkomsten van HP.
-

Zie [De printcartridge vervangen op pagina 63](#) voor het installeren van een nieuwe printcartridge van HP. Volg voor het recyclen van de gebruikte cartridge de instructies die bij de nieuwe cartridge worden geleverd.

Echtheidscontrole van printcartridges

Nadat u de printcartridge in het apparaat hebt geplaatst, wordt deze automatisch door het apparaat op echtheid gecontroleerd. Na de controle laat het apparaat weten of de printcartridge een originele printcartridge van HP is.

Als het waarschuwingsbericht weergeeft dat dit geen echte HP-printcartridge is en u denkt dat u een echte HP-printcartridge hebt aangeschaft, raadpleeg dan [HP fraudehotline en -website op pagina 61](#).

HP fraudehotline en -website

Bel de fraude-hotline van HP (1-877 219 3183 in Noord-Amerika, gratis) of ga naar www.hp.com/go/anticounterfeit als na de installatie van een HP-printcartridge een bericht op het bedieningspaneel verschijnt dat de cartridge geen originele HP-cartridge is. HP helpt u te bepalen of de desbetreffende cartridge een origineel HP-product is en stappen te ondernemen om het probleem op te lossen.

In de volgende gevallen hebt u mogelijk te maken met een niet-originele printcartridge:

- U ondervindt een groot aantal problemen bij het gebruik van de printcartridge.
- De printcartridge ziet er anders uit dan gebruikelijk (bijvoorbeeld het oranje trekklipje ontbreekt of de doos is anders).

Benodigheden en onderdelen vervangen

Richtlijnen voor vervanging

Houd bij het installeren van het apparaat de volgende richtlijnen in acht.

- Er is voldoende ruimte nodig aan de boven- en voorzijde van het apparaat om benodigheden te kunnen verwijderen.
- Het apparaat moet op een vlakke, stevige ondergrond worden geplaatst.

 **OPMERKING:** Hewlett-Packard adviseert het gebruik van HP-benodigheden voor dit apparaat. Wanneer u benodigheden gebruikt die niet van HP zijn, kunnen er problemen ontstaan waarvoor onderhoud of reparatie nodig is die niet onder de HP-garantie of -serviceovereenkomsten valt.

Toner opnieuw verdelen

Als de toner bijna op is, ontstaan er op de afgedrukte pagina vage en lichte plekken. U kunt in dat geval de afdrukkwaliteit tijdelijk verbeteren door de toner opnieuw te verdelen.

1. Druk op de knop om de printcartridgeklep te openen en verwijder de printcartridge.

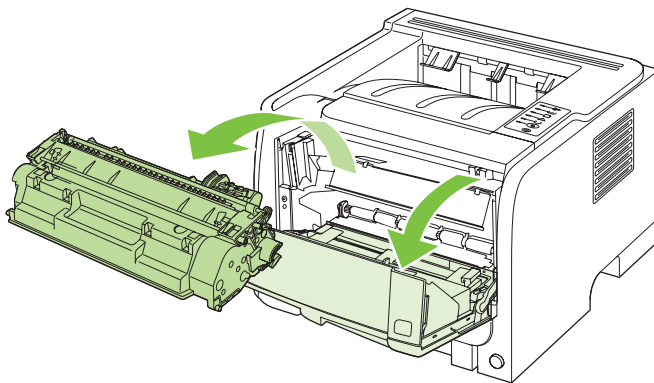

2. Als u de toner opnieuw wilt verdelen, schudt u de printcartridge zachtjes heen en weer.

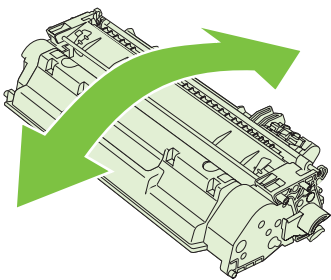

 **VOORZICHTIG:** Als er toner op uw kleding komt, dient u deze er met een droge doek af te vegen en de kleding in koud water te wassen. *Als u warm water gebruikt, maakt de toner een permanente vlek in de stof.*

3. Plaats de printcartridge terug in het apparaat en sluit de printcartridgeklep.

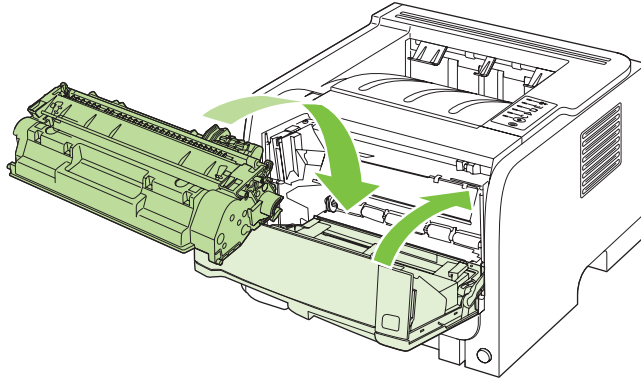

Als de afdruk te licht blijft, moet u een nieuwe printcartridge installeren.

De printcartridge vervangen

Wanneer het einde van de levensduur van een printcartridge nadert, wordt u gevraagd een vervangende cartridge te bestellen. U kunt met de huidige cartridge blijven afdrucken totdat de afdrukkwaliteit niet meer acceptabel is, zelfs na het opnieuw verdelen van de toner.

1. Druk op de knop om de printcartridgeklep te openen en verwijder de printcartridge.

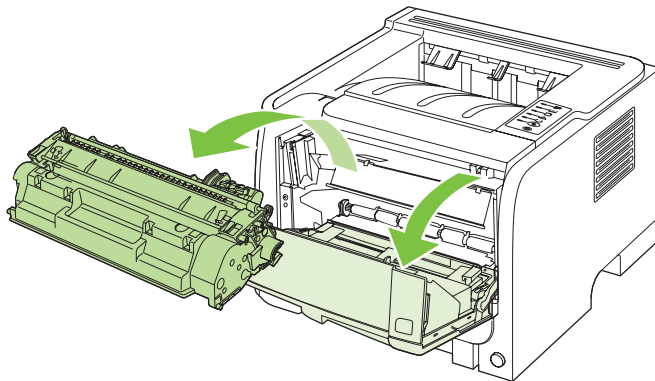

2. Haal de nieuwe printcartridge uit de verpakking. Plaats de gebruikte printcartridge in de verpakking voor recycling.

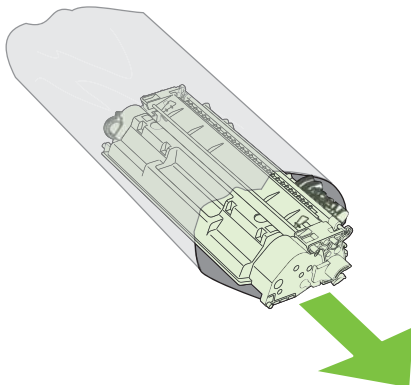

3. Pak beide uiteinden van de printcartridge vast en verspreid de toner door de printcartridge voorzichtig heen en weer te schudden.

△ **VOORZICHTIG:** Raak de sluiters en het oppervlak van de rol niet aan.

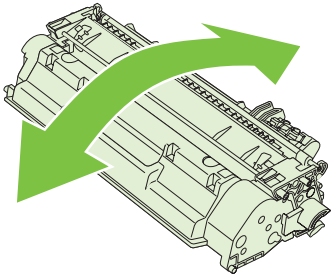

4. Buig het lipje aan de linkerkant van de cartridge totdat het loskomt. Trek aan het lipje tot alle tape van de cartridge is verwijderd. Doe het lipje en de tape in de verpakking van de cartridge en stuur deze terug voor recycling.

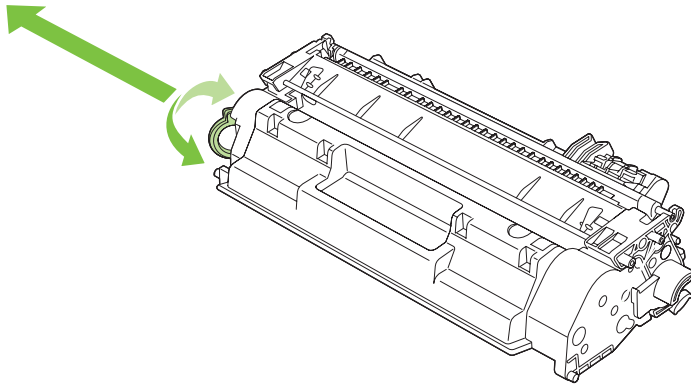

5. Lijn de printcartridge uit met de sporen in het apparaat, plaats de printcartridge zodat deze stevig vastzit en sluit dan de printcartridgeklep.

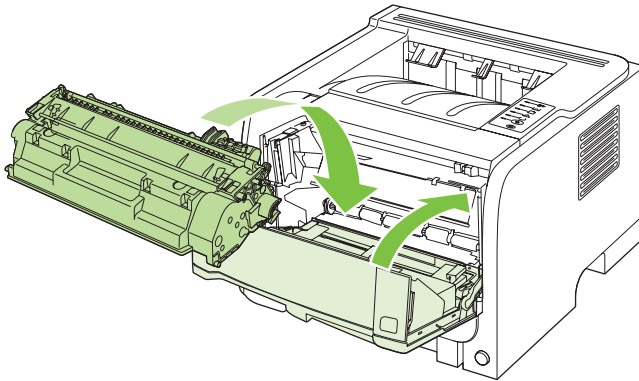

6. De installatie is nu voltooid. Plaats de gebruikte printcartridge in de verpakking waarin de nieuwe printcartridge is geleverd. Raadpleeg de bijgesloten recyclinggids voor instructies over recycling.

Ga naar www.hp.com/support/ljp2030series voor aanvullende Help-informatie.

Het product reinigen

Reinig de buitenkant van de printer met een schone, licht bevochtigde doek.

△ **VOORZICHTIG:** Gebruik geen reinigingsmiddelen op ammoniakbasis op of rondom de printer.

Tijdens het afdrukken kunnen zich papier-, toner- en stofdeeltjes in de printer verzamelen. Dit kan na verloop van tijd afdrukproblemen veroorzaken, zoals tonerspatten of vegen en papierstoringen. U kunt het gebied rondom de printcartridge en de papierbaan reinigen om dergelijke problemen op te lossen en te voorkomen.

Het gebied rondom de printcartridge reinigen

U hoeft het gebied rondom de printcartridge niet vaak te reinigen. Het reinigen van deze ruimte kan de afdrukkwaliteit echter wel verbeteren.

△ **WAARSCHUWING!** Schakel om letsel te voorkomen het apparaat uit, haal de stekker uit het stopcontact en reinig het apparaat pas als het is afgekoeld.

1. Open de printcartridgeklep en verwijder de printcartridge.

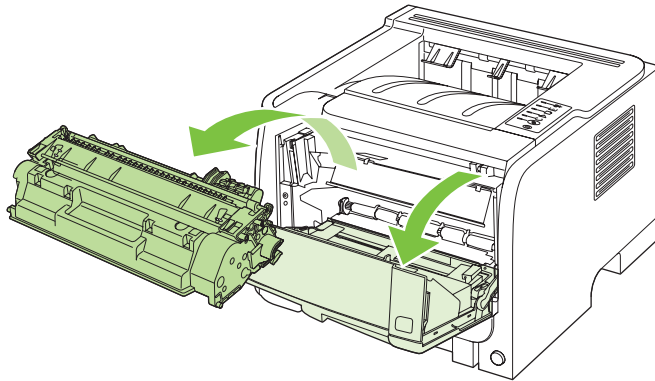

△ **VOORZICHTIG:** U mag de zwarte sponsrol binnen in het apparaat niet aanraken. Hierdoor kunt u het apparaat beschadigen.

VOORZICHTIG: Stel de printcartridge niet bloot aan direct licht om beschadiging van de cartridge te voorkomen. Dek de cartridge af met een vel papier.

2. Veeg eventueel achtergebleven materiaal met een droge, pluisvrije doek van de papierbaan en de ruimte voor de printcartridge.

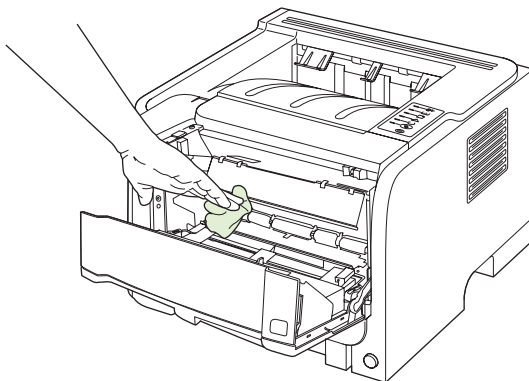

3. Plaats de printcartridge terug in de printer en sluit de printcartridgeklep.

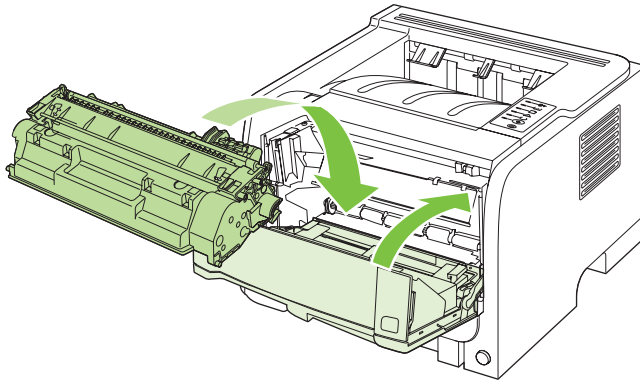

4. Sluit het netsnoer weer aan en schakel het apparaat in.

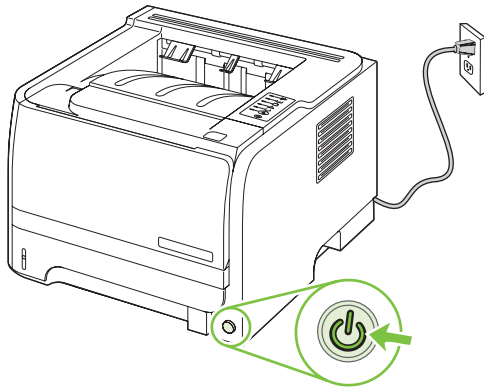

De papierbaan reinigen

Als er tonerspatten op de afdrukken zitten, reinigt u de papierbaan van de printer. U kunt stof en toner met behulp van een transparant van de papierbaan verwijderen. Gebruik geen bankpostpapier of ruw papier.

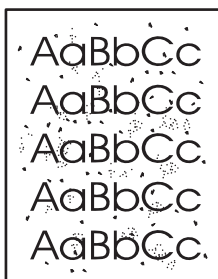

OPMERKING: Voor optimale resultaten kunt u het beste een transparant gebruiken. Als u geen transparanten hebt, kunt u kopieerpapier (70 tot 90 g/m²) met een glad oppervlak gebruiken.

1. Controleer of het apparaat niet actief is en of het Klaar-lampje brandt.
2. Plaats een transparant in lade 1.
3. Druk een reinigingspagina af.

Windows	<ol style="list-style-type: none"> 1. Open het scherm Eigenschappen van de printerdriver en klik op het tabblad Apparaatinstellingen. Zie voor instructies de derde kolom van de tabel in Instellingen van de printerdriver wijzigen voor Windows op pagina 13. 2. Klik in het gedeelte Reinigingspagina op Start.
Macintosh	<ol style="list-style-type: none"> 1. Start HP Printer Utility. Zie De HP Printer Utility openen op pagina 21. 2. Selecteer de optie Reinigingspagina en klik op de knop OK.

 **OPMERKING:** Het reinigingsproces duurt ongeveer 2 minuten. De reinigingspagina wordt regelmatig gestopt tijdens het reinigen. Schakel het apparaat pas uit nadat het reinigen is voltooid. U moet het reinigingsproces wellicht een aantal keren herhalen om het apparaat grondig te reinigen.

De oppakrol van lade 1 reinigen

Volg deze instructies als het apparaat problemen heeft met het oppakken van papier uit lade 1.

1. Schakel het apparaat uit, haal de stekker van het netsnoer uit het stopcontact en wacht totdat het apparaat is afgekoeld.

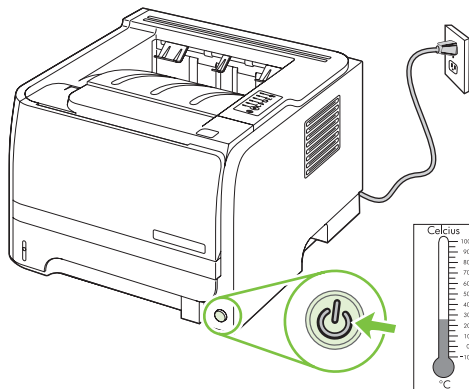

2. Druk op de knop om de printcartridgeklep te openen en verwijder de printcartridge.

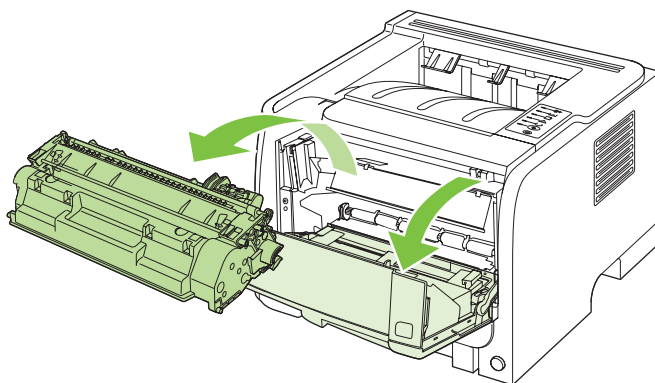

 **VOORZICHTIG:** U mag de zwarte sponsrol binnen in het apparaat niet aanraken. Hierdoor kunt u het apparaat beschadigen.

VOORZICHTIG: Stel de printcartridge niet bloot aan direct licht om beschadiging van de cartridge te voorkomen. Dek de cartridge af met een vel papier.

3. Til de klep van de oppakrol op.

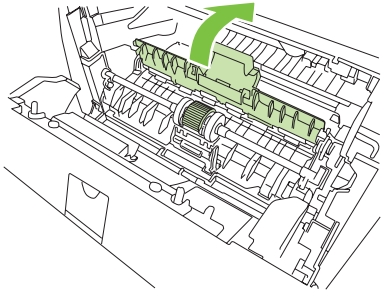

4. Druk de twee zwarte lipjes naar buiten tot de transportrol los komt.

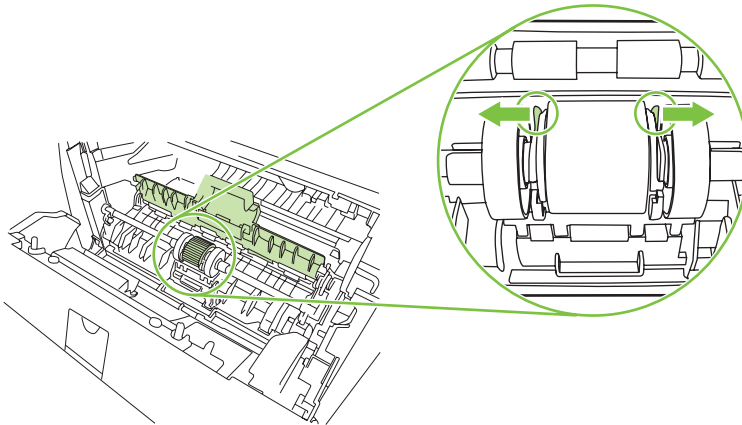

5. Verwijder de oppakrol uit het apparaat.

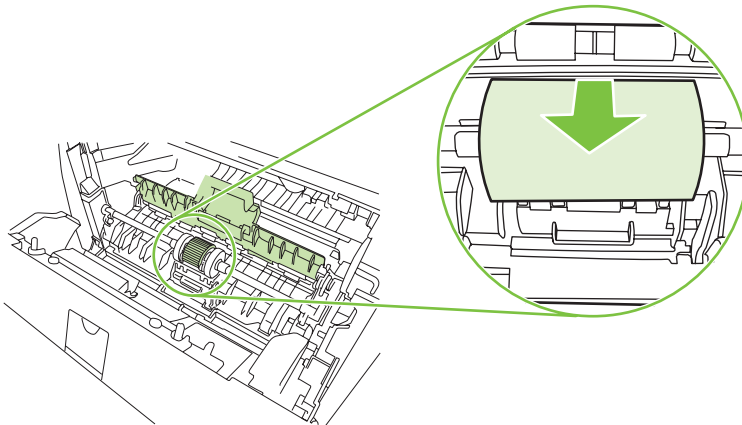

6. Bevochtig een pluisvrije doek met water en wrijf de rol schoon.

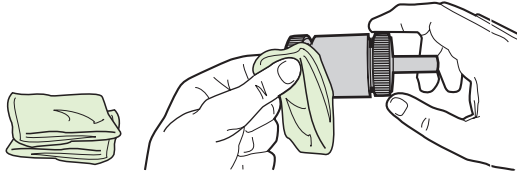

 **OPMERKING:** Raak het oppervlak van de rol niet met uw blote vingers aan.

7. Veeg met een droge, pluisvrije doek losgeweekt vuil van de transportrol.

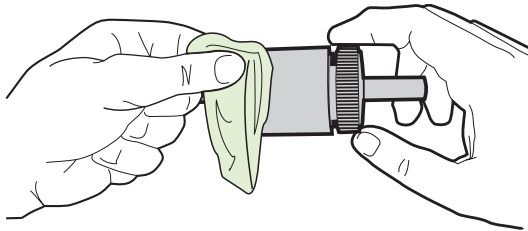

8. Laat de transportrol volledig opdrogen.

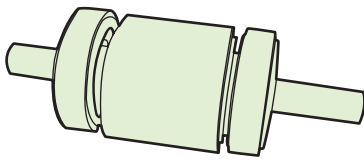

9. Plaats de oppakrol in het apparaat met de groeven exact tegen de zwarte lipjes en druk op de oppakrol totdat de lipjes vastklikken.

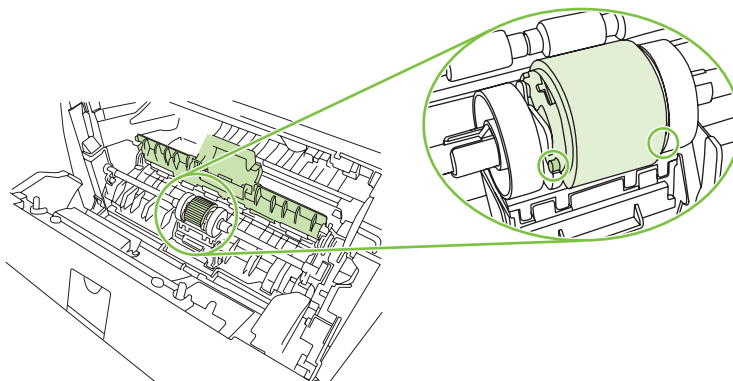

10. Sluit de klep van de oppakrol.

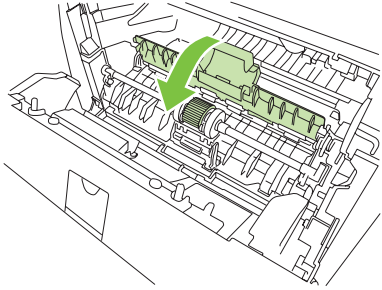

11. Plaats de printcartridge terug in de printer en sluit de printcartridgeklep.

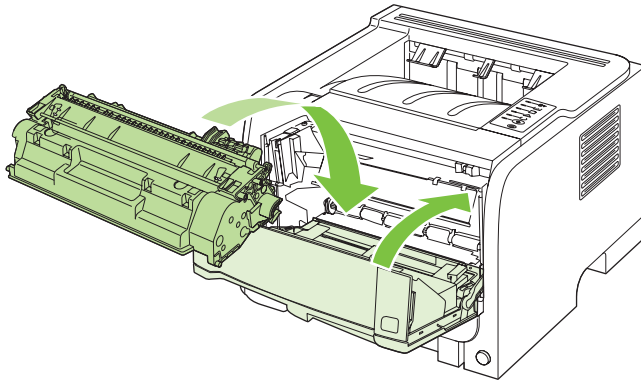

12. Sluit het netsnoer weer aan en schakel het apparaat in.

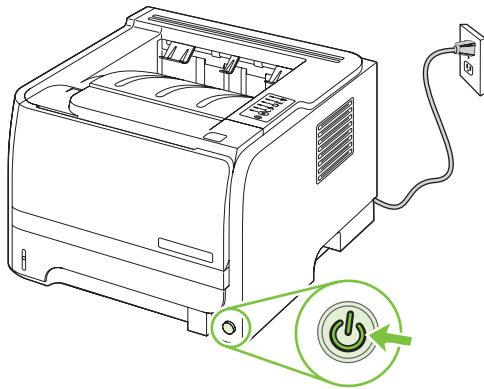

De oppakrol van lade 2 reinigen

Volg deze instructies als het apparaat problemen heeft met het oppakken van papier uit lade 2.

1. Schakel het apparaat uit, haal de stekker van het netsnoer uit het stopcontact en wacht totdat het apparaat is afgekoeld.

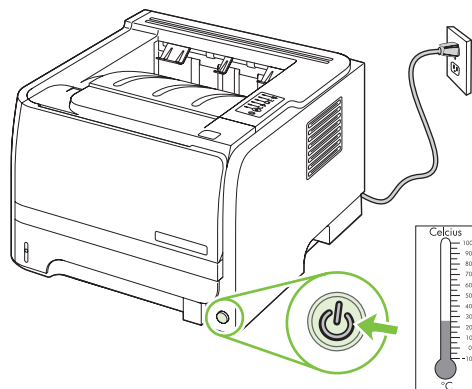

2. Verwijder lade 2.

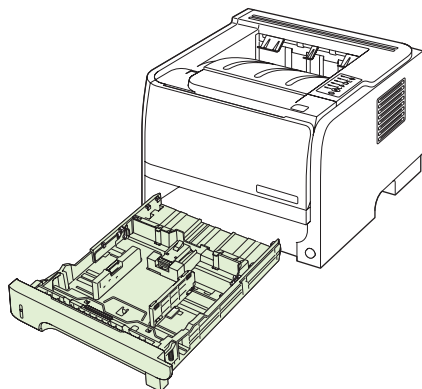

3. Zoek de oppakrol binnen in de lege ladesleuf. Deze bevindt zich aan de bovenkant, vlakbij de voorzijde van het apparaat.

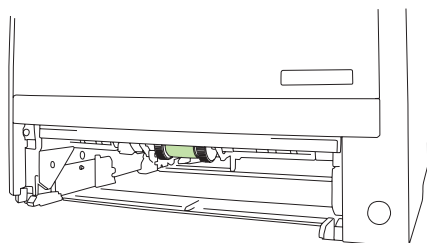

4. Bevochtig een pluisvrije doek met water en wrijf de rol schoon terwijl u deze ronddraait in de richting van de achterzijde van het apparaat.

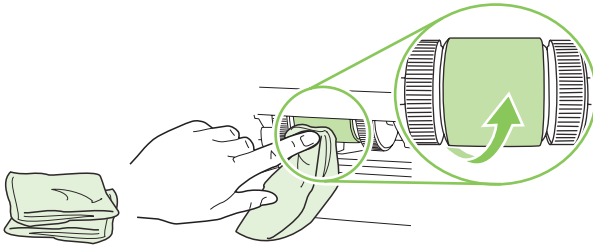

 **OPMERKING:** Raak het oppervlak van de rol niet met uw blote vingers aan.

5. Veeg met een droge, pluisvrije doek losgeweekt vuil van de transportrol.

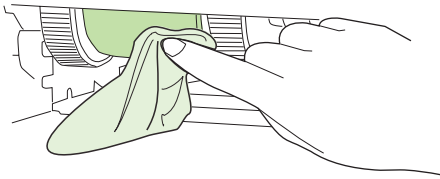

6. Laat de transportrol volledig opdrogen.

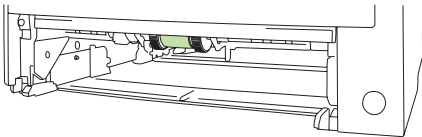

7. Plaats lade 2 terug.

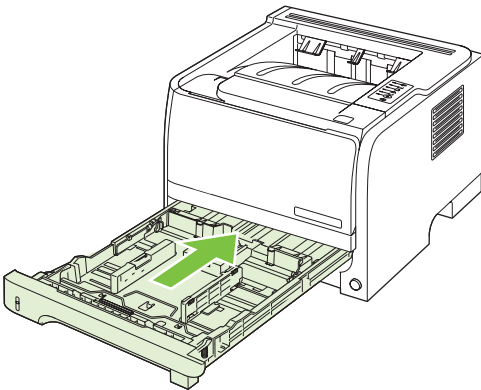

8. Sluit het netsnoer weer aan en schakel het apparaat in.

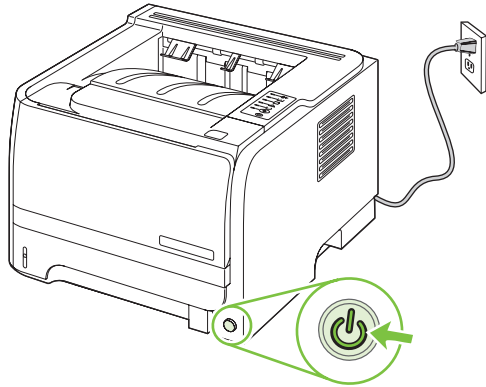

10 Problemen oplossen

- [Algemene problemen oplossen](#)
- [Fabrieksinstellingen herstellen](#)
- [Patronen voor statuslampjes](#)
- [Statuswaarschuwingsberichten](#)
- [Storingen](#)
- [Problemen met de afdrukkwaliteit oplossen](#)
- [Prestatieproblemen oplossen](#)
- [Verbindingsproblemen oplossen](#)
- [Algemene Windows-problemen oplossen](#)
- [Algemene problemen met een Macintosh oplossen](#)
- [Problemen met Linux oplossen](#)

Algemene problemen oplossen

Als het apparaat niet op de juiste wijze reageert, loopt u de punten in de volgende controlelijst een voor een na. Als het apparaat ergens niet verder wil, gaat u te werk volgens de suggesties voor probleemoplossing. Als het probleem na een bepaalde stap is opgelost, hoeft u de resterende stappen in de controlelijst niet meer uit te voeren.

Controlelijst voor het oplossen van problemen

1. Controleer of het Klaar-lampje op het apparaat brandt. Voer de volgende stappen uit als er geen lampjes branden:
 - a. Controleer alle kabels en netsnoeren.
 - b. Controleer of de printer is ingeschakeld.
 - c. Controleer of het voltage geschikt is voor de netstroominstelling van het apparaat. (Zie het etiket aan de achterzijde van het apparaat voor de voltagespecificaties.) Als u een powerstrip gebruikt waarvan het voltage buiten de specificaties valt, steekt u de stekker rechtstreeks in het stopcontact. Als de stekker al in het stopcontact is gestoken, probeert u een ander stopcontact.
 - d. Neem contact op met de HP klantenondersteuning als de MFP nog geen stroom krijgt.
2. Controleer de bekabeling
 - a. Controleer de kabelaansluitingen tussen het apparaat en de computer of de netwerkpoort. Zorg ervoor dat de kabel goed is aangesloten.
 - b. Controleer of de kabel beschadigd is door zo mogelijk een andere kabel te gebruiken.
 - c. Controleer de netwerkaansluiting. Zie [Netwerkproblemen oplossen op pagina 101](#).
3. Controleer of er lampjes op het bedieningspaneel branden. Zie [Patronen voor statuslampjes op pagina 79](#).
4. Controleer of het gebruikte papier aan de specificaties voldoet.
5. Druk een configuratiepagina af. Zie [Informatiepagina's afdrukken op pagina 56](#).
 - a. Als de pagina niet wordt afgedrukt, moet u controleren of ten minste één lade papier bevat.
 - b. Zie [Storingen verhelpen op pagina 88](#) als het papier vastloopt in het apparaat.
6. Controleer de volgende punten als de configuratiepagina wordt afgedrukt:
 - a. Als de pagina niet correct wordt afgedrukt, ligt het probleem aan de hardware van het apparaat. Neem contact op met HP Klantenondersteuning.
 - b. Als de pagina correct wordt afgedrukt, functioneert de hardware van het apparaat naar behoren. Het probleem ligt bij de computer die u gebruikt of bij de printerdriver of het programma.
7. Voer een van de volgende handelingen uit:

Windows: Klik op **Start**, wijs **Instellingen** aan en klik op **Printers** of **Printers en faxapparaten**. Dubbelklik op de naam van het apparaat.

-of-

- Mac OS X:** Open **Afdrukbeheer** (of **Printerconfiguratie**) en dubbelklik op de regel voor de printer.
8. Controleer of de printerdriver voor dit apparaat is geïnstalleerd. Controleer het programma om te kijken of de printerdriver voor dit apparaat wordt gebruikt.
 9. Druk een kort document af via een ander programma dat een vorige keer goed is afgedrukt. Als deze oplossing werkt, ligt het probleem bij het gebruikte programma. Als deze oplossing niet werkt (het document wordt niet afgedrukt), gaat u verder met de volgende stappen:
 - a. Probeer de afdruktaak uit te voeren vanaf een andere computer waarop de apparaatsoftware is geïnstalleerd.
 - b. Als het apparaat op het netwerk is aangesloten, sluit u het apparaat rechtstreeks aan op een computer met een USB-kabel. Leid het apparaat om naar de juiste poort of installeer de software opnieuw, waarbij u de nieuwe aansluitmethode kiest.

Factoren die de prestaties van het product beïnvloeden

De hoeveelheid tijd die nodig is om een taak af te drukken, is van verschillende factoren afhankelijk:

- Maximumsnelheid van het product in pagina's per minuut (ppm)
- Het gebruik van speciaal papier (zoals transparanten, zwaar papier of papier van aangepast formaat)
- Verwerkingstijd en downloadtijd van het product
- De complexiteit en de grootte van afbeeldingen
- De snelheid van de gebruikte computer
- De USB-verbinding
- De I/O-configuratie van de printer
- Het netwerkbesturingssysteem en de configuratie daarvan (indien van toepassing)

Fabrieksinstellingen herstellen



Volg onderstaande stappen om de fabrieksinstellingen van het apparaat te herstellen.

1. Schakel het product uit.
2. Schakel het apparaat in, en terwijl het apparaat bezig is met initialiseren, houdt u beide knoppen op het bedieningspaneel tegelijk ingedrukt totdat alle lampjes tegelijkertijd knipperen.

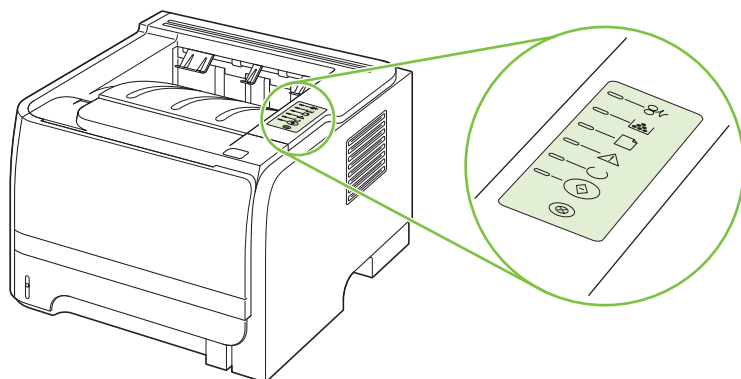





Patronen voor statuslampjes

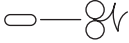

Tabel 10-1 Verklaring van de lampjes

	Symbool voor "lampje uit"
	Symbool voor "lampje aan"
	Symbool voor "lampje knippert"

Tabel 10-2 Statusmeldingen door de lampjes op het bedieningspaneel

Status van lampje	Status van de printer	Handeling
	Initialisatie/opstarten	Zolang de printer bezig is met een initialisatie, herconfiguratie of annulering van een taak, gebeurt er niets wanneer u op een knop drukt.
	Tijdens de opstartfase wisselen de Start-, Klaar- en Attentielichtjes elkaar af (met een snelheid van 500 ms).	
	Initialisatie herconfiguratie	Zolang de printer bezig is met een initialisatie, herconfiguratie of annulering van een taak, gebeurt er niets wanneer u op een knop drukt.
	Tijdens de opstartfase van de printer kunt u speciale initialisatiereeksen opvragen waarmee de printer opnieuw wordt geconfigureerd. Wanneer een van deze reeksen wordt opgevraagd, zoals een koude reset, branden de lampjes om en om als in de initialisatie/opstartfase.	
	Taak annuleren	
	Nadat een taak is geannuleerd, keert de printer terug naar de status Klaar.	

Tabel 10-2 Statusmeldingen door de lampjes op het bedieningspaneel (vervolg)

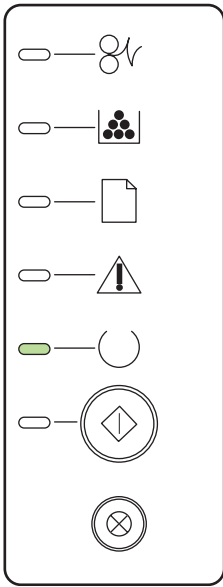
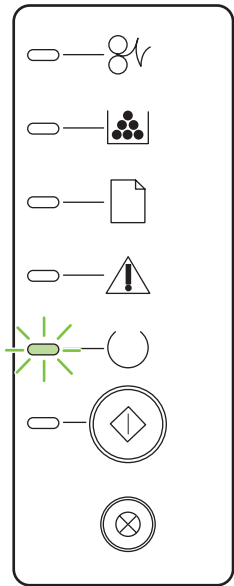
Status van lampje	Status van de printer	Handeling
	<p>Klaar</p> <p>De printer is klaar en is niet bezig met een taak.</p>	<p>Als u een configuratiepagina wilt afdrukken, drukt u vijf seconden op de knop Start als het Klaar-lampje brandt en er geen andere taken worden afgedrukt.</p>
	<p>Gegevens verwerken</p> <p>De printer ontvangt of verwerkt momenteel gegevens.</p>	<p>Druk op de knop Annuleren om de huidige taak te annuleren.</p>

Tabel 10-2 Statusmeldingen door de lampjes op het bedieningspaneel (vervolg)

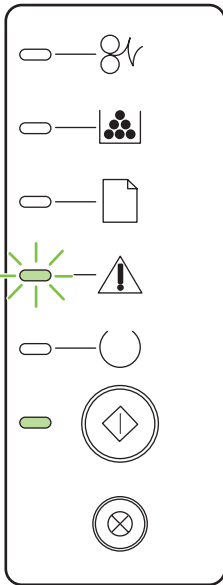
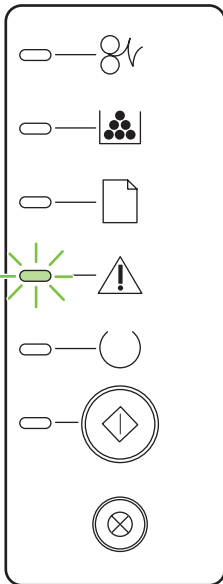
Status van lampje	Status van de printer	Handeling
	<p>Handinvoer of Terugkerende fout</p> <p>Deze status kan ontstaan onder de volgende omstandigheden:</p> <ul style="list-style-type: none"> • Handinvoer • Algemene terugkerende fout • Geheugenconfiguratiefout • Personality-/taakgerelateerde fout 	<p>Druk op de knop Start om de fout te herstellen en zoveel mogelijk gegevens af te drukken.</p> <p>Als de fout is hersteld, gaat de printer naar de status Gegevens verwerken en wordt de afdruktaak voltooid.</p> <p>Is de fout niet hersteld, dan keert de printer terug naar de status voor terugkerende fout.</p>
	<p>Attentie</p> <p>De printcartridgeklep is open.</p>	<p>Sluit de klep van de printcartridge.</p>

Tabel 10-2 Statusmeldingen door de lampjes op het bedieningspaneel (vervolg)

Status van lampje	Status van de printer	Handeling
	<p>Kritieke fout</p>	<ul style="list-style-type: none"> Schakel de printer uit, wacht 10 seconden en schakel de printer in. Neem contact op met HP als u het probleem niet kunt oplossen. Zie Klantondersteuning op pagina 121.
	<p>Toner bijna op</p> <p>De Start-, Klaar- en Attentielampjes werken onafhankelijk van de status Toner bijna op.</p>	<p>Bestel een nieuwe printcartridge en zorg dat deze klaarligt. Zie Benodigheden en accessoires op pagina 109.</p>

Tabel 10-2 Statusmeldingen door de lampjes op het bedieningspaneel (vervolg)

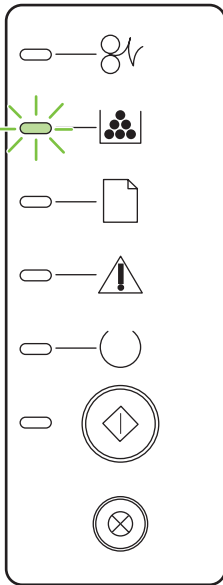
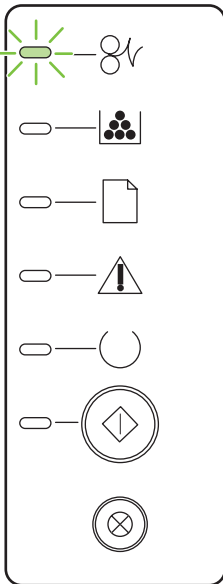
Status van lampje	Status van de printer	Handeling
	<p>Toner ontbreekt</p> <p>De printcartridge is uit de printer verwijderd.</p>	<p>Plaats de printcartridge terug in de printer.</p>
	<p>Papierstoring</p>	<p>Verwijder het vastgelopen papier. Zie Storingen verhelpen op pagina 88.</p>

Tabel 10-2 Statusmeldingen door de lampjes op het bedieningspaneel (vervolg)

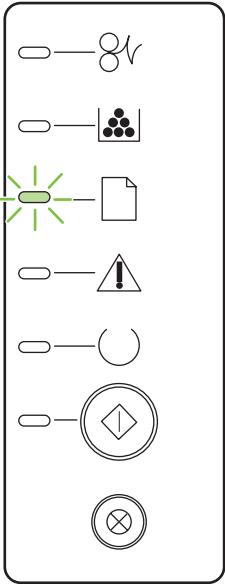
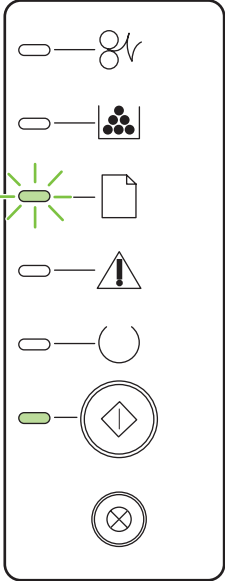
Status van lampje	Status van de printer	Handeling
	<p>Paper Out (Papier is op)</p>	<p>Plaats papier of ander afdrukmetaal.</p>
	<p>Paper Mount (Papier ongeschikt)</p> <p>Het geplaatste papier of afdrukmetaal wordt niet ondersteund.</p>	<p>Plaats geschikt papier of ander afdrukmetaal. Zie Papier en afdrukmetaal op pagina 31.</p> <p>Druk op de Start-knop om de fout op te heffen.</p>

Statuswaarschuingsberichten

Statuswaarschuingsberichten worden op het scherm van de computer weergegeven als er bepaalde problemen met het product zijn. Gebruik de informatie in de volgende tabel om deze problemen op te lossen.

Waarschuingsbericht	Omschrijving	Aanbevolen handeling
10.XXXX Onderdeelgeheugenfout	Het e-label voor de printcartridge is onleesbaar of ontbreekt.	<ul style="list-style-type: none">• Installeer de printcartridge opnieuw.• Schakel het product uit en weer in.• Als het probleem niet is opgelost, vervangt u de cartridge.
50.X Fuserfout	Er is een fout bij de fuser opgetreden.	<p>Schakel de stroom uit met de aan-uitschakelaar, wacht minimaal 30 seconden, schakel de stroom weer in en wacht tot het product is geïnitieerd.</p> <p>Schakel het apparaat uit als de fout nog steeds wordt gemeld, wacht minimaal 25 minuten en schakel het product weer in.</p> <p>Verwijder de spanningsbeveiliging als u er een gebruikt. Sluit het product rechtstreeks aan op het stopcontact. Schakel het product in met de aan-uitschakelaar.</p> <p>Als deze fout zich blijft voordoen, neem dan contact op met de ondersteuning van HP. Zie Klantondersteuning op pagina 121.</p>
52.0 Scannerfout	Er is een interne fout opgetreden.	<p>Schakel de stroom uit met de aan-uitschakelaar, wacht minimaal 30 seconden, schakel de stroom weer in en wacht tot het product is geïnitieerd.</p> <p>Verwijder de spanningsbeveiliging als u er een gebruikt. Sluit het product rechtstreeks aan op het stopcontact. Schakel het product in met de aan-uitschakelaar.</p> <p>Als deze fout zich blijft voordoen, neem dan contact op met de ondersteuning van HP. Zie Klantondersteuning op pagina 121.</p>
Afdrukken	Het product drukt een document af.	Wacht tot het afdrukken is voltooid.
Bestel zwarte cartridge	De aangegeven printcartridge is bijna aan het einde van de levensduur.	Bestel een nieuwe printcartridge. U kunt doorgaan met afdrukken met de huidige cartridge totdat de afdrukkwaliteit zelfs na het opnieuw verdelen van de toner niet meer acceptabel is.
Communicatiefout	Er is een interne communicatiefout opgetreden in het product.	<p>Schakel de stroom uit met de aan-uitschakelaar, wacht minimaal 30 seconden, schakel de stroom weer in en wacht tot het product is geïnitieerd.</p> <p>Verwijder de spanningsbeveiliging als u er een gebruikt. Sluit het product rechtstreeks aan op het stopcontact. Schakel het product in met de aan-uitschakelaar.</p>

Waarschuwingsbericht	Omschrijving	Aanbevolen handeling
		Als deze fout zich blijft voordoen, neem dan contact op met de ondersteuning van HP. Zie Klantondersteuning op pagina 121 .
Handm. invoer	Het product is ingesteld op de modus handmatige invoer.	Plaats het juiste papier in de lade en druk vervolgens op de knop Start om het bericht te verwijderen.
Klep open	De klep is open.	Sluit de klep.
Laad papier	De lade is leeg.	Plaats afdruk materiaal in de lade.
Niet aangesloten	De software van het product kan niet met het product communiceren.	<ol style="list-style-type: none"> 1. Controleer of het product aan staat. 2. Zorg dat de USB-kabel correct op het product en de computer is aangesloten.
Pag. te complex	Het product kan de pagina niet verwerken.	Druk op de knop Start om door te gaan met het afdrukken van de taak. De uitvoer van de taak wordt mogelijk beïnvloed.
Printerinvoerfout	De motor van de printer kan een vel papier niet invoeren.	Plaats het papier weer in de invoerlade en druk op de knop Start om door te gaan. Als deze fout zich blijft voordoen, neem dan contact op met de ondersteuning van HP. Zie Klantondersteuning op pagina 121 .
Storing in <locatie> (<locatie> geeft het gebied aan waar de papierstoring zich heeft voorgedaan)	Er heeft zich een papierstoring voorgedaan.	Verhelp de storing op de locatie die in het bericht wordt aangegeven. Gewoonlijk wordt de rest van de taak vanzelf afgedrukt. Probeer de taak opnieuw af te drukken als dit niet het geval is. Zie Storingen op pagina 87 . Als deze fout zich blijft voordoen, neem dan contact op met de ondersteuning van HP. Zie Klantondersteuning op pagina 121 .
Zwarte cartridge niet van HP	Er is een nieuw onderdeel geïnstalleerd dat niet van HP is. Dit bericht wordt weergegeven totdat er een onderdeel van HP wordt geïnstalleerd of totdat u op de knop Start drukt.	Wanneer u in de veronderstelling bent dat u benodigdheden van HP hebt aangeschaft, maar dit niet het geval is, gaat u naar www.hp.com/go/anticounterfeit . Service of reparaties aan de printer als gevolg van het gebruik van benodigdheden die niet van HP zijn, worden niet gedekt door de garantie van HP. Druk op de knop Start om door te gaan met afdrukken.
Zwarte cartridge plaatsen	De cartridge is niet geïnstalleerd of onjuist geïnstalleerd.	Installeer de printcartridge.

Storingen

Veelvoorkomende oorzaken van papierstoringen

De belangrijkste oorzaak van het vastlopen van papier is dat het niet aan de specificaties van HP voldoet. Zie voor volledige papierspecificaties voor alle HP LaserJet-printers de *HP LaserJet Printer Family Print Media Guide*. Deze handleiding is verkrijgbaar op www.hp.com/support/ljpaperguide.

Het papier is vastgelopen.¹

Oorzaak	Oplossing
Het papier voldoet niet aan de specificaties.	Gebruik alleen papier dat voldoet aan de specificaties van HP. Zie Papier en afdrukmateriaal op pagina 31 .
Er is een component onjuist geïnstalleerd.	Controleer of de printcartridge goed is geïnstalleerd.
U gebruikt papier dat al in een printer of kopieerapparaat is gebruikt.	Gebruik geen papier waarop al eerder is afgedrukt of gekopieerd.
Er is een lade verkeerd gevuld.	Verwijder het teveel aan papier uit de lade. Controleer of de stapel onder de maximale stapelhoogte (aangegeven door een markeringspunt) ligt. Zie Laden vullen op pagina 39 .
Het papier ligt niet recht in de lade.	De geleiders in de lade zijn niet goed afgesteld. Stel de ladegeleiders bij, zodat de stapel papier stevig op zijn plek wordt gehouden zonder dat het papier niet buigt.
Het papier zit aan elkaar gekleefd.	Verwijder het papier uit de lade, buig het, draai het een halve slag of keer de stapel om. Plaats het papier weer in de lade. OPMERKING: Waaier het papier niet uit. Uitwaaieren kan statische elektriciteit opwekken waardoor het papier aan elkaar kan plakken.
Het papier wordt verwijderd voordat het in de uitvoerbak terechtkomt.	Reset het apparaat. Haal het papier pas uit de uitvoerbak als het papier volledig in de uitvoerbak ligt.
Tijdens het dubbelzijdig afdrukken hebt u papier verwijderd voordat de achterkant was afgedrukt.	Reset het apparaat en druk het document opnieuw af. Haal het papier pas uit de uitvoerbak als het papier volledig in de uitvoerbak ligt.
Het papier verkeert in slechte conditie.	Vervang het papier.
De rollen in de lade pakken het papier niet op.	Verwijder het bovenste vel papier. Als het papier te zwaar is, kan het papier mogelijk niet uit de lade wordt gepakt.
Het papier heeft ruwe of rafelige randen.	Vervang het papier.
Het papier is geperforeerd of bevat reliëf.	Geperforeerde papiersoorten of papiersoorten met reliëf zijn niet gemakkelijk van elkaar te halen. Voer losse vellen in vanuit lade 1.
De onderdelen van het apparaat zijn bijna op of versleten.	Controleer of op het bedieningspaneel een bericht wordt weergegeven over het vervangen van onderdelen of druk een statuspagina af om de resterende levensduur van de benodigdheden te controleren. Zie Informatiepagina's afdrukken op pagina 56 .
Het papier is niet correct opgeslagen.	Vervang het papier in de laden. Het papier moet in de oorspronkelijke verpakking en onder de juiste omstandigheden worden bewaard.

¹ Als het product storingen blijft geven, neem dan contact op met HP Klantenondersteuning of met een erkende HP-serviceprovider.

Storingslocaties

Op de volgende plaatsen in het apparaat kunnen storingen optreden.

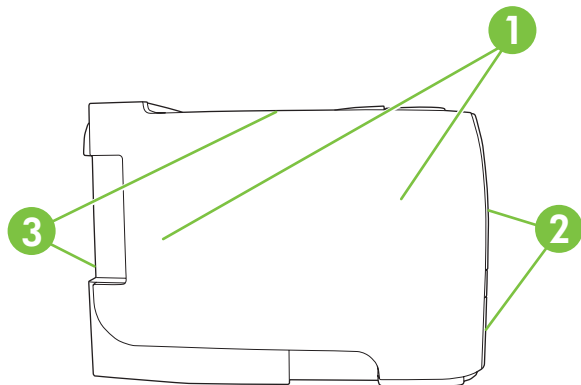

1	Interne gedeelten
2	Invoerladen
3	Uitvoerbakken

Storingen verhelpen

Zorg bij het verhelpen van papierstoringen dat u het vastgelopen papier niet scheurt. Als er een klein stukje papier in het apparaat achterblijft, kan dit opnieuw storingen veroorzaken.

- △ **VOORZICHTIG:** Schakel het apparaat uit en haal de stekker uit het stopcontact voordat u papierstoringen gaat verhelpen.

Interne gedeelten

Het gebied rondom de printcartridge en de papierbaan

1. Druk op de knop om de printcartridgeklep te openen en verwijder de printcartridge.

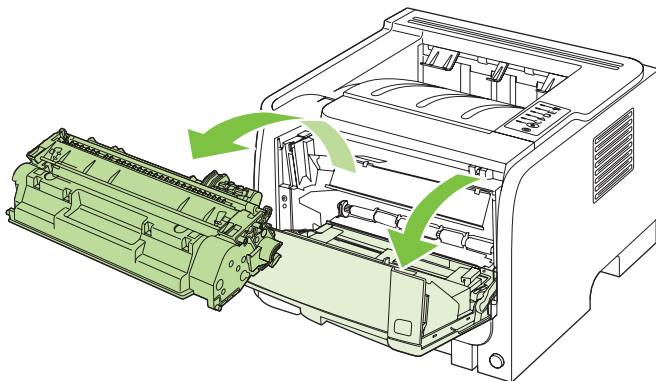

- △ **VOORZICHTIG:** Stel de printcartridge niet bloot aan direct licht om beschadiging van de cartridge te voorkomen. Dek de cartridge af met een vel papier.

2. Als er vastgelopen papier is te zien, pak dit dan met beide handen vast en trek het voorzichtig uit het apparaat.

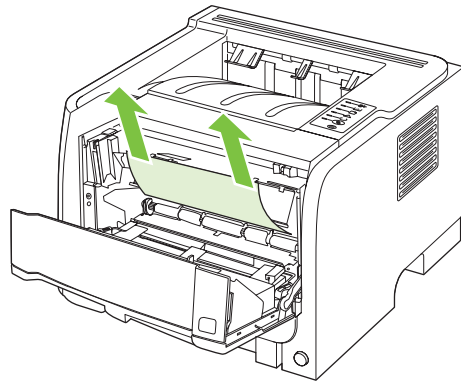

3. Plaats de printcartridge terug in de printer en sluit de printcartridgeklep.

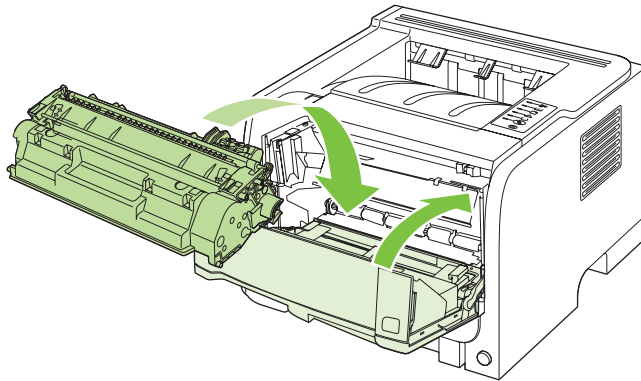

4. Als er geen vastgelopen papier is bij de printcartridgeklep, opent u de klep voor het verhelpen van storingen aan de achterzijde van het apparaat.

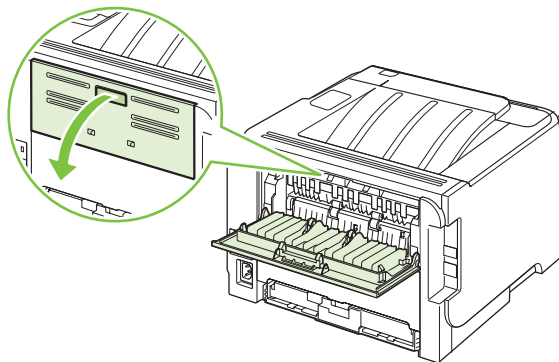

5. Als er vastgelopen papier is te zien, pak dit dan met beide handen vast en trek het voorzichtig uit het apparaat.

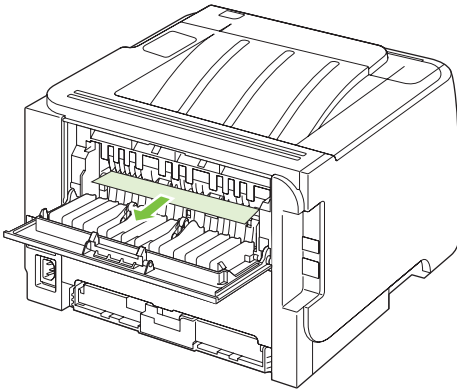

6. Sluit de klep voor het verhelpen van storingen.

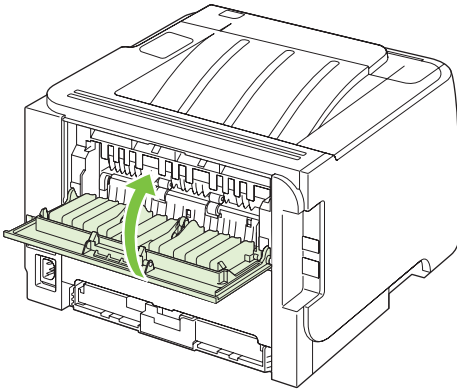

Invoeren laden

Lade 1

1. Druk op de knop om de printcartridgeklep te openen en verwijder de printcartridge.

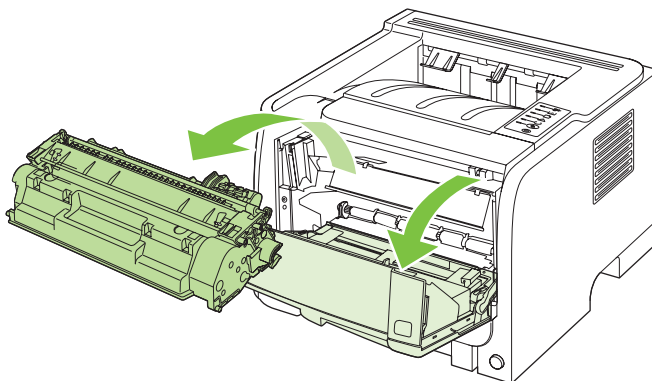

△ **VOORZICHTIG:** Stel de printcartridge niet bloot aan direct licht om beschadiging van de cartridge te voorkomen. Dek de cartridge af met een vel papier.

2. Til de klep van de transportrol van lade 1, pak het vastgelopen papier vast en trek dit voorzichtig uit het apparaat.

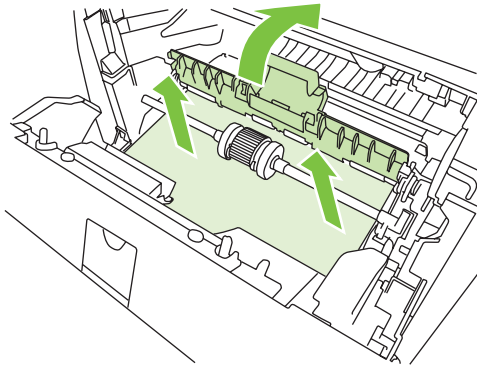

3. Plaats de printcartridge terug in de printer en sluit de printcartridgeklep.

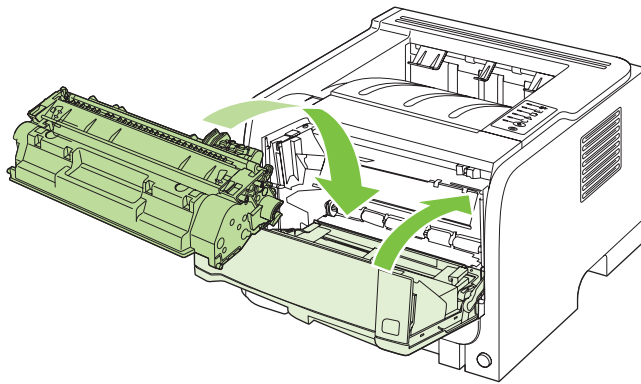

Lade 2

1. Open de lade.

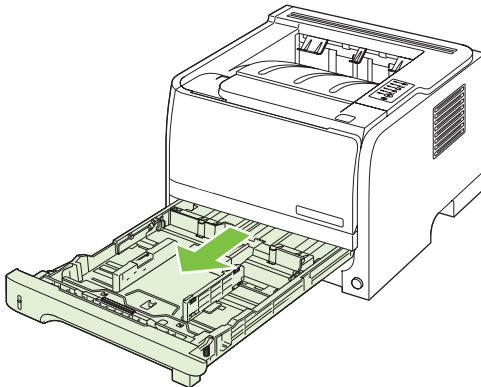

2. Pak het vastgelopen papier met beide handen vast en trek het voorzichtig uit het apparaat.

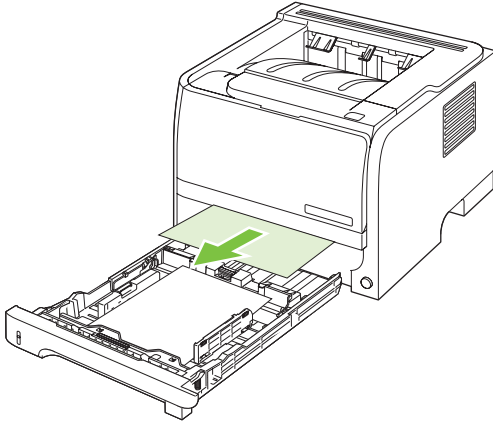

3. Sluit de lade

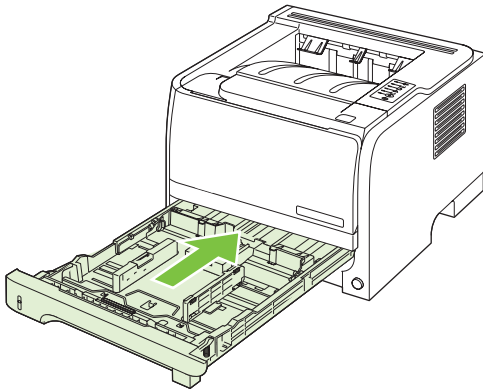

4. Als er geen vastgelopen papier is te zien bij de laden, open dan de printcartridgeklep, verwijder de printcartridge en trek de bovenste papiergeleider naar beneden. Pak het vastgelopen papier met beide handen vast en trek het voorzichtig uit het apparaat.

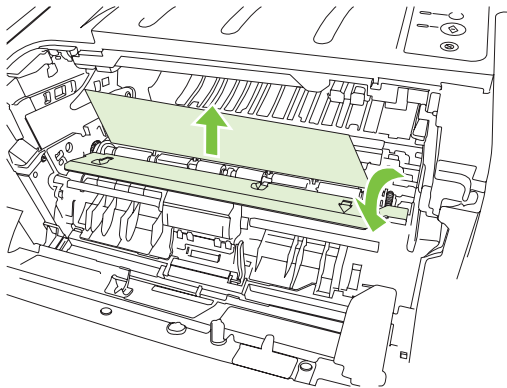

5. Plaats de printcartridge terug in de printer en sluit de printcartridgeklep.

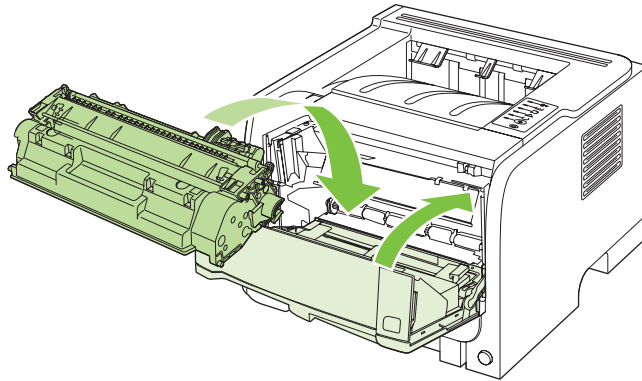

Uitvoerbakken

△ **VOORZICHTIG:** Probeer een papierstoring niet te verhelpen door het papier recht naar buiten te trekken. Zo kunt u het apparaat beschadigen.

1. Open de klep voor het verhelpen van storingen aan de achterzijde van het apparaat.

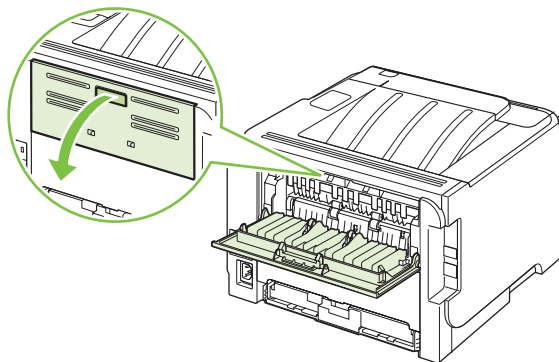

2. Pak het vastgelopen papier met beide handen vast en trek het voorzichtig uit het apparaat.

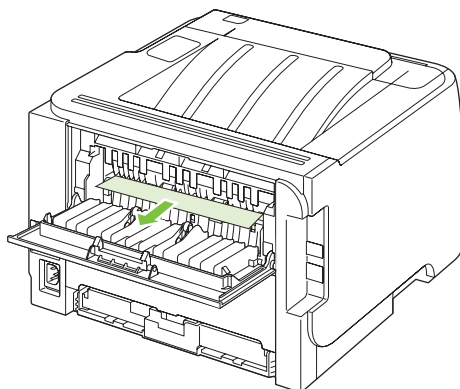

3. Sluit de klep voor het verhelpen van storingen.

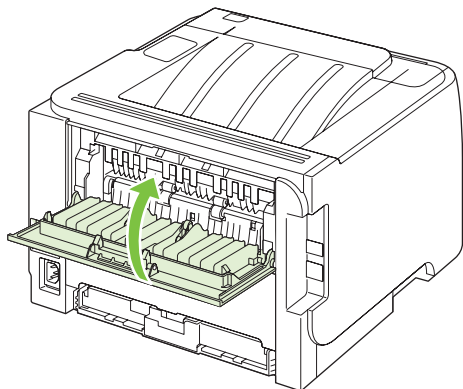

Problemen met de afdrukkwaliteit oplossen

Wanneer u zich aan deze richtlijnen houdt, kunt u de meeste problemen met de afdrukkwaliteit voorkomen.

- Configureer de laden met de juiste instelling voor de papiersoort. Zie [Laden configureren op pagina 42](#).
- Gebruik papier dat voldoet aan de paperspecificaties van HP. Zie [Papier en afdruk materiaal op pagina 31](#).
- Reinig de printer wanneer nodig. Zie [De papierbaan reinigen op pagina 66](#).

Door het papier veroorzaakte problemen met de afdrukkwaliteit

Sommige problemen met de afdrukkwaliteit kunnen ontstaan wanneer u papier gebruikt dat niet voldoet aan de specificaties van HP.

- Het oppervlak van het papier is te glad.
- Het vochtgehalte van het papier is ongelijkmatig, te hoog of te laag. Gebruik papier uit een andere bron of uit een ongeopend pak.
- Sommige delen van het papier nemen geen toner op. Gebruik papier uit een andere bron of uit een ongeopend pak.
- Het door u gebruikte briefhoofd wordt afgedrukt op ruw papier. Gebruik gladder kopieerpapier. Als uw probleem hiermee verholpen is, vraag de leverancier van uw briefpapier dan om papier dat voldoet aan de specificaties van HP.
- Het papier is te ruw. Gebruik gladder kopieerpapier.
- Het papier is te zwaar voor de gekozen instelling voor de papiersoort, en daarom hecht de toner niet aan het papier.

Zie voor volledige paperspecificaties voor alle HP LaserJet-printers de *HP LaserJet Printer Family Print Media Guide*. Deze is verkrijgbaar op www.hp.com/support/ljpaperguide.

Omgevingsgebonden problemen met de afdrukkwaliteit

Als het apparaat moet functioneren in een uitzonderlijk vochtige of droge omgeving, dient u de controleren of deze omgeving voldoet aan de specificaties. Zie [Omgevingsvereisten op pagina 126](#).

Problemen met afdrukkwaliteit veroorzaakt door papierstoringen

Controleer of alle vellen uit de papierbaan zijn verwijderd.

- Als het apparaat kortgeleden is vastgelopen, drukt u twee of drie pagina's af om de papierbaan te reinigen.
- Als de vellen niet door de fuser gaan en beeldfouten veroorzaken op volgende documenten, drukt u twee of drie pagina's af om de papierbaan te reinigen. Als het probleem hiermee niet is verholpen, drukt u een reinigingspagina af. Zie [De papierbaan reinigen op pagina 66](#).

Afdrukdichtheid aanpassen

U kunt sommige problemen met de afdrukkwaliteit verhelpen door de afdrukdichtheid aan te passen, zodat het apparaat lichter of donkerder afdrukt.

Windows

1. Open het scherm **Eigenschappen** van de printerdriver en klik op het tabblad **Apparaatinstellingen**. Zie voor instructies de derde kolom van de tabel in [Instellingen van de printerdriver wijzigen voor Windows op pagina 13](#).
2. Verschuif in het gedeelte **Afdrukdichtheid** de schuifbalk om de afdrukdichtheid te wijzigen.
3. Klik op de knop **OK**.

Macintosh

1. Klik in het menu **Archief** op **Print**.
2. Open het menu **Afdrukopties**.
3. Verschuif in het gedeelte **Afdrukdichtheid** de schuifbalk om de afdrukdichtheid te wijzigen.

Voorbeelden van afdrukproblemen

In dit gedeelte vindt u informatie over het herkennen en corrigeren van afdrukfouten.

 **OPMERKING:** Als het probleem met deze stappen nog niet is opgelost, neemt u contact op met een officiële HP-dealer of -onderhoudstechnicus.

Lichte of vervaagde afdrukken

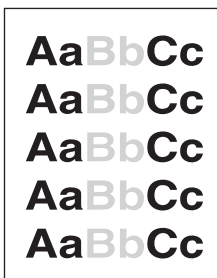

- De levensduur van de printcartridge is bijna bereikt.
- Verdeel de toner opnieuw om de levensduur te verlengen.
- Het afdruk materiaal voldoet wellicht niet aan de specificaties van Hewlett-Packard (het materiaal is bijvoorbeeld te vochtig of te ruw).
- Als de hele pagina te licht is, kan de afdrukdichtheid te licht staan ingesteld of is de EconoMode ingeschakeld. Pas de afdrukdichtheid aan en schakel EconoMode uit in de printereigenschappen.

Tonerspatten

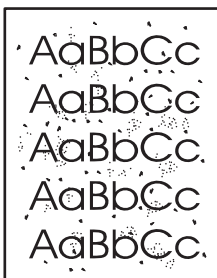

- Het afdruk materiaal voldoet wellicht niet aan de specificaties van Hewlett-Packard (het materiaal is bijvoorbeeld te vochtig of te ruw).
- De printer moet mogelijk worden gereinigd.
- De printcartridge is mogelijk defect.

Weggefallen gedeelten

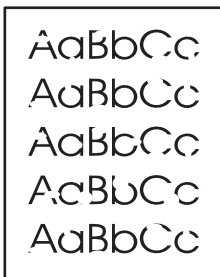

- Er kan één vel papier beschadigd zijn. Probeer de taak opnieuw af te drukken.
- De vochtigheidsgraad van het afdrukmetaal is ongelijkmatig of er zitten vochtige plekken op. Probeer af te drukken op nieuw metaal.
- De hele stapel afdukmetaal voldoet niet aan de specificaties. Door het fabricageproces kunnen sommige gebieden toner afstoten. Probeer een andere soort of een ander merk afdukmetaal.
- De printcartridge is mogelijk defect.

Verticale strepen

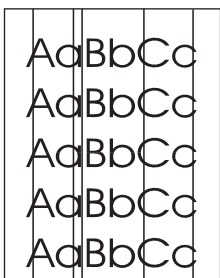

Er zitten waarschijnlijk krassen op de lichtgevoelige cilinder in de printcartridge. Installeer een nieuwe printcartridge van HP.

Grijze achtergrond

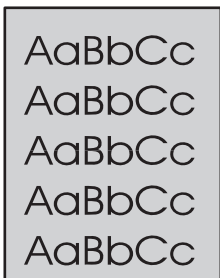

- Gebruik afdukmetaal met een lichter basisgewicht.
- Controleer de omgeving van de printer. Zeer droge omstandigheden (lage vochtigheidsgraad) kunnen de achtergrondschaduw verergeren.
- De dichtheid is mogelijk te hoog ingesteld. Pas de dichtheidsinstelling aan.
- Installeer een nieuwe printcartridge van HP.

Tonervegen



- Als er tonervegen zitten op het gedeelte van het metaal dat het eerst wordt ingevoerd, zijn de papiergeleiders waarschijnlijk vuil. Veeg de papiergeleiders schoon met een droge, pluisvrije doek.
- Controleer de soort afdukmetaal en de kwaliteit.
- De temperatuur van de fuser kan te laag zijn. Controleer of de juiste soort afdukmetaal is geselecteerd in de printerdriver.
- Installeer een nieuwe HP printcartridge.

Losse toner

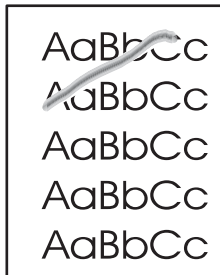

- De temperatuur van de fuser kan te laag zijn. Controleer of de juiste soort afdrukmetaal is geselecteerd in de printerdriver.
- Reinig de binnenkant van de printer.
- Controleer de soort afdrukmetaal en de kwaliteit.
- Controleer of de juiste soort afdrukmetaal is geselecteerd in de printerdriver.
- Steek de stekker van de printer rechtstreeks in het stopcontact en niet in een verlengsnoer.

Steeds terugkerende verticale defecten



- De printcartridge is mogelijk beschadigd. Als een vlek steeds opnieuw op dezelfde plaats op de pagina verschijnt, installeert u een nieuwe HP printcartridge.
- Er zit mogelijk toner op de interne onderdelen. Als de defecten zich voordoen op de achterkant van de pagina, verdwijnt het probleem waarschijnlijk vanzelf als er nog een paar pagina's zijn afgedrukt.
- Controleer of de juiste soort afdrukmetaal is geselecteerd in de printerdriver.

Vervormde lettertekens

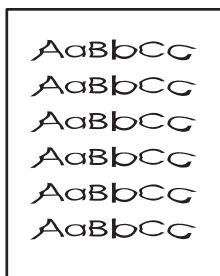

- Als lettertekens vervormd zijn en een hol effect hebben, is het afdrukmetaal mogelijk te glad. Probeer een andere soort afdrukmetaal.
- Als lettertekens vervormd zijn en een golvend effect hebben, kan het zijn dat de printer onderhoud nodig heeft. Druk een configuratiepagina af. Als de lettertekens vervormd zijn, neemt u contact op met een erkende HP leverancier of onderhoudstechnicus.

Scheef afgedrukte pagina

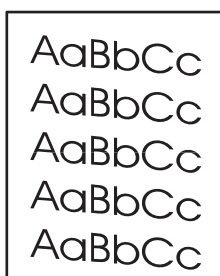

- Zorg dat het afdrukmetaal op de juiste manier is geplaatst en dat de papiergeleiders niet te strak of juist te los tegen de stapel papier zijn geplaatst.
- De invoerbak is mogelijk te vol.
- Controleer het soort afdrukmetaal en de kwaliteit.

Gekrulde of golvende tekens

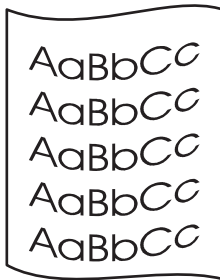

- Controleer het soort afdrukmetaal en de kwaliteit. Afdrukmetaal krult om door warmte en een hoge vochtigheidsgraad.
- Het kan zijn dat het afdrukmetaal al te lang in de invoerlade zit. Draai de stapel papier om in de lade. Ook kunt u proberen het afdrukmetaal 180 graden te draaien in de invoerlade.
- Open de vlakke uitvoerklap en probeer hierdoor af te drukken.
- De fuser kan te heet zijn. Controleer of de juiste soort afdrukmetaal is geselecteerd in de printerdriver. Als het probleem zich blijft voordoen, moet u een materiaalsoort selecteren met een lagere fusertemperatuur, zoals transparanten of licht metaal.

Kreukels of vouwen

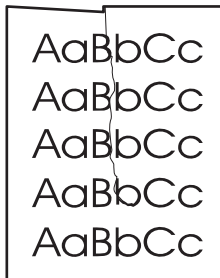

- Zorg dat het afdrukmetaal op de juiste manier is geplaatst.
- Controleer het soort afdrukmetaal en de kwaliteit.
- Open de vlakke uitvoerklap en probeer hierdoor af te drukken.
- Draai de stapel papier in de lade om. Ook kunt u proberen het afdrukmetaal 180 graden te draaien in de invoerlade.
- Bij enveloppen kan dit ontstaan door luchtballen in de envelop. Verwijder de envelop, wrijf deze plat en probeer nogmaals af te drukken.

Toner uitgesmeerd rond letters

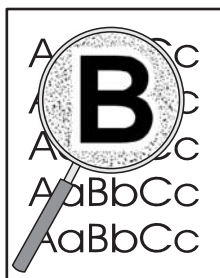

- Als grote hoeveelheden toner worden uitgesmeerd rond de tekens, is het mogelijk dat de toner niet hecht aan het afdrukmetaal. Een beetje toner rondom de lettertekens is normaal voor een laserprinter. Probeer een ander soort afdrukmetaal.
- Draai de stapel papier in de lade om.
- Gebruik metaal dat is vervaardigd voor laserprinters.

Prestatieproblemen oplossen

Probleem	Oorzaak	Oplossing
Er worden pagina's afgedrukt, maar deze zijn volledig leeg.	Mogelijk bevindt de afsluitingstape zich nog op de printcartridge.	Controleer of de afsluitingstape volledig van de printcartridges is verwijderd.
	Mogelijk bevat het document lege pagina's.	Controleer of alle pagina's van het document dat u afdrukt informatie bevatten.
	Mogelijk is het product defect.	Druk een configuratiepagina af om het product te controleren.
De pagina's worden erg langzaam afgedrukt.	Bij een zwaardere papiersoort kan het afdrucken trager verlopen.	Kies een ander type papier voor uw afdrucken.
	Complexe pagina's worden vaak langzamer afgedrukt.	Voor een juiste tonerfixering wordt er soms langzamer afgedrukt, zodat de beste afdrukkwaliteit wordt bereikt.
Er zijn geen pagina's afgedrukt.	Mogelijk voert het apparaat het papier niet goed in.	Controleer of het papier op de juiste wijze in de lade is geplaatst.
	Het papier loopt vast in het apparaat.	Verwijder het vastgelopen papier. Zie Storingen op pagina 87 .
	Mogelijk is de USB-kabel defect of niet goed aangesloten.	<ul style="list-style-type: none">• Maak beide uiteinden van de USB-kabel los en sluit deze opnieuw aan.• Probeer een document af te drukken dat u al eerder hebt afgedrukt.• Probeer een andere USB-kabel.
	Er zijn andere apparaten aangesloten op de computer.	Mogelijk deelt het product de USB-poort niet met andere apparatuur. Als een externe harde schijf of netwerkschakeldoos is aangesloten op dezelfde poort als het product, kan er interferentie met het andere apparaat optreden. Als u het product wilt aansluiten en gebruiken, moet u het andere apparaat loskoppelen of moet u twee USB-poorten van de computer gebruiken.

Verbindingsproblemen oplossen

Problemen met rechtstreekse verbindingen oplossen

Als u het apparaat rechtstreeks op een computer hebt aangesloten, controleert u eerst de kabel.

- Controleer of de kabel zowel op de computer als op de printer is aangesloten.
- Controleer of de kabel niet langer is dan 2 meter. Vervang de kabel indien nodig.
- Controleer of de kabel goed werkt door de kabel aan te sluiten op een ander apparaat. Vervang de kabel indien nodig.

Netwerkproblemen oplossen

Controleer de volgende items om na te gaan of de printer communiceert met het netwerk. Druk voordat u begint een configuratiepagina af. Zie [Informatiepagina's afdrukken op pagina 56](#).

1. Zijn er fysieke verbindingproblemen tussen het werkstation of de bestandserver en het apparaat?

Controleer of de netwerkbekabeling, aansluitingen en routerconfiguraties juist zijn. Controleer of de lengte van de netwerkkabel voldoet aan de specificaties van het netwerk.

2. Zijn de netwerkkabels goed aangesloten?

Controleer of het apparaat via de juiste poort en kabel is aangesloten op het netwerk. Controleer alle kabelaansluitingen en kijk of deze stevig vastzitten op de juiste plek. Als het probleem hiermee niet is verholpen, probeert u een andere kabel of poorten op de hub of transceiver. Aan de achterzijde van het apparaat, naast de poortaansluiting, dienen twee lampjes te branden: oranje geeft activiteit aan, groen de koppelingsstatus.

3. Zijn de instellingen voor koppelingssnelheid en duplex correct?

Hewlett-Packard adviseert deze instelling in de automatische modus te laten (de standaardinstelling). Zie [Verbindingssnelheid instellen op pagina 29](#).

4. Kunt u het apparaat pingen?

Op de opdrachtregel van uw computer kunt u het apparaat pingen. Bijvoorbeeld:

```
ping 192.168.45.39
```

Controleer of de round trip-tijd voor de ping wordt weergegeven.

Als u het apparaat kunt pingen, controleert u of het IP-adres voor het apparaat juist is geconfigureerd op de computer. Als het IP-adres juist is geconfigureerd, verwijdert u het apparaat en voegt u dit opnieuw toe.

Als de ping-opdracht is mislukt, controleert u eerst of de netwerkhub is ingeschakeld en kijkt u vervolgens of de netwerkinstellingen, het apparaat en de computer alle voor hetzelfde netwerk zijn geconfigureerd.

5. Zijn er programma's aan het netwerk toegevoegd?

Controleer of deze programma's compatibel zijn en juist zijn geïnstalleerd met de juiste printerstuurprogramma's.

6. Kunnen andere gebruikers wel afdrukken?

Het probleem kan worden veroorzaakt door het werkstation. Controleer de netwerkstuurprogramma's, printerstuurprogramma's en omleiding (in Novell NetWare) van het werkstation.

7. Als andere gebruikers wel kunnen afdrukken, gebruiken ze dan hetzelfde netwerkbesturingssysteem?

Controleer het systeem en zorg ervoor dat de instellingen van het besturingssysteem correct zijn.

8. Is het protocol ingeschakeld?

Controleer de status van het protocol op de configuratiepagina. U kunt u tevens de geïntegreerde webserver gebruiken om de status van andere protocollen te controleren. Zie [Geïntegreerde webserver op pagina 57](#).

9. Wordt het apparaat weergegeven in HP Web Jetadmin of een ander beheerprogramma?

- Controleer de netwerkinstellingen op de netwerkconfiguratiepagina.
- Bevestig de netwerkinstellingen voor het apparaat via het bedieningspaneel van het apparaat (voor producten met een bedieningspaneel).

Algemene Windows-problemen oplossen

Foutmelding:

"Algemene beschermingsfout - Uitzondering OE"

"Spool32"

"Ongeldige bewerking"

Oorzaak	Oplossing
	Sluit alle andere softwareprogramma's, start Windows opnieuw op en probeer het nogmaals.
	Selecteer een andere printerdriver. U kunt dit meestal in het softwareprogramma veranderen.
	Verwijder alle tijdelijke bestanden uit de subdirectory Temp. U kunt de naam van de directory vinden door in het bestand autoexec.bat te zoeken naar de regel die begint met "Set Temp =". De naam die hierna volgt is de directory voor tijdelijke bestanden. Standaard is dit C:\Temp, maar deze naam kan worden gewijzigd.
	Raadpleeg de documentatie van Microsoft Windows die bij uw computer is geleverd voor meer informatie over foutberichten van Windows.

Algemene problemen met een Macintosh oplossen

 **OPMERKING:** De instelling voor afdrukken via USB en IP wordt uitgevoerd via het Desktop Printer Utility. Het apparaat verschijnt *niet* in de Kiezer.

De printerdriver wordt niet in Afdrukbeheer weergegeven.

Oorzaak	Oplossing
Mogelijk is de software van het product niet of niet goed geïnstalleerd.	Controleer of het PPD-bestand zich in de volgende map op de harde schijf bevindt: <code>Library/Printers/PPDs/Contents/Resources/<lang>.lproj</code> , waarbij <lang> verwijst naar een taalcode van twee letters voor de taal die u gebruikt. Installeer eventueel de software opnieuw. Raadpleeg de installatiegids voor instructies.

De printernaam, het IP-adres of de Rendezvous-hostnaam verschijnt niet in de lijst met printers in Afdrukbeheer.

Oorzaak	Oplossing
Het product is mogelijk niet gereed.	Zorg dat de kabels correct zijn aangesloten, dat het product is ingeschakeld en dat het Klaar-lampje brandt. Als de printer via een USB- of ethernethub is aangesloten, moet u proberen de printer rechtstreeks op een computer of andere poort aan te sluiten.
Wellicht is de verkeerde soort aansluiting geselecteerd.	Controleer of afdrukken via USB, IP, of Rendezvous is geselecteerd, afhankelijk van de soort aansluiting tussen het apparaat en de computer.
De verkeerde productnaam, Rendezvous-hostnaam of het onjuiste IP-adres wordt gebruikt.	Controleer de apparaatnaam, het IP-adres of de Rendezvous-hostnaam door een configuratiepagina af te drukken. Zie Informatiepagina's afdrukken op pagina 56 . Controleer of de naam, het IP-adres of de Rendezvous-hostnaam op de configuratiepagina overeenkomt met de apparaatnaam, het IP-adres en de Rendezvous-hostnaam in Afdrukbeheer.
De interfacekabel is defect of van slechte kwaliteit.	Vervang de interfacekabel. Zorg ervoor dat u een kwalitatief hoogwaardige kabel gebruikt.

De printerdriver zorgt er niet automatisch voor dat het geselecteerde apparaat wordt weergegeven in Afdrukbeheer.

Oorzaak	Oplossing
Het product is mogelijk niet gereed.	Zorg dat de kabels correct zijn aangesloten, dat het product is ingeschakeld en dat het Klaar-lampje brandt. Als de printer via een USB- of ethernethub is aangesloten, moet u proberen de printer rechtstreeks op een computer of andere poort aan te sluiten.
Mogelijk is de software van het product niet of niet goed geïnstalleerd.	Controleer of het PPD-bestand zich in de volgende map op de harde schijf bevindt: <code>Library/Printers/PPDs/Contents/Resources/<lang>.lproj</code> , waarbij <lang> verwijst naar een taalcode van twee letters voor de taal die u gebruikt. Installeer eventueel de software opnieuw. Raadpleeg de installatiegids voor instructies.
Het product is mogelijk niet gereed.	Zorg dat de kabels correct zijn aangesloten, dat het product is ingeschakeld en dat het Klaar-lampje brandt. Als de printer via

De printerdriver zorgt er niet automatisch voor dat het geselecteerde apparaat wordt weergegeven in Afdrukbeheer.

Oorzaak	Oplossing
	een USB- of ethernethub is aangesloten, moet u proberen de printer rechtstreeks op een computer of andere poort aan te sluiten.
De interfacekabel is defect of van slechte kwaliteit.	Vervang de interfacekabel. Zorg ervoor dat u een kwalitatief hoogwaardige kabel gebruikt.

Een afdruktaak werd niet naar de gewenste printer verzonden.

Oorzaak	Oplossing
De afdrukwachtrij is wellicht gestopt.	Start de afdrukwachtrij opnieuw. Open Print Monitor en selecteer Start taken .
De verkeerde apparaatnaam of het onjuiste IP-adres is gebruikt. Het is mogelijk dat een ander apparaat met ongeveer dezelfde of precies dezelfde naam of hetzelfde IP-adres uw afdruktaak heeft ontvangen.	Controleer de apparaatnaam, het IP-adres of de Rendezvous-hostnaam door een configuratiepagina af te drukken. Zie Informatiepagina's afdrukken op pagina 56 . Controleer of de naam, het IP-adres of de Rendezvous-hostnaam op de configuratiepagina overeenkomt met de apparaatnaam, het IP-adres en de Rendezvous-hostnaam in Afdrukbeheer.

Een encapsulated PostScript (EPS)-bestand wordt niet met de juiste lettertypen afgedrukt.

Oorzaak	Oplossing
Dit probleem doet zich bij sommige programma's voor.	<ul style="list-style-type: none">• Download voordat u gaat afdrukken de lettertypen in het EPS-bestand naar het product.• Verzend het bestand in ASCII-indeling in plaats van in de binaire codering.

Er kan niet worden afgedrukt vanaf een USB-kaart van derden.

Oorzaak	Oplossing
Dit probleem doet zich voor wanneer de software voor USB-apparaten niet is geïnstalleerd.	Als u een USB-kaart van derden toevoegt, hebt u mogelijk de USB Adapter Card Support-software van Apple nodig. De recentste versie van deze software is beschikbaar op de website van Apple.

Als het apparaat middels een USB-kabel is aangesloten, verschijnt de printer niet in Macintosh Afdrukbeheer als de driver is geselecteerd.

Oorzaak	Oplossing
Dit probleem wordt veroorzaakt door een software- of een hardwareonderdeel.	<p>Problemen met software oplossen</p> <ul style="list-style-type: none">● Controleer of de Macintosh USB ondersteunt.● Controleer of u een Macintosh-besturingssysteem gebruikt dat dit apparaat ondersteunt.● Controleer of de Macintosh de juiste USB-software van Apple bevat. <p>Problemen met hardware oplossen</p> <ul style="list-style-type: none">● Controleer of het product is ingeschakeld.● Controleer of de USB-kabel op de juiste wijze is aangesloten.● Controleer of u de juiste high-speed USB-kabel gebruikt.● Controleer of er niet te veel USB-apparaten vermogen uit de keten afnemen. Koppel alle apparaten los van de keten en sluit de kabel rechtstreeks aan op de USB-poort op de host-computer.● Controleer of er meer dan twee USB-hubs achter elkaar in de keten zijn aangesloten die geen eigen voeding hebben. Koppel alle apparaten los van de keten en sluit de kabel rechtstreeks aan op de USB-poort op de host-computer. <p>OPMERKING: Het iMac-toetsenbord is een USB-hub zonder eigen voeding.</p>

Problemen met Linux oplossen

Ga voor informatie over het oplossen van problemen met Linux naar de ondersteuningswebsite van HP voor Linux: www.hp.com/go/linuxprinting.

A Benodigdheden en accessoires

- [Onderdelen, accessoires en benodigdheden bestellen](#)
- [Onderdeelnummers](#)

Onderdelen, accessoires en benodigdheden bestellen

Er zijn verschillende methoden om onderdelen, benodigdheden en accessoires te bestellen.

Rechtstreeks bij HP bestellen

U kunt de volgende artikelen rechtstreeks bij HP bestellen:

- **Vervangingsonderdelen:** Ga naar www.hp.com/go/hpparts wanneer u binnen de VS vervangingsonderdelen wilt bestellen. Buiten de VS bestelt u onderdelen bij een geautoriseerd HP Servicecenter bij u in de buurt.
- **Benodigdheden en accessoires:** Om in de V.S. benodigdheden te bestellen, gaat u naar www.hp.com/go/ljsupplies. Om wereldwijd benodigdheden te bestellen, gaat u naar www.hp.com/ghp/buyonline.html. Om accessoires te bestellen gaat u naar www.hp.com/support/ljp2030series.

Bestellen via serviceleverancier of ondersteuningsdienst

Neem contact op met uw officiële HP-serviceleverancier of -ondersteuningsdienst om onderdelen of accessoires te bestellen.

Onderdeelnummers

De volgende lijst met accessoires was bijgewerkt ten tijde van deze druk. Bestelinformatie en beschikbaarheid van de accessoires kan veranderen tijdens de levensduur van het apparaat.

Printcartridges

Artikel	Omschrijving	Onderdeelnummer
HP LaserJet-printcartridge	Cartridge met standaardcapaciteit	CE505A

Kabels en interfaces

Artikel	Omschrijving	Onderdeelnummer
Accessoires voor de HP Jetdirect externe afdrukservers	HP Jetdirect en1700	J7942G
	HP Jetdirect en3700	J7942G
	Draadloze HP Jetdirect afdrukservers ew2400 USB	J7951G
	HP Jetdirect 175x	J6035G
	HP USB-netwerkprintadapter	Q6275A (wereldwijd)
	HP Wireless Printing Upgrade Kit	Q6236A (Noord-Amerika) Q6259A (Europa, Midden-Oosten, Afrika en de landen/regio's rond de Stille Oceaan)
USB-kabel	Kabel van A naar B van twee meter	C6518A
Parallele kabels	IEEE 1284-B-kabel van twee meter	C2950A
	IEEE 1284-B-kabel van drie meter	C2951A

B Service en ondersteuning

- [Beperkte garantieverklaring van Hewlett-Packard](#)
- [Beperkte garantie op printcartridge](#)
- [Licentieovereenkomst voor eindgebruikers](#)
- [Garantieservice voor reparaties door de klant](#)
- [Klantondersteuning](#)
- [Onderhoudsovereenkomsten van HP](#)

Beperkte garantieverklaring van Hewlett-Packard

HP PRODUCT	DUUR VAN DE BEPERKTE GARANTIE
HP LaserJet P2035, P2035n	Eén jaar na aanschafdatum

HP garandeert u, de eindgebruiker en klant, dat de HP-hardware en -accessoires vanaf de datum van aankoop voor de duur van bovengenoemde garantieperiode vrij zullen zijn van materiaal- en constructiefouten. Indien HP gedurende de garantieperiode van dergelijke defecten in kennis wordt gesteld, zal HP de defecte producten naar eigen goeddunken laten repareren of vervangen. Vervangende producten kunnen nieuw of zo goed als nieuw zijn.

HP garandeert u dat HP-software bij correcte installatie en correct gebruik gedurende de hierboven genoemde periode na de aanschafdatum geen gebreken zal vertonen in de uitvoering van de programma-instructies als gevolg van gebreken in materiaal of vakmanschap. Als HP van dergelijke gebreken in kennis wordt gesteld tijdens de garantieperiode, zal HP zorgen voor vervanging van de software die als gevolg van dergelijke gebreken de programma-instructies niet kan uitvoeren.

HP kan de ononderbroken en probleemloze werking van HP-producten niet garanderen. Als HP niet binnen een redelijke termijn in staat is een product te repareren of te vervangen zodat de conditie ervan is zoals overeengekomen in de garantie, hebt u recht op teruggave van de aankoopprijs na onmiddellijk retourneren van het product.

HP-producten kunnen onderdelen bevatten die zijn gemaakt op basis van hergebruik en die presteren als nieuw, of die incidenteel gebruikt zijn.

De garantie is niet van toepassing op defecten die het resultaat zijn van (a) onjuist of onvoldoende onderhoud of een verkeerde kalibratie, (b) software, verbindingen, onderdelen of benodigdheden die niet door HP zijn geleverd, (c) niet-geautoriseerde aanpassing of misbruik, (d) gebruik buiten de aangegeven omgevingspecificaties voor het apparaat of (e) onjuiste voorbereiding of onjuist onderhoud van de locatie.

VOOR ZOVER TOEGESTAAN DOOR DE PLAATSELIJKE WETGEVING, ZIJN BOVENGENOEMDE GARANTIES EXCLUSIEF EN BESTAAT ER GEEN ANDERE EXPLICIETE OF IMPLICIETE GARANTIE OF VOORWAARDE, NOCH SCHRIFTELIJK NOCH MONDELING, EN HP WIJST DE IMPLICIETE GARANTIES OF VOORWAARDEN VAN VERKOOPBAARHEID, BEVREDIGENDE KWALITEIT EN GESCHIKTHEID VOOR EEN BEPAALD DOEL VAN DE HAND. Sommige landen/regio's, staten of provincies staan beperking van een geïmpliceerde garantie niet toe, waardoor de bovenstaande beperking of uitsluiting misschien niet op u van toepassing is. Deze beperkte garantie geeft u specifieke juridische rechten. U hebt misschien ook andere rechten die verschillen per staat, per provincie of per land/regio.

De beperkte garantie van HP is geldig in alle landen/regio's of plaatsen waar HP ondersteuning biedt voor dit product en waar HP dit product op de markt heeft gebracht. De garantie kan variëren op basis van plaatselijke normen. In verband met wettelijke regelgeving brengt HP geen wijzigingen aan in de vormgeving of de functies van het product voor gebruik in een land/regio waarvoor het product oorspronkelijk niet was bestemd.

VOOR ZOVER TOEGESTAAN DOOR NATIONALE WETGEVING, ZIJN DE PROBLEEMOPLOSSINGEN IN DEZE GARANTIEVERKLARING DE ENIGE TOEGESTANE OPLOSSINGEN. MET UITZONDERING VAN HET HIERBOVEN BEPAALDE, KUNNEN HP EN ZIJN LEVERANCIERS IN GEEN GEVAL AANSPRAKELIJK WORDEN GESTELD VOOR HET KWIJTRAKEN VAN GEGEVENS, DIRECTE, SPECIALE OF INCIDENTELE SCHADE, GEVOLGSCHADE (WAARONDER INKOMSTENDERVIJNG EN GEGEVENSVERLIES) NOCH VOOR ANDERE SCHADE, ONGEACHT OF DEZE SCHADE VOORTVLOEIT UIT EEN CONTRACT,

ONRECHTMATIGE DAAD OF ANDERSZINS. Sommige landen/regio's, staten of provincies staan beperking van een geïmpliceerde garantie niet toe, waardoor de bovenstaande beperking of uitsluiting misschien niet op u van toepassing is.

VOOR ZOVER WETTELIJK TOEGESTAAN, ZIJN DE VOORWAARDEN IN DEZE GARANTIEVERKLARING EEN AANVULLING OP DE GELDENDE WETTELIJKE RECHTEN DIE VAN TOEPASSING ZIJN OP DE VERKOOP VAN DIT PRODUCT AAN U.

Beperkte garantie op printcartridge

HP garandeert dat dit HP-product geen materiaal- en productiefouten bevat.

Deze garantie is niet van toepassing op producten die (a) zijn nagevuld, verbeterd, bijgewerkt of op een andere manier aangepast, producten waarbij (b) problemen optreden als gevolg van verkeerd gebruik, onjuiste opslag of vanwege gebruik in een andere omgeving dan aangegeven in de printerspecificaties, of producten die (c) slijtage vertonen als gevolg van normaal gebruik.

Als u in aanmerking wilt komen voor garantie, moet u dit product retourneren aan de winkel waar u het product hebt gekocht (voorzien van een beschrijving van het probleem en afdrukvoorbeelden) of contact opnemen met HP Klantenondersteuning. HP zal het product vervolgens vervangen, indien het product is beschadigd, of het aankoopbedrag vergoeden.

VOOR ZOVER IS TOEGESTAAN DOOR DE PLAATSELIJKE WETGEVING, IS DE BOVENGENOEMDE GARANTIE EXCLUSIEF. HP BIEDT GEEN ANDERE EXPLICIETE OF IMPLICIETE GARANTIES OF VOORWAARDEN, SCHRIFTELIJK NOCH MONDELING EN WIJST ALLE IMPLICIETE GARANTIES OF VOORWAARDEN VAN VERHANDELBAARHEID, TOEREIKENDE KWALITEIT OF GESCHIKTHEID VOOR EEN BEPAALD DOEL VAN DE HAND.

VOOR ZOVER IS TOEGESTAAN DOOR DE PLAATSELIJKE WETGEVING, ZIJN HP OF HAAR LEVERANCIERS OP GEEN ENKELE WIJZE AANSPRAKELIJK VOOR DIRECTE, BIJZONDERE, INCIDENTELE OF GEVOLGSCHADE (WAARONDER WINSTDERVING OF GEGEVENSVERLIES), OF ANDERE SCHADE, HETZIJ ONDER CONTRACT, DWANG OF ANDERSZINS.

DE GARANTIEBEPALINGEN IN DEZE VERKLARING VORMEN BEHALVE VOOR ZOVER BEPERKT TOT WAT WETTELIJK IS TOEGESTAAN GEEN UITSLUITING, BEPERKING OF AANPASSING VAN DE WETTELIJKE RECHTEN DIE VAN TOEPASSING ZIJN OP DIT PRODUCT MAAR ZIJN EEN AANVULLING DAAROP.

Licentieovereenkomst voor eindgebruikers

LEES DIT DOCUMENT AANDACHTIG DOOR VOORDAT U DIT SOFTWAREPRODUCT IN GEBRUIK NEEMT: Deze licentieovereenkomst voor eindgebruikers (“LVE”) is een contract tussen (a) u (een persoon of de organisatie die u vertegenwoordigt) en (b) Hewlett-Packard Company (“HP”) die van toepassing is op uw gebruik van het softwareproduct (“de Software”). Deze LVE is niet van toepassing indien er een afzonderlijke licentieovereenkomst bestaat tussen u en HP of haar leveranciers van de Software, inclusief een licentieovereenkomst in online documentatie. De term “Software” kan het volgende omvatten: (i) bijbehorende media, (ii) een gebruikershandleiding en andere gedrukte materialen en (iii) “online” of elektronische documentatie (samen “Gebruikersdocumentatie”).

RECHTEN IN DE SOFTWARE WORDEN UITSLUITEND GEBODEN OP VOORWAARDE DAT U AKKOORD GAAT MET ALLE VOORWAARDEN IN DEZE LVE. DOOR DE SOFTWARE TE INSTALLEREN, KOPIËREN, DOWNLOADEN OF ANDERSZINS TE GEBRUIKEN, GAAT U AKKOORD MET DE VOORWAARDEN IN DEZE LVE. ALS U NIET AKKOORD GAAT MET DEZE LVE, ONTHOUD U DAN VAN HET INSTALLEREN, DOWNLOADEN OF ANDERSZINS GEBRUIKEN VAN DE SOFTWARE. ALS U DE SOFTWARE HEEFT AANGESCHAFT, MAAR NIET AKKOORD GAAT MET DEZE LVE, RETOURNEERT U DE SOFTWARE DAN BINNEN VEERTIEN DAGEN BIJ HET AANKOOPPUNT, WAAR HET AANKOOPBEDRAG ZAL WORDEN GERESTITUEERD. ALS DE SOFTWARE IS GEÏNSTALLEERD OP, OF BESCHIKBAAR GEMAAKT MET, EEN ANDER HP PRODUCT, KUNT U HET VOLLEDIGE, ONGEBRUIKTE PRODUCT RETOURNEREN.

1. SOFTWARE VAN DERDEN. De Software kan, naast merksoftware van HP (“HP Software”) software bevatten onder licenties van derden (“Software van derden” en “Licentie van derden”). Alle Software van derden wordt aan u in licentie gegeven volgens de algemene voorwaarden van de bijbehorende Licentie van derden. Meestal bevindt de Licentie van derden zich in een bestand met een naam als license.txt. Neem contact op met HP ondersteuning als u geen Licentie van derden kunt vinden. Als de Licenties van derden licenties bevatten met betrekking tot de beschikbaarheid van broncode (zoals de GNU General Public License) en de bijbehorende broncode niet bij de Software is inbegrepen, raadpleegt u de pagina’s met productondersteuning op de website van HP (hp.com) voor informatie over het verkrijgen van dergelijke broncode.

2. LICENTIERECHTEN. Als u akkoord gaat met alle voorwaarden van deze LVE, heeft u de volgende rechten:

a. Gebruik. HP verleent u een licentie tot Gebruik van één exemplaar van de HP Software. “Gebruik” betekent het installeren, kopiëren, opslaan, laden, uitvoeren, weergeven of anderszins gebruiken van de HP Software. U mag de HP Software niet wijzigen of enige licentie- of controlevoorziening van de HP Software uitschakelen. Als deze Software door HP is geleverd voor Gebruik met een imaging- of printproduct (bijvoorbeeld als de Software een printerstuurprogramma, firmware of add-on is), mag de HP Software uitsluitend worden gebruikt met dit product (het “HP Product”). In de Gebruikersdocumentatie vindt u mogelijk andere beperkingen van het Gebruik. U mag voor Gebruik geen onderdelen van de HP Software scheiden. U bent niet gerechtigd om de HP Software te distribueren.

b. Kopiëren. Uw recht tot kopiëren betekent dat u voor archivering of backups kopieën mag maken van de HP Software, op voorwaarde dat elke kopie alle originele eigendomsvermeldingen van de HP Software bevat en uitsluitend wordt gebruikt voor backupdoeleinden.

3. UPGRADES. Voor het Gebruik van HP Software die door HP is geleverd als upgrade, update of aanvulling (gezamenlijk “Upgrade”), moet u eerst over een licentie beschikken van de originele HP Software waarvan HP heeft aangegeven dat deze in aanmerking komt voor de Upgrade. Voor zover de Upgrade de originele HP Software vervangt, mag u die HP Software niet langer gebruiken. Deze LVE is van toepassing op elke Upgrade, tenzij HP bij de Upgrade andere voorwaarden levert. In geval van een tegenstrijdigheid tussen deze LVE en zulke andere voorwaarden, zijn de andere voorwaarden van toepassing.

4. OVERDRACHT.

a. Overdracht aan derden. De aanvankelijke eindgebruiker van de HP Software mag de HP Software eenmalig overdragen aan een andere eindgebruiker. Elke overdracht zal alle onderdelen, media, Gebruikersdocumentatie, deze LVE en, indien van toepassing, het Certificaat van echtheid omvatten. De overdracht mag geen indirecte overdracht zijn, zoals een consignatie. Voorafgaand aan de overdracht moet de eindgebruiker die de overgedragen Software zal ontvangen akkoord gaan met deze LVE. Bij overdracht van de HP Software wordt uw licentie automatisch beëindigd.

b. Beperkingen. U mag de HP Software niet verhuren, leasen of uitlenen, of de HP Software gebruiken voor commerciële timesharing of bureaugebruik. U mag de HP Software niet in sublicentie geven, toewijzen of anderszins overdragen anders dan uitdrukkelijk is geregeld in deze LVE.

5. EIGENDOMSRECHTEN. Alle intellectuele eigendomsrechten in de Software en Gebruikersdocumentatie zijn eigendom van HP of haar leveranciers en worden beschermd door de wet, inclusief toepasselijke auteursrechten, handelsgeheimen, patenten en handelsmerkwetten. U bent niet gerechtigd enige productidentificatie, mededeling over auteursrecht, of eigendomsbeperking uit de Software te verwijderen.

6. BEPERKING VAN REVERSE ENGINEERING. U mag de HP Software niet onderwerpen aan reverse engineering, decompilatie of disassemblage, tenzij dit is toegestaan onder de toepasselijke wetgeving.

7. INSTEMMING MET GEBRUIK VAN GEGEVENS. HP en haar gelieerde ondernemingen mogen technische gegevens verzamelen en gebruiken die u levert in relatie tot (i) uw Gebruik van de Software of het HP Product of (ii) het bieden van ondersteuning met betrekking tot de Software of het HP Product. Op al deze gegevens is het privacybeleid van HP van toepassing. HP zal deze gegevens niet gebruiken in een vorm waarin u persoonlijk herkenbaar bent, tenzij dit nodig is om uw Gebruik te verbeteren of ondersteuning te verlenen.

8. BEPERKING VAN AANSPRAKELIJKHEID. Niettegenstaande enige schade die u zou kunnen oplopen, is de volledige aansprakelijkheid van HP en haar leveranciers onder deze LVE en uw volledige verhaalbaarheid onder deze LVE beperkt tot het feitelijk door u betaalde bedrag voor het Product, met een minimum van vijf dollar (USD 5). VOOR ZOVER MAXIMAAL IS TOEGESTAAN OP GROND VAN TOEPASSELIJK RECHT, KUNNEN HP OF HAAR LEVERANCIERS IN GEEN ENKEL GEVAL AANSPRAKELIJK WORDEN GESTELD VOOR ENIGE SPECIALE, INCIDENTELE, INDIRECTE OF GEVOLGSCHADE (WAARONDER SCHADE DIE VOORTVLOEIT UIT WINSTVERLIES, GEGEVENSVERLIES, ONDERBREKING VAN DE WERKZAAMHEDEN, PERSOONLIJK LETSEL, OF INBREUK OP PRIVACY) DIE OP ENIGE WIJZE IS GERELATEERD AAN HET GEBRUIK OF HET ONVERMOGEN TOT GEBRUIK VAN DE SOFTWARE, ZELFS INDIEN HP OF ENIGE LEVERANCIER IS GEWAARSCHUWD VOOR DE MOGELIJKHEID VAN ZULKE SCHADE EN ZELFS ALS DE BOVENGENOEMDE VERHAALMOGELIJKHEID NIET HET BEOOGDE DOEL HEEFT BEREIKT. In bepaalde landen/regio's of andere rechtsgebieden is het uitsluiten of beperken van incidentele of gevolgschade niet toegestaan, zodat bovengenoemde beperking of uitsluiting mogelijk niet op u van toepassing is.

9. AMERIKAANSE OVERHEIDSORGANISATIES. Indien u een Amerikaanse overheidsorganisatie bent, worden, in overeenstemming met FAR 12.211 en FAR 12.212, Commerciële computersoftware, Documentatie bij computersoftware en Technische gegevens voor commerciële artikelen in licentie gegeven onder de van toepassing zijnde commerciële licentieovereenkomst van HP.

10. NALEVING VAN EXPORTWETTEN. U dient zich te houden aan alle wetten, regels en vereisten (i) die van toepassing zijn op de export of import van de Software, of (ii) die het Gebruik van de Software beperken, waaronder beperkingen met betrekking tot de verspreiding van nucleaire, chemische of biologische wapens.

11. VOORBEHOUD VAN RECHTEN. Alle rechten die niet uitdrukkelijk aan u zijn verleend in deze LVE, blijven voorbehouden aan HP en haar leveranciers.

(c) 2007 Hewlett-Packard Development Company, L.P.

Herz. 11/06

Garantieservice voor reparaties door de klant

Voor apparaten van HP is een groot aantal onderdelen verkrijgbaar waarmee de klant zelf reparaties kan uitvoeren: Customer Self Repair (CSR). Hiermee wordt reparatietijd tot een minimum beperkt en krijgt u grotere flexibiliteit in het vervangen van kapotte onderdelen. Als HP tijdens de diagnose merkt dat reparatie kan gebeuren middels een CSR-onderdeel, wordt dat onderdeel onmiddellijk als vervanging naar u opgestuurd. CSR-onderdelen vallen uiteen in twee categorieën: 1) Onderdelen die standaard niet door HP worden vervangen. Als u HP verzoekt deze onderdelen te vervangen, worden voorrijd- en arbeidskosten in rekening gebracht. 2) Onderdelen waarvoor reparatie door de klant optioneel is. Ook deze onderdelen zijn ontwikkeld voor reparatie door de klant zelf. Als u HP echter verzoekt deze onderdelen voor u te vervangen, kan dit gebeuren zonder bijkomende kosten, afhankelijk van het type garantieservice bij uw apparaat.

Afhankelijk van beschikbaarheid en geografische ligging zullen de CSR-onderdelen de volgende werkdag worden bezorgd. Afhankelijk van geografische ligging kunnen onderdelen tegen extra kosten nog dezelfde dag of binnen vier uur worden bezorgd. Als u hulp nodig hebt, kunt u de technische ondersteuning van HP bellen; een monteur zal u dan telefonisch advies geven. In de documentatie die bij een CSR-vervangingsonderdeel wordt meegestuurd, staat vermeld of een kapot onderdeel naar HP moet worden teruggestuurd. Wanneer u wordt verzocht het kapotte onderdeel aan HP te retourneren, moet u dit onderdeel binnen een bepaalde periode, meestal vijf (5) werkdagen, opsturen. Het kapotte onderdeel moet met bijbehorende documentatie in de meegeleverde verpakking worden opgestuurd. Wanneer u het kapotte onderdeel niet opstuurt, kan HP u het vervangende onderdeel in rekening brengen. Bij reparatie door de klant betaalt HP alle verzend- en onderdeelretourkosten, en bepaalt HP welke pakketdienst/koeriersdienst wordt gebruikt.

Klantondersteuning

Tijdens de garantieperiode kunt u gebruik maken van de gratis telefonische ondersteuning voor uw land/regio

Telefoonnummers voor land/regio vindt u op de folder in de doos van het product of op www.hp.com/support/.

Zorg dat u de productnaam, het serienummer, de aankoopdatum en een probleemomschrijving bij de hand hebt.

24-uurs ondersteuning via internet

www.hp.com/support/ljp2030series

ondersteuning voor de producten die u op een Macintosh-computer gebruikt

www.hp.com/go/macosex

Download hulpprogramma's, drivers en digitale informatie

www.hp.com/go/ljp2030series_software

Benodigdheden en papier bestellen

www.hp.com/go/suresupply

Echte HP-onderdelen of -accessoires bestellen

www.hp.com/buy/parts

Aanvullende HP service- of onderhoudsovereenkomsten bestellen

www.hp.com/go/carepack

Onderhoudsovereenkomsten van HP

HP heeft diverse soorten onderhoudsovereenkomsten die aan de behoefte aan verschillende soorten ondersteuning tegemoetkomen. Onderhoudsovereenkomsten behoren niet bij de standaardgarantie. Ondersteunde services kunnen per land/regio verschillen. Vraag uw plaatselijke HP-leverancier welke services voor u beschikbaar zijn.

On-site serviceovereenkomsten

Om u de ondersteuning te geven die het beste met uw behoeften overeenkomt, heeft HP overeenkomsten voor on-site service met verschillende responstijden:

On-site service op de volgende dag

Deze overeenkomst biedt ondersteuning op de werkdag na de dag waarop een verzoek om service is ontvangen. Service buiten normale uren en het normale servicegebied van HP is verkrijgbaar voor de meeste overeenkomsten (tegen extra kosten).

Wekelijkse on-site service (volumeservice)

Volgens deze overeenkomst worden organisaties met veel HP-producten wekelijks bezocht voor service. Deze overeenkomst is bedoeld voor vestigingen waar 25 of meer werkstationproducten, zoals apparaten, plotters, computers en schijfstations worden gebruikt.

Het product opnieuw verpakken

Als HP Klantenondersteuning vaststelt dat uw product moet worden geretourneerd naar HP voor reparatie, volg dan deze stappen om het product opnieuw te verpakken voordat u het product verzendt.

△ **VOORZICHTIG:** Schade tijdens het vervoer als gevolg van onjuiste verpakking komt voor verantwoordelijkheid van de klant.

1. Verwijder en bewaar de printcartridge.

△ **VOORZICHTIG:** Het is *uiterst belangrijk* dat de printcartridges vóór verzending uit het product worden verwijderd. Een printcartridge die in het product achterblijft tijdens het transport kan gaan lekken en toner achterlaten op de motor van het product en andere onderdelen.

Voorkom beschadiging van de printcartridge door de rol niet aan te raken en deze in de originele verpakking te bewaren, of zodanig dat de printcartridge niet aan licht wordt blootgesteld.

2. Verwijder en bewaar het netsnoer, de interfacekabel en optionele accessoires.

3. Stuur zo mogelijk afdrukvoorbeelden mee en 50 tot 100 vellen papier waarop niet goed kon worden afgedrukt.

4. Neem in de VS contact op met de klantenondersteuning van HP om nieuw verpakkingsmateriaal aan te vragen. In de overige landen/regio's gebruikt u indien mogelijk de originele verpakking. U kunt het beste de apparatuur verzekeren voordat u deze verzendt.

Verlenging van de garantie

HP Support biedt dekking voor het HP-apparaat en alle door HP geleverde interne onderdelen. Deze garantie geldt 1 tot 3 jaar vanaf de datum dat u het HP-product hebt aangeschaft. U dient HP Support binnen de vermelde fabrieksgarantieperiode aan te schaffen. Neem voor meer informatie contact op met HP Klantenondersteuning.

C Specificaties

- [Fysieke specificaties](#)
- [Stroomverbruik en geluidsniveau](#)
- [Omgevingsvereisten](#)

Fysieke specificaties

Tabel C-1 Productafmetingen en -gewichten

Productmodel	Hoogte	Diepte	Breedte	Gewicht
HP LaserJet P2030-serie-printer	256 mm	368 mm	360 mm	9,9 kg

Tabel C-2 Productafmetingen met alle kleppen en laden geheel geopend

Productmodel	Hoogte	Diepte	Breedte
HP LaserJet P2030-serie-printer	256 mm	455 mm	360 mm

Stroomverbruik en geluidsniveau

Raadpleeg www.hp.com/go/ljp2030/regulatory voor recente informatie.

Omgevingsvereisten

Tabel C-3 Omgevingsvereisten

Omgevingsconditie	Afdrukken	Opslag/stand-by
Temperatuur (apparaat en printcartridge)	7,5° t/m 32,5 °C	0° t/m 35 °C
Relatieve luchtvochtigheid	10% tot 80%	10% tot 90%

D Overheidsinformatie

- [FCC-voorschriften](#)
- [Milieuvriendelijke producten](#)
- [Conformiteitsverklaring](#)
- [Veiligheidsverklaringen](#)

FCC-voorschriften

Deze apparatuur is getest en in overeenstemming bevonden met de beperkingen voor een elektronisch apparaat van Klasse B, conform Deel 15 van de FCC-voorschriften. De limieten moeten in een woonomgeving een redelijke bescherming bieden tegen storing. Deze apparatuur produceert en gebruikt energie in het radiofrequentiegebied en kan deze uitstralen. Als dit apparaat niet volgens de instructies wordt geïnstalleerd en gebruikt, kan dit leiden tot ernstige storing van de radiocommunicatie. Er is echter geen garantie dat in bepaalde situaties geen storing zal optreden. Als deze apparatuur schadelijke storing in radio- of televisie-ontvangst veroorzaakt, hetgeen kan worden vastgesteld door de apparatuur uit en weer aan te zetten, kan de gebruiker proberen deze storing op te heffen op een of meer van de volgende manieren:

- Verplaats de ontvangstantenne of richt deze anders.
- Vergroot de afstand tussen het apparaat en de ontvanger.
- Sluit de apparatuur aan op een stopcontact van een andere stroomkring dan die waarop het ontvangstapparaat is aangesloten.
- Raadpleeg de dealer of een ervaren radio- en TV-monteur.

 **OPMERKING:** Veranderingen of aanpassingen die niet uitdrukkelijk door Hewlett-Packard zijn goedgekeurd, kunnen de bevoegdheid van de gebruiker om met deze apparatuur te werken, tenietdoen.

Om te voldoen aan de limieten voor apparaten uit de klasse B zoals gesteld in Deel 15 van de FCC-voorschriften, is het gebruik van een afgeschermd interfacekabel verplicht.

Milieuvriendelijke producten

Milieubescherming

Hewlett-Packard Company spant zich in om op milieuvriendelijke wijze kwalitatief hoogstaande producten te leveren. Het ontwerp van dit product bevat dan ook diverse kenmerken die de effecten op het milieu beperken.

Ozonproductie

Dit product brengt geen meetbaar ozongas (O₃) voort.

Lager energieverbruik

Het stroomverbruik loopt aanzienlijk terug in de modus Klaar. Dit bespaart natuurlijke bronnen en geld zonder dat de prestaties van dit product worden beïnvloed. Zie het blad met productgegevens of specificaties om vast te stellen wat de ENERGY STAR®-kwalificatiestatus is. Een lijst met gekwalificeerde producten is ook te vinden op:

www.hp.com/go/energystar

Tonerverbruik

Met de EconoMode wordt aanmerkelijk minder toner verbruikt, waardoor de levensduur van de printcartridge wordt verlengd.

Papierverbruik

De functie voor handmatig dubbelzijdig afdrukken en de mogelijkheid voor n-per-vel afdrukken (meerdere pagina's op één vel afdrukken) van dit apparaat kunnen het papierverbruik, en daardoor de belasting van natuurlijke hulpbronnen, verminderen.

Plastic onderdelen

Plastic onderdelen van meer dan 25 gram zijn volgens internationale normen gemarkeerd, waardoor aan het einde van de levensduur van het product beter kan worden bepaald hoe de plastics moeten worden afgevoerd.

Afdrukbenodigdheden voor HP LaserJet

U kunt lege HP LaserJet-printcartridges gratis en gemakkelijk retourneren en recyclen dankzij HP Planet Partners. Meer informatie en instructies in verschillende talen vindt u in elke nieuwe verpakking van printcartridges en andere afdrukbenodigdheden voor de HP LaserJet. U helpt het milieu te sparen als u meerdere cartridges tegelijk retourneert in plaats van afzonderlijk.

Het beleid van HP is erop gericht innovatieve en milieuvriendelijke kwaliteitsproducten en -diensten te leveren: van productontwerp en -productie tot distributie, gebruik door de klant en recycling. Wanneer u deelneemt aan het HP Planet Partners-programma, zorgen wij ervoor dat uw HP LaserJet-printcartridges op de juiste wijze worden gerecycled; kunststoffen en metalen worden verwerkt tot nieuwe producten en zo komen miljoenen tonnen materialen niet op afvalbergen terecht. Let op: u krijgt de cartridge niet terug. Dank u voor uw milieuvriendelijke opstelling!

 **OPMERKING:** Gebruik het retouretiket uitsluitend om originele HP LaserJet-printcartridges terug te zenden. Het etiket is niet bestemd voor HP inkjet-cartridges, cartridges van andere merken dan HP, bijgevoelde of opnieuw gefabriceerde cartridges of retourzendingen in verband met de garantie. Voor informatie over het recyclen van uw HP inkjet-cartridges gaat u naar www.hp.com/recycle.

Instructies voor retourneren en recyclen

Verenigde Staten en Puerto Rico

Het etiket dat is bijgesloten in de doos van de HP LaserJet-tonercartridge, kunt u gebruiken voor het retourneren en recyclen van een of meer HP LaserJet-printcartridges na gebruik. Volg de onderstaande instructies die van toepassing zijn.

Inleveren van meerdere items (meer dan één cartridge)

1. Verpak elke HP LaserJet-printcartridge in de originele doos en zak.
2. Bind de dozen aan elkaar met touw of tape. Het pakket mag maximaal 31 kilo wegen.
3. Gebruik één vooruitbetaald verzendingsetiket.

OF

1. Als u een geschikte doos hebt, kunt u die gebruiken of vraag een gratis speciale doos aan op www.hp.com/recycle (kan maximaal 31 kilo aan HP LaserJet-printercartridges bevatten). U kunt ook bellen naar 1-800-340-2445.
2. Gebruik één vooruitbetaald verzendingsetiket.

Enkele retourzendingen

1. Verpak de HP LaserJet-printcartridge in de originele doos en zak.
2. Plak het verzendingsetiket op de voorkant van de doos.

Verzenden

Geef elk pakket met HP LaserJet-printercartridges die voor recycling zijn bestemd mee aan UPS bij de volgende levering of de volgende keer dat zij pakketten komen afhalen. U kunt het pakket ook naar een erkend UPS-inleverpunt brengen. Bel 1-800-PICKUPS of ga naar www.ups.com voor het dichtstbijzijnde inleverpunt van UPS. Als u het pakket opstuurt via de post, breng het dan naar een postkantoor of -agentschap. Ga voor meer informatie of het bestellen van extra etiketten of verzendozen naar www.hp.com/recycle of bel 1-800-340-2445. Wanneer u UPS verzoekt uw pakket op te halen, wordt hiervoor het normale tarief in rekening gebracht. Deze informatie kan zonder voorafgaande kennisgeving worden gewijzigd.

Inzameling buiten de V.S.

Als u wilt deelnemen aan het inzamel- en recycleprogramma HP Planet Partners, volgt u de eenvoudige aanwijzingen in de recyclinggids (te vinden in de verpakking van uw nieuwe benodigdheden) of gaat u naar www.hp.com/recycle. Selecteer uw land/regio voor informatie over de inzameling van uw HP LaserJet-printerbenodigdheden.

Papier

Dit product is geschikt voor kringlooppapier als het papier voldoet aan de richtlijnen zoals omschreven in de *Handleiding Specificaties afdrukmetaal voor HP LaserJet-printers*. Dit product is geschikt voor kringlooppapier dat voldoet aan EN12281:2002.

Materiaalbeperkingen

Aan dit HP-product is geen kwik toegevoegd.

Dit HP product bevat geen accu.

Voorschriften voor het afdanken van apparaten voor privé-huishoudens in de Europese Unie

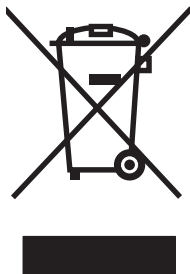

Dit symbool op het product of de verpakking geeft aan dat dit product niet met het gewone afval mag worden weggeworpen. In plaats hiervan dient u afgedankte apparatuur in te leveren bij een recycling/inzamelingspunt voor elektrische en elektronische apparatuur. De aparte inzameling en recycling van afgedankte apparatuur zorgt ervoor dat de natuurlijke hulpbronnen behouden blijven en dat de apparatuur zonder nadelige invloed op de gezondheid en het milieu voor hergebruik kan worden verwerkt. Voor meer informatie over het inleveren van apparatuur voor recyclingdoeleinden kunt u contact opnemen met uw gemeente, de uitvoerende dienst of de winkel waar u het product hebt gekocht.

Material Safety Data Sheet (MSDS, chemiekaart)

Material Safety Data Sheets (MSDS, gegevensbladen materiaalveiligheid) voor benodigdheden die chemische stoffen bevatten (bijvoorbeeld toner) kunt u verkrijgen door naar de website van HP te gaan: www.hp.com/go/msds of www.hp.com/hpinfo/community/environment/productinfo/safety.

Meer informatie

Meer informatie over onderwerpen met betrekking tot het milieu:

- Milieuprofielblad voor dit product en andere verwante producten van HP
- Inzet van HP voor het milieu
- Het milieubeheersysteem van HP
- Het retournerings- en recycleprogramma van HP voor verbruikte producten
- Material Safety Data Sheets (chemiekaarten)

Ga naar www.hp.com/go/environment of www.hp.com/hpinfo/globalcitizenship/environment.

Conformiteitsverklaring

Conformiteitsverklaring

Conformiteitsverklaring

volgens ISO/IEC 17050-1 en EN 17050-1, DoC-nr.: BOISB-0801-00-rel.1.0

Naam fabrikant: Hewlett-Packard Company
Adres fabrikant: 11311 Chinden Boulevard,
Boise, Idaho 83714-1021, USA

verklaart, dat het product

Productnaam: HP LaserJet P2030-serie

Wettelijk modelnummer²⁾: BOISB-0801-00
Productopties: ALLE

Printcartridges: CE505A

voldoet aan de volgende productspecificaties:

Veiligheid: IEC 60950-1:2001 / EN60950-1: 2001 +A11
IEC 60825-1:1993 +A1 +A2 / EN 60825-1:1994 +A1 +A2 (Klasse 1 Laser/LED-product)
GB4943-2001

EMC: CISPR22:2005 / EN55022:2006 - Klasse B¹⁾
EN 61000-3-2:2000 +A2
EN 61000-3-3:1995 +A1
EN 55024:1998 +A1 +A2
FCC Titel 47 CFR, Deel 15 Klasse B / ICES-003, Nummer 4
GB9254-1998, GB17625.1-2003

Aanvullende informatie:

Het product voldoet aan de vereisten van EMC-richtlijn 2004/108/EC en de Low Voltage-richtlijn 2006/95/EC, en is voorzien van het

bijbehorende CE-keurmerk 

Dit apparaat voldoet aan Deel 15 van de FCC-voorschriften. Gebruik ervan is alleen toegestaan op de volgende twee voorwaarden: (1) dit apparaat mag geen schadelijke storing veroorzaken, en (2) dit apparaat moet enige ontvangen storing accepteren, waaronder storing die een ongewenste werking kan veroorzaken.

1) Het product is getest in een typische configuratie met Hewlett-Packard Personal Computer Systems.

2) Om te voldoen aan de wetgeving, is aan dit product een wettelijk modelnummer toegekend. U moet dit nummer niet verwarren met de marketingnaam of het productnummer/de productnummers.

Boise, Idaho , USA

22 oktober 2007

Alleen voor aangelegenheden m.b.t.voorschriften:

Contactpersoon Europa: Uw plaatselijke verkoop- en servicekantoor van Hewlett Packard of Hewlett Packard GmbH, Department HQ-TRE / Standards Europe,, Herrenberger Strasse 140, , D-71034, Böblingen, (FAX: +49-7031-14-3143), <http://www.hp.com/go/certificates>

Contactpersoon VS: Product Regulations Manager, Hewlett-Packard Company,, PO Box 15, Mail Stop 160, Boise, ID 83707-0015, , (Telefoonnummer: 208-396-6000)

Veiligheidsverklaringen

Laserverklaring

Het Center for Devices and Radiological Health (CDRH) van de Amerikaanse Food and Drug Administration heeft een aantal voorschriften ingevoerd voor laserproducten die zijn gefabriceerd na 1 augustus 1976. Het opvolgen van deze voorschriften is verplicht voor producten die worden verkocht binnen de VS. Het apparaat is goedgekeurd als een Klasse 1-laserproduct volgens de Radiation Performance Standard van het Amerikaanse DHHS (Department of Health and Human Services) conform de Radiation Control for Health and Safety Act van 1968. Aangezien straling die binnen het apparaat tot stand komt, volledig binnen de beschermende behuizing en externe kleppen blijft, kan de laserstraal tijdens geen enkele fase van een normaal functioneren ontsnappen.

⚠ **WAARSCHUWING!** Het gebruik van bedieningselementen, het aanbrengen van wijzigingen of het uitvoeren van andere procedures dan beschreven in deze gebruikershandleiding, kan leiden tot blootstelling aan gevaarlijke straling.

Canadese DOC-voorschriften

Complies with Canadian EMC Class B requirements.

« Conforme à la classe B des normes canadiennes de compatibilité électromagnétique. « CEM ». »

VCCI-verklaring (Japan)

この装置は、情報処理装置等電波障害自主規制協議会（VCCI）の基準に基づくクラスB情報技術装置です。この装置は、家庭環境で使用することを目的としていますが、この装置がラジオやテレビジョン受信機に近接して使用されると、受信障害を引き起こすことがあります。
取扱説明書に従って正しい取り扱いをして下さい。

Netsnoerverklaring (Japan)

製品には、同梱された電源コードをお使い下さい。
同梱された電源コードは、他の製品では使用出来ません。

EMI-verklaring (Korea)

B급 기기 (가정용 정보통신기기)
이 기기는 가정용으로 전자파적합등록을 한 기기로서
주거지역에서는 물론 모든 지역에서 사용할 수 있습니다.

Laserverklaring voor Finland

Luokan 1 laserlaite

Klass 1 Laser Apparat

HP LaserJet P2035, P2035n, laserkirjoitin on käyttäjän kannalta turvallinen luokan 1 laserlaite. Normaalissa käytössä kirjoittimen suojakoteloointi estää lasersäteen pääsyn laitteen ulkopuolelle. Laitteen turvallisuusluokka on määritetty standardin EN 60825-1 (1994) mukaisesti.

VAROITUS !

Laitteen käyttäminen muulla kuin käyttöohjeessa mainitulla tavalla saattaa altistaa käyttäjän turvallisuusluokan 1 ylittävälle näkymättömälle lasersäteilylle.

WARNING !

Om apparaten används på annat sätt än i bruksanvisning specificerats, kan användaren utsättas för osynlig laserstrålning, som överskrider gränsen för laserklass 1.

HUOLTO

HP LaserJet P2035, P2035n - kirjoittimen sisällä ei ole käyttäjän huollettavissa olevia kohteita. Laitteen saa avata ja huoltaa ainoastaan sen huoltamiseen koulutettu henkilö. Tällaiseksi huoltotoimenpiteeksi ei katsota väriainekasetin vaihtamista, paperiradan puhdistusta tai muita käyttäjän käsikirjassa lueteltuja, käyttäjän tehtäväksi tarkoitettuja ylläpitotoimia, jotka voidaan suorittaa ilman erikoistyökaluja.

VARO !

Mikäli kirjoittimen suojakotelo avataan, olet alttiina näkymättömälle lasersäteilylle laitteen ollessa toiminnassa. Älä katso säteeseen.

WARNING !

Om laserprinterns skyddshölje öppnas då apparaten är i funktion, utsättas användaren för osynlig laserstrålning. Betrakta ej strålen. Tiedot laitteessa käytettävän laseriodin säteilyominaisuuksista: Aallonpituus 775-795 nm Teho 5 m W Luokan 3B laser.

Tabel met chemicaliën (China)

有毒有害物质表

根据中国电子信息产品污染控制管理办法的要求而出台

部件名称	有毒有害物质和元素					
	铅 (Pb)	汞 (Hg)	镉 (Cd)	六价铬 (Cr(VI))	多溴联苯 (PBB)	多溴二苯醚 (PBDE)
打印引擎	X	0	X	X	0	0
控制面板	0	0	0	0	0	0
塑料外壳	0	0	0	0	0	0
格式化板组件	X	0	0	0	0	0
碳粉盒	X	0	0	0	0	0

3043

0：表示在此部件所用的所有同类材料中，所含的此有毒或有害物质均低于 SJ/T11363-2006 的限制要求。

X：表示在此部件所用的所有同类材料中，至少一种所含的此有毒或有害物质高于 SJ/T11363-2006 的限制要求。

注：引用的“环保使用期限”是根据在正常温度和湿度条件下操作使用产品而确定的。

Index

A

aangepaste
papierformaatinstellingen
Macintosh 22
Aangepaste papierformaten 35
aan-uit
problemen oplossen 76
schakelaar, locatie 4
aan-uitknop, locatie 4
accessoires
bestellen 110
onderdeelnummers 111
achterste uitvoer
bak, locatie 4
achterste uitvoerbak
afdrukken naar 43
afdrukdichtheid
aanpassen 96
afdrukken
aansluiten op een netwerk 28
brochures 53
Configuratiepagina 56
Demopagina 56
handinvoer 41
Pagina Status
benodigdheden 56
problemen oplossen 100
afdrukken met handinvoer 41
afdrukken van concepten 46
afdrukkwaliteit
afdrukdichtheid aanpassen 96
gegolfd 99
gekruld 99
grijze achtergrond 97
kreukels 99
lichte of vervaagde
afdrukken 96
losse toner 98
omgeving 95

pagina, scheef afgedrukte 98
papier 95
probleemoplossing 95
storingen, na 95
tonerspatten 96
toner uitgesmeerd rond
letters 99
tonervegen 97
verbeteren 96
verticale defecten, steeds
terugkerende 98
verticale strepen 97
vervormde lettertekens 98
vouwen 99
weggefallen gedeelten 97
afdruk materiaal
aangepast formaat, Macintosh-
instellingen 22
eerste pagina 22
handmatig afdrukken 41
pagina's per vel 23
afdruk materiaal plaatsen
lade 1 39
lade 2 40
papier van A6-formaat 40
afdrukstand
instellen, Windows 52
papier, tijdens het plaatsen 39
afdruktaken 49
afmetingen, product 124
afvalverwerking, einde van
levensduur 131
akoestische specificaties 125
Algemene beschermingsfout -
Uitzondering OE 103
alternatieve modus voor
briefpapier 54
annuleren
afdrukken 50

annuleren, afdrukverzoek 50
antivervalsing,
benodigdheden 61
apparaatdetectie op het
netwerk 27
apparaatstatus
Macintosh, tabblad
Services 24

B

bakken, uitvoer
capaciteit 37
locatie 4
selecteren 43
bedieningspaneel
beschrijving 7
instellingen 12
lokaliseren 4
patronen voor
statuslampjes 79
reinigingspagina,
afdrukken 66
benodigdheden
bestelbericht 85
bestellen 110
echtheidscontrole 60
niet-HP 86
niet van HP 60
onderdeelnummers 111
printcartridges vervangen 63
recyclen 129
vervalste 61
vervangingsbericht 85
vervangingsintervallen 60
benodigdheden niet van HP 60
bestelbericht, benodigdheden 85
bestellen
benodigdheden en
accessoires 110
onderdeelnummers voor 111

besturingssystemen,
ondersteund 3

beveiligingsfuncties 59

blanco pagina's
problemen oplossen 100

bovenste uitvoerbak
afdrukken naar 43
capaciteit 37
papierstoringen 93
zoeken 4

briefhoofdpapier, plaatsen 54

brochure afdrukken 53

C

Canadese DOC-voorschriften 133

cartridges
bestelbericht 85
echtheidscontrole 60
functies 3
garantie 116
gebied reinigen 65
niet-HP 86
niet van HP 60
onderdeelnummers 111
opslag 60
originele HP 60
recyclen 129
vervangen 63
vervangingsbericht 85
vervangingsintervallen 60

communicatiefout, bericht 85

configuratiepagina 56

conformiteitsverklaring 132

D

deïnstalleren van Windows-software 14

demopagina 56

DIMM's
toegang tot 4

documenten schalen
Macintosh 22
Windows 52

driverinstellingen voor Macintosh watermerken 23

drivers
instellingen 12, 13, 20
instellingen van Macintosh 22

Macintosh, problemen
oplossen 104

meegeleverde 3

ondersteunde 11

papiersoorten 36

Snelinstellingen (Windows) 51

voorstellingen (Macintosh) 22

Windows, openen 51

dubbelzijdig afdrukken
Macintosh 24
Windows 52
Zie ook duplex afdrukken

duplex afdrukken
Macintosh 24
Zie ook dubbelzijdig afdrukken

E

EconoMode, instelling 46

een afdruktaak stoppen 50

eerste pagina
ander papier gebruiken 22

EMI-verklaring voor Korea 133

enveloppen
afdrukstand 39
uitvoerbak selecteren 43

EPS-bestanden,
probleemoplossing 105

ethernetkaarten,
onderdeelnummers 111

etiketten
uitvoerbak selecteren 43

Europese Unie,
afvalverwerking 131

EWS. *Zie* geïntegreerde webserver

exemplaren, aantal
Windows 54

F

FastRes 3

Finse verklaring ten aanzien van laserveiligheid 133

formaat van documenten wijzigen
Macintosh 22
Windows 52

formatter
beveiliging 59

foutbericht voor verkeerd oppakken 86

fraudelij 61

functies 2, 3

fuser
fouten 85

fysieke specificaties 124

G

garantie
printcartridges 116
product 114
reparaties door klant zelf 120
verlengd 122

Garantie
licentie 117

geavanceerde afdrukopties
Windows 54

geheugen
DIMM's, beveiliging 59
meegeleverd 20

geïntegreerde webserver 16, 21

geïntegreerde webserver (Embedded Web Server, EWS)
bestellen, benodigdheden 58
Instellingen, tabblad 58
Netwerk, tabblad 58

geïntegreerde webserver (EWS)
beveiliging 58
gebruiken 57
Informatie tabblad 57
productondersteuning 58

gekleurde tekst
zwart afdrukken 54

geleverde batterijen 131

gewicht, product 124

H

HP fraudelij 61

HP Jetdirect-afdrukserver
onderdeelnummers 111

HP-klantondersteuning 121

HP Printer Utility 21

HP SupportPack 122

HP-UX-software 17

I

Informatie, tabblad (geïntegreerde webserver) 57

instellingen
afdrukken via een netwerk 28
drivers 13, 20

- prioriteit 12
- voorinstellingen van driver (Macintosh) 22
- instellingen, tabblad (geïntegreerde webserver) 58
- invoerlade
 - afdruk materiaal plaatsen 40
- IP-adres
 - handmatige configuratie 29
 - Macintosh, problemen oplossen 104
 - protocollen, ondersteunde 27

J

- Jetdirect-afdrukserver
 - onderdeelnummers 111

K

- kaarten
 - uitvoerbak selecteren 43
- kabels
 - USB, problemen oplossen 100
- karton
 - uitvoerbak selecteren 43
- klantenondersteuning
 - Linux 107
- klantenservice
 - opnieuw verpakken van product 122
- klantondersteuning
 - online 121
- klein papier, afdrukken 43
- koppelingssnelheid, instellingen 29
- kwaliteit. *Zie afdrukkwaliteit*
- kwikvrij product 131

L

- lade 1
 - capaciteit 37
 - papier plaatsen 39
 - papierstoringen 90
- lade 2
 - afdruk materiaal plaatsen 40
 - capaciteit 37
 - papierstoringen 91
- laden
 - afdrukstand 39
 - capaciteit 37
 - configureren 42

- dubbelzijdig afdrukken 24
- lokalisieren 4
- lampjespatronen 79
- lettertypen
 - EPS-bestanden, probleemoplossing 105
 - meegeleverde 3
- Licentie, software 117
- liggende afdrukstand
 - instellen, Windows 52
- Linux-drivers 107
- Linux-software 17
- locatie van het apparaat
 - problemen oplossen 95
 - specificaties 126
- luchtvochtigheid
 - problemen oplossen 95

M

- Macintosh
 - driverinstellingen 20, 22
 - drivers, problemen oplossen 104
 - formaat van documenten wijzigen 22
 - HP Printer Utility 21
 - ondersteunde
 - besturingssystemen 20
 - ondersteuning 121
 - problemen,
 - probleemoplossing 104
 - software 20
 - USB-kaart,
 - probleemoplossing 105
- Macintosh-driverinstellingen
 - aangepast papierformaat 22
 - tabblad Services 24
- materiaalbeperkingen 131
- materialen
 - ondersteunde formaten 33
- Material Safety Data Sheet (MSDS, chemiekaart) 131
- meerdere pagina's per vel
 - Windows 52
- milieuvriendelijke producten 129
- modellen, functievergelijking 2
- model number 132
- modelnummer 5

N

- netwerk
 - instellingen, weergeven 28
 - instellingen, wijzigen 28
 - instellingen
 - verbindingssnelheid 29
 - IP-adresconfiguratie 29
 - poort, instellen 28
 - productdetectie 27
 - protocollen, ondersteunde 27
 - wachtwoord, instellen 29
 - wachtwoord, wijzigen 29
- Netwerk, tabblad (geïntegreerde webserver) 58
- netwerk beheren 28
- netwerken
 - configureren 27
- netwerkpoot
 - ondersteunde 3
- niet-HP, benodigdheden 86
- n op een vel afdrukken 23
- n-per-vel afdrukken
 - Windows 52

O

- omgevingsvereisten
 - specificaties 126
- omslagbladen 22, 51
- onderdeelnummers
 - printcartridges 111
- onderhoudsovereenkomsten 122
- ondersteunde
 - besturingssystemen 10, 20
- ondersteunde materialen 33
- ondersteuning
 - Linux 107
 - online 54, 121
 - opnieuw verpakken van product 122
- Ongeldige bewerking, fouten 103
- online ondersteuning 121
- on-site service op de volgende dag 122
- on-site
 - serviceovereenkomsten 122
- oplossen
 - gegolfd 99
 - gekruld 99
 - grijze achtergrond 97
 - kreukels 99

- lichte of vervaagde afdrukken 96
- losse toner 98
- netwerkproblemen 101
- pagina, scheef afgedrukte 98
- problemen met rechtstreekse verbindingen 101
- tonerspatten 66, 96
- toner uitgesmeerd rond letters 99
- tonervegen 97
- verticale defecten, steeds terugkerende 98
- verticale strepen 97
- vervormde lettertekens 98
- vouwen 99
- weggefallen gedeelten 97
- Zie ook problemen oplossen; problemen oplossen
- opnieuw verpakken, product 122
- oppakrol
 - (lade 1) 67
 - lade 2 71
- opslaan
 - printcartridges 60

P

- pag. te complex, foutbericht 86
- pagina's
 - blanco 100
 - geen afdrukken 100
 - langzaam afdrukken 100
 - per vel, Windows 52
- pagina's met informatie
 - Configuratiepagina 56
 - Demopagina 56
 - Pagina Status
 - benodigdheden 56
- pagina's met printerinformatie
 - Configuratiepagina 56
 - Demopagina 56
 - Pagina Status
 - benodigdheden 56
- pagina's per vel 23
- paginavolgorde, wijzigen 54
- papier
 - A6-formaat, lade
 - aanpassen 40
 - aangepast formaat, Macintosh-instellingen 22

- aangepast formaat, selecteren 51
- afdrukstand 39
- eerste en laatste pagina, ander papier gebruiken 51
- eerste pagina 22
- formaat, selecteren 42, 51
- omslagbladen, ander papier gebruiken 51
- ondersteunde formaten 33
- ondersteunde soorten 36
- pagina's per vel 23
- papiersoort, selecteren 42
- problemen oplossen 95
- soort, selecteren 51
- Papier
 - aangepaste formaten 35
 - papierbaan
 - papierstoringen 88
 - papierstoringen
 - locaties 88
 - Papier van A6-formaat
 - plaatsen 40
 - parallele aansluiting 26
 - parallele kabel, onderdeelnummer 111
 - parallele poort
 - ondersteunde 3
 - patronen voor statuslampjes 79
 - pauzeren, afdrukverzoek 50
 - PCL-drivers 11
 - plaats toebeh., bericht 86
 - poorten
 - ondersteunde 3, 5
 - probleemoplossing
 - Macintosh 105
 - PostScript Printer Description (PPD)-bestanden
 - problemen oplossen 104
 - PostScript Printer Description-bestanden (PPD)
 - meegeleverde 20
 - PPD's
 - meegeleverde 20
 - problemen oplossen 104
 - printcartridges
 - bestelbericht 85
 - echtheidscontrole 60
 - functies 3
 - garantie 116

- gebied reinigen 65
- Macintosh status 24
- niet-HP 86
- niet van HP 60
- onderdeelnummers 111
- opslag 60
- originele HP 60
- papierstoringen in gebied 88
- recyclen 129
- status, Macintosh 24
- toner opnieuw verdelen 62
- vervangen 63
- vervangingsbericht 85
- vervangingsintervallen 60
- printer
 - bedieningspaneel 7
 - prioriteit, instellingen 12
 - probleemoplossing
 - EPS-bestanden 105
 - Linux 107
 - problemen met een Macintosh 104
 - uitvoerkwaliteit 95
 - problemen oplossen
 - blanco pagina's 100
 - controlelijst 76
 - netwerkproblemen 101
 - niet-afgedrukte pagina's 100
 - omgeving 95
 - pagina's worden langzaam afgedrukt 100
 - papier 95
 - papieroppak (lade 1) 67
 - papieroppak (lade 2) 71
 - papierstoringen 88, 90, 91, 93
 - patronen voor statuslampjes 79
 - problemen met rechtstreekse verbindingen 101
 - USB-kabels 100
 - Zie ook oplossen; problemen oplossen; oplossen; problemen oplossen
 - processorsnelheid 3
 - productvergelijking 2
 - protocollen, netwerken 27

R

rechte papierbaan
papierstoringen 93
recyclen 129
recycling
programma van HP voor
retourneren en recyclen van
afdrukbenodigdheden 130
reinigen
oppakrol (lade 1) 67
oppakrol (lade 2) 71
papierbaan 66
printcartridgegebied 65
printer 65
resolutie
functies 3
probleem met kwaliteit
oplossen 95
ruw papier
uitvoerbak selecteren 43

S

scannerfoutbericht 85
serienummer 5
service
opnieuw verpakken,
product 122
serviceovereenkomsten 122
Services (tabblad)
Macintosh 24
snelinstellingen 51
software
geïntegreerde webserver 16,
21
HP Printer Utility 21
instellingen 12
Macintosh 20
ondersteunde
besturingssystemen 10, 20
verwijderen voor Windows 14
Software
Licentieovereenkomst
software 117
Solaris-software 17
speciaal afdruk materiaal
richtlijnen 38
speciaal papier
richtlijnen 38
specificaties
electrisch en akoestisch 125

functies 3
fysiek 124
werkomgeving 126
Spool32, fouten 103
staande afdrukstand
instellen, Windows 52
standaardinstellingen
herstellen 78
status
Macintosh, tabblad
Services 24
status benodigdheden, pagina 56
status benodigdheden, tabblad
Services
Macintosh 24
Windows 54
stille modus
inschakelen 47
stoppen, afdrukverzoek 50
storingen
afdrukkwaliteit, na 95
foutberichten 86
veelvoorkomende oorzaken
van 87
Zie ook storingen verhelpen
storingen verhelpen
bovenste uitvoerbak 93
gebied rondom
printcartridge 88
lade 2 91
locaties 88
papierbaan 88
rechte baan 93
Zie ook storingen
stroom
verbruik 125
stroomvoorzieningspecificatie
s 125
SupportPack, HP 122

T

TCP/IP
protocollen, ondersteunde 27
technische ondersteuning
Linux 107
online 121
opnieuw verpakken van
product 122
temperatuurspecificaties 126
toegankelijkheidsfuncties 3

toner

bijna op 96
losse toner 98
opnieuw verdelen 62
spatten 66, 96
uitgesmeerd rond letters 99
vegen 97
tonercartridges. *Zie* printcartridges
toner opnieuw verdelen 62
transparanten
uitvoerbak 43

U

uitvoer kwaliteit. *Zie* afdrukkwaliteit
UNIX-software 17
USB-aansluiting 26
USB-kabel,
onderdeelnummer 111
USB-poort
ondersteunde 3
probleemoplossing
Macintosh 105
problemen oplossen 100

V

VCCI-verklaring voor Japan 133
veiligheidsverklaringen 133
verbeteren van afdrukkwaliteit 96
vergrendelen van het
apparaat 59
verhelpen van storingen
lade 1 90
verklaring ten aanzien van
laserveiligheid 133
verlenging van de garantie 122
verpakking van product 122
vervalste benodigdheden 61
vervangen, printcartridges 63
vervang toebeh., bericht 85
verwerken, einde van
levensduur 131
verzenden van product 122
vochtigheid
specificaties 126
voorstellingen (Macintosh) 22

W

watermerken
Windows 52
webserver, geïntegreerde 57

websites

- benodigdheden bestellen 110
- fraudemeldingen 61
- klantondersteuning 121
- Linux-ondersteuning 107
- Macintosh
 - klantondersteuning 121
- Material Safety Data Sheet (MSDS) 131
- wekelijkse on-site service 122
- Windows
 - driverinstellingen 13
 - ondersteunde
 - besturingssystemen 10
 - ondersteunde drivers 11

Z

- zwaar papier
 - uitvoerbak selecteren 43

© 2008 Hewlett-Packard Development Company, L.P.

www.hp.com



CE461-90923