

HP LaserJet P2030 -sarja

Paperi- ja tulostusmateriaaliopas

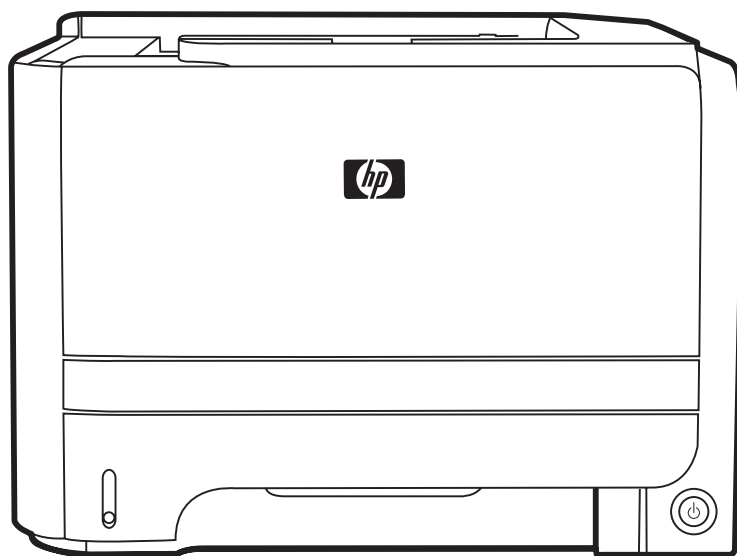

HP LaserJet P2030 -sarja -tulostin

Paperi- ja tulostusmateriaaliopas



Tekijänoikeus ja käyttöoikeus

© 2008 Copyright Hewlett-Packard
Development Company, L.P.

Tämän materiaalin kopioiminen,
sovittaminen tai kääntäminen on kiellettyä,
paitsi tekijänoikeuslain sallimilla tavoilla.

Tämän asiakirjan sisältämät tiedot voivat
muuttua ilman ennakoilmoitusta.

HP-tuotteiden ja palvelujen takuut rajoittuvat
kyseisten tuotteiden ja palvelujen mukana
toimitettavissa nimenomaisissa
takuulausekkeissa esitettyihin takuisiin.
Mitään tämän julkaisun sisältöä ei tule tulkita
lisätakuuksi. HP ei ole vastuussa tämän
julkaisun mahdollisesti sisältämistä
teknisistä tai toimituksellisista virheistä tai
puutteista.

Osanumero: CE461-90949

Edition 1, 10/2008

Sisällysluettelo

Paperi ja materiaali

Paperin ja tulostusmateriaalin käytöstä	2
Tuetut paperi- ja tulostusmateriaalikoot	3
Mukautetut paperikoot	5
Tuetut paperi- ja tulostusmateriaalityypit	6
Lokerojen kapasiteetti	7
Erikoispaperien ja -materiaalien käyttöohjeita	8
Paperilokeroiden täyttäminen	9
Paperin suunta lokeroissa	9
Lokero 1	9
Lokero 2	10
A6-kokoisen paperin lisääminen	10
Käsinsyöttö	11
Lokeroiden määrittäminen	12
Tulostelokerovaihtoehtojen käyttäminen	13
Tulostaminen ylätulostelokeroon (vakio)	13
Tulostaminen suoralla paperiradalla (takatulostelokero)	13

Paperi ja materiaali

- [Paperin ja tulostusmateriaalin käytöstä](#)
- [Tuetut paperi- ja tulostusmateriaalikoot](#)
- [Mukautetut paperikoot](#)
- [Tuetut paperi- ja tulostusmateriaalityypit](#)
- [Lokerojen kapasiteetti](#)
- [Erikoispaperien ja -materiaalien käyttöohjeita](#)
- [Paperilokeroiden täyttäminen](#)
- [Lokeroiden määrittäminen](#)
- [Tulostelokerovaihtoehtojen käyttäminen](#)

Paperin ja tulostusmateriaalin käytöstä

Tuotteessa voi käyttää tässä käyttöoppaassa olevien ohjeiden mukaisia paperi- ja tulostusmateriaaleja. Paperi- tai tulostusmateriaalit, jotka poikkeavat näistä ohjeistoista, saattavat aiheuttaa seuraavanlaisia ongelmia:

- huono tulostuslaatu
- lisääntyneet tukokset
- tulostimen ennenaikainen kuluminen ja siitä aiheutuvat korjaukset.

Saat parhaat tulokset käyttämällä ainoastaan lasertulostimiin tai monitoimilaitteisiin tarkoitettuja HP-merkkisiä papereita ja tulostusmateriaaleja. Älä käytä mustesuihkutulostimiin tarkoitettuja papereita tai tulostusmateriaaleja. Hewlett-Packard Company ei suosittele muunmerkkisten materiaalien käyttämistä, koska HP ei voi taata niiden laatua.

On kuitenkin mahdollista, että käytettävä tulostusmateriaali on täysin ohjeiden mukaista mutta tulostusjälki ei ole silti tyydyttävää. Tämä saattaa johtua paperin väärästä käsittelystä, sopimattomasta lämpötilasta ja ilmankosteudesta tai muista muuttujista, joihin Hewlett-Packard ei voi vaikuttaa.

△ **VAROITUS:** Muun kuin Hewlett-Packardin määräykset täyttävän paperin käyttö saattaa aiheuttaa tulostimessa ongelmia, jotka vaativat korjauksia. Hewlett-Packardin takuut tai huoltosopimukset eivät kata tällaisia korjauksia.

Tuetut paperi- ja tulostusmateriaalikoot

Tämä laite tukee monia erilaisia paperikokoja, ja laitteessa voidaan käyttää erilaisia tulostusmateriaaleja.

 **HUOMAUTUS:** Saat parhaat tulokset valitsemalla oikean paperikoon ja -tyypin tulostinohjaimessa ennen tulostusta.

Taulukko 1 Tuetut paperi- ja tulostusmateriaalikoot

Koko ja mitat	Lokero 1	Lokero 2
Letter 216 x 279 mm	✓	✓
Legal 216 x 356 mm	✓	✓
A4 210 x 297 mm	✓	✓
A5 148 x 210 mm	✓	✓
A6 105 x 148 mm (4,1 x 5,8 tuumaa)	✓	✓
B5 (JIS) 182 x 257 mm	✓	✓
Executive 184 x 267 mm	✓	✓
Postikortti (JIS) 100 x 148 mm	✓	
Kaksiosainen postikortti (JIS) 148 x 200 mm	✓	
16 K 184 x 260 mm	✓	
16 K 195 x 270 mm	✓	
16 K 197 x 273 mm	✓	
8,5 x 13 216 x 330 mm	✓	✓
Commercial #10 -kirjekuori 105 x 241 mm	✓	

Taulukko 1 Tuetut paperi- ja tulostusmateriaalikoot (jatkoa)

Koko ja mitat	Lokero 1	Lokero 2
B5 ISO -kirjekuori 176 x 250 mm	✓	
C5 ISO -kirjekuori 162 x 229 mm	✓	
DL ISO -kirjekuori 110 x 220 mm	✓	
Kirjekuori Monarch 98 x 191 mm	✓	
Mukautettu 76 x 127 mm - 216 x 356 mm	✓	

Mukautetut paperikoot

Tämä tuote tukee useita mukautettuja paperikokoja. Tuettuja mukautettuja paperikokoja ovat koot vähimmäis- ja enimmäiskoon välillä, joita ei kuitenkaan ole lueteltu tuettujen paperikokojen taulukossa. Mukautettu koko on määritettävä tulostinajurissa, ja paperi on ladattava mukautetuille ko'oilte tarkoitettuun lokeroon.

Tuetut paperi- ja tulostusmateriaalityypit

Täydellinen luettelo HP:n papereista, joita tämä laite tukee, on saatavissa osoitteesta www.hp.com/support/ljp2030series.

Paperityyppi (tulostinohjain)	Lokero 1	Lokero 2
Tavallinen paperi	✓	✓
Kevyt 60–74 g/m ²	✓	✓
Keskiraskas (96–110 g/m ²)	✓	✓
Paksu (111–130 g/m ²)	✓	✓
Erittäin paksu (131–175 g/m ²)	✓	
Piirtoheitinkalvo	✓	✓
Tarrat	✓	
Kirjelomake	✓	✓
Esipainettu	✓	✓
Rei'itetty	✓	✓
Värillinen	✓	✓
Karkea	✓	✓
Kovapaperi	✓	✓
Kierrätys	✓	✓
Kirjekuori	✓	
HP:n monikäyttöpaperi	✓	✓
HP:n toimistopaperi	✓	✓
HP LaserJet -paperi	✓	✓
HP Premium Choice -paperi	✓	✓

Lokerojen kapasiteetti

Syöttö- tai tulostelokero	Paperin tyyppi	Teknisiä tietoja	Määrä
Lokero 1	tulostusmateriaali	Skaala: 60 g/m ² - 200 g/m ²	Pinon enimmäiskorkeus: 5 mm Vastaa 50 arkkia paperia, jonka paino on 75 g/m ² bond
		Kirjekuoret	Pienempi kuin 60 g/m ² - 90 g/m ² Enintään 10 kirjekuorta
	Tarrat	Enintään 0,23 mm paksu	Pinon enimmäiskorkeus: 5 mm
	Kalvot	Enintään 0,13 mm paksu	Pinon enimmäiskorkeus: 5 mm
Lokero 2	tulostusmateriaali	Alue: 60 g/m ² - 135 g/m ²	Vastaa 250 arkkia paperia, jonka paino on 75 g/m ² bond A6-paperipinon enimmäiskorkeus: 15 mm (0,59 tuumaa)
		Kalvot	Enintään 0,13 mm paksu
Vakioylälokero	tulostusmateriaali		Enintään 125 arkkia paperia, jonka paino on 75 g/m ² bond

Erikoispaperien ja -materiaalien käyttöohjeita

Tämä tuote tukee tulostusta erikoistulostusmateriaaleille. Noudata seuraavia ohjeita, jotta tulostusjälki pysyisi tyydyttävänä. Kun käytät erikoispaperia tai -tulostusmateriaalia, varmista laadukas tulostusjälki määrittämällä paperityyppi ja paperikoko tulostinajurissa.

- △ **VAROITUS:** HP LaserJet -tulostimissa käytetään kiinnitysyksiköjä, joilla kuivat väriaineet sidotaan paperiin tarkoiksi pisteiksi. HP:n laserpaperi on suunniteltu kestämaan erittäin korkeita lämpötiloja. Mustesuihkutulostukseen tarkoitettu paperi, jota ei ole suunniteltu käytettäväksi tällaisissa laitteissa, voi vahingoittaa tulostinta.

Tulostusmateriaali	Tee näin	Älä tee
Kirjekuoret	<ul style="list-style-type: none">Säilytä kirjekuoret vaakasuunnassa.Käytä kirjekuoria, joiden sauma ulottuu kirjekuoren kulmaan asti.Kirjekuorien liimapintojen tulee sopia lasertulostimille.	<ul style="list-style-type: none">Älä käytä kirjekuoria, joissa on ryppejä, koloja tai muita vikoja.Älä käytä kirjekuoria, joissa on solkia, neppareita, läpinäkyviä ikkunoita tai päällysteitä.Älä käytä itseliimautuvia tai muita synteettisiä materiaaleja.
Tarrat	<ul style="list-style-type: none">Käytä vain sellaisia tarra-arkkeja, joissa taustapaperi ei näy tarrojen välistä.Käytä tasaisia tarroja.Käytä täysisiä tarra-arkkeja.	<ul style="list-style-type: none">Älä käytä rypistyneitä tarroja tai sellaisia tarroja, joissa on kuplia tai muita vaurioita.Älä tulosta vajaalle tarra-arkille.
Kalvot	<ul style="list-style-type: none">Käytä kalvoja, jotka on tarkoitettu käytettäväksi lasertulostimissa.Aseta kalvot tasaiselle alustalle tulostuksen jälkeen.	<ul style="list-style-type: none">Älä käytä kalvomateriaaleja, joita ei ole tarkoitettu lasertulostimille.
Kirjelomakkeet tai esipainetut lomakkeet	<ul style="list-style-type: none">Käytä sellaisia kirjelomakkeita tai esipainettuja lomakkeita, jotka on tarkoitettu käytettäväksi lasertulostimissa.	<ul style="list-style-type: none">Älä käytä kokokuvioituja tai metallisia kirjelomakkeita.
Paksu paperi	<ul style="list-style-type: none">Käytä sellaista paksua paperia, joka soveltuu käytettäväksi lasertulostimissa ja jonka painomääritykset vastaavat tämän tuotteen määrityksiä.	<ul style="list-style-type: none">Älä käytä määrityksiä ylittävää paperia, ellei se ole tälle tuotteelle hyväksyttyä HP:n paperia.
Kiiltävä tai päällystetty paperi	<ul style="list-style-type: none">Käytä kiiltävää tai päällystettyä paperia, joka on tarkoitettu käytettäväksi lasertulostimissa.	<ul style="list-style-type: none">Älä käytä kiiltävää tai päällystettyä paperia, joka on tarkoitettu käytettäväksi mustesuihkutuotteissa.

Paperilokeroiden täyttäminen

Paperin suunta lokeroissa

Jos käytät paperia, joka on syötettävä tietyn suuntaisesti, aseta se seuraavan taulukon tietojen mukaisesti.

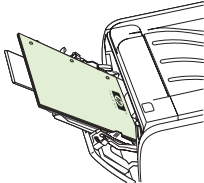
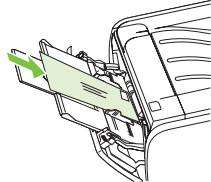
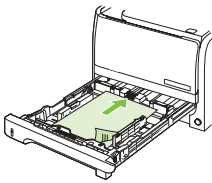
Lokero	Yksipuolinen tulostaminen	Kirjekuoritulostus
Lokero 1	Tulostettava puoli ylöspäin Yläreuna edellä 	Kirjekuoren etupuoli ylöspäin Lyhyt reuna ja postimerkin paikka edellä laitteeseen 
Lokero 2	Tulostettava puoli alaspäin Yläreuna lokeron etuosaa kohti 	Tulosta kirjekuoria vain lokerosta 1.

Lokero 1

Lokeroa 1 käsitellään tulostimen etuosasta.

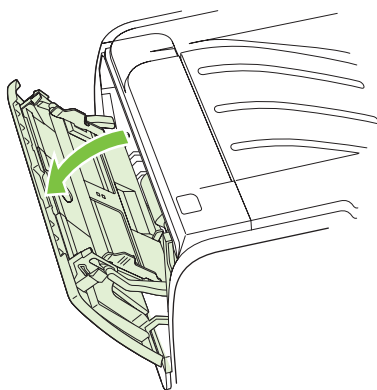

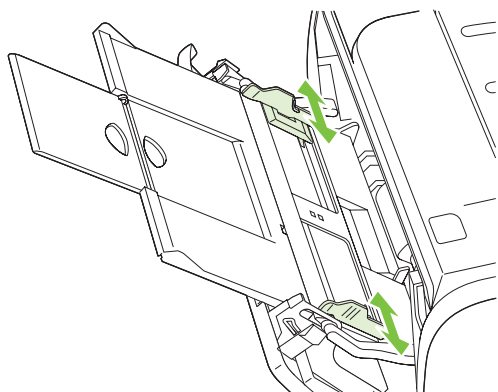

Tulostusmateriaaliohjaimet ohjaavat materiaalin oikein tulostimeen ja estävät vinot tulostukset (esimerkiksi paperin vinoutumisen niin, että tuloste ei ole suorassa paperilla). Kun lataat tulostusmateriaalia tulostimeen, säädä ohjaimet materiaalin leveyden mukaan.

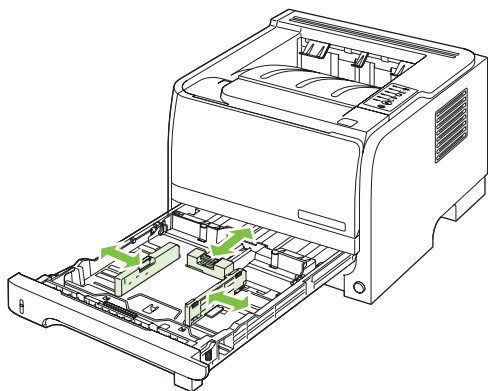

Lokero 2

Tulostusmateriaaliohjaimet ohjaavat materiaalin oikein tulostimeen ja estävät paperin vinoutumisen niin, että tuloste ei ole suorassa paperilla. Lokerossa 2 on sekä sivu- että takaohjain. Kun lisäät tulostusmateriaalia laitteeseen, säädä ohjaimet materiaalin pituuden ja leveyden mukaan.



 **HUOMAUTUS:** Kun lisäät uutta tulostusmateriaalia, poista kaikki materiaali syöttölokerosta ja suorista uusi materiaalipino. Näin estät materiaaliarkkien kulkeutumisen toisiinsa tarttuneina tulostimeen ja ehkäiset tukoksia.

A6-kokoisen paperin lisääminen

Kun lisäät A6-kokoista paperia, säädä pituus työntämällä ainoastaan materiaalin takaohjaimen keskiosaa eteenpäin.

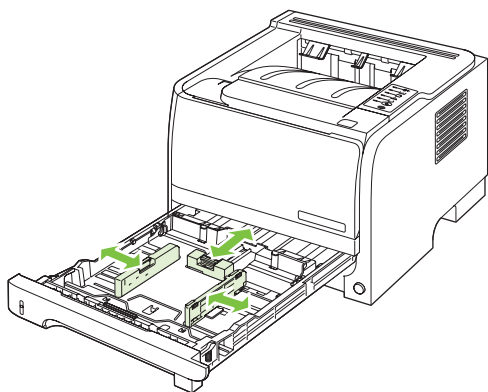

Käsinsyöttö

Voit käyttää käsinsyöttöä, kun tulostat erilaisille materiaaleille vuoron perään. Voit esimerkiksi tulostaa ensin kirjekuorelle, sitten kirjelomakkeelle ja sitten taas kirjekuorelle. Lisää kirjekuoria lokeroon 1 ja kirjelomakkeita lokeroon 2.

Kun tulostat käsinsyötöllä, avaa tulostimen ominaisuusikkuna tai tulostinasetukset ja valitse avattavasta **Lähdelokero**-luettelosta **Manuaalinen syöttö (lokero 1)**. Kun olet ottanut käsinsyötön käyttöön, tulosta painamalla **Jatka**-painiketta.

Lokeroiden määrittäminen

Tulostinohjaimessa tai sulautetussa Web-palvelimessa voit määrittää lokerot käyttämään tiettyä paperityyppiä ja -kokoä.

Tulostinohjain

Valitse **Paperi/laatu**-välilehti ja sen jälkeen tyyppi ja koko **Paperiasetukset**-alueelta.

Sulautettu Web-palvelin

Valitse **Asetukset**-välilehti ja sen jälkeen vasemmasta ruudusta **Paperinkäsittely**.

Tulostelokerovaihtoehtojen käyttäminen

Laitteessa on kaksi tulostusalueetta: ylätulostelokero (vakio) ja suora paperirata (takatulostelokero).

Tulostaminen ylätulostelokeroon (vakio)

Ylätulostelokero vastaanottaa paperin tulostuspuoli alaspäin, sivut oikeassa järjestyksessä. Ylätulostelokeroa tulisi käyttää useimpiin tulostustöihin, myös kalvoille. Jos haluat käyttää ylätulostelokeroa, varmista että suora paperirata on suljettu. Älä avaa tai sulje suoraa paperirataa laitteen tulostaessa, jotta laitteeseen ei muodostu tukoksia.

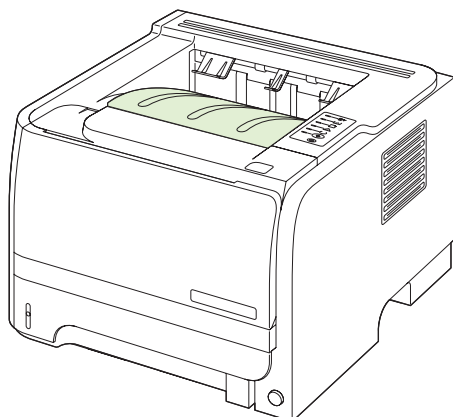

Tulostaminen suoralla paperiradalla (takatulostelokero)

Laitte käyttää aina suoraa paperirataa, jos se on auki. Paperi poistuu tulostuspuoli ylöspäin ja viimeinen sivu päällimmäisenä (käänteinen järjestys).

Paperirata on suuri, kun tulostetaan lokerosta 1 takatulostelokeroon. Suoran paperiradan avaaminen saattaa parantaa suorituskykyä käytettäessä seuraavia paperityyppejä:

- Kirjekuoret
- Tarrat
- Pieni mukautettu paperikoko
- Postikortit
- Yli 120 g/m² (32 lb) painava paperi

Avaa suora paperirata vetämällä takaluukku alaspäin sen kahvasta.

 **HUOMAUTUS:** Varmista, että avaat suoran paperiradan luukun etkä tukosluukku.

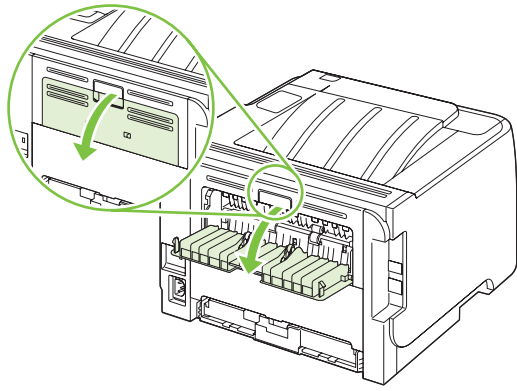

© 2008 Hewlett-Packard Development Company, L.P.

www.hp.com



CE461-90949